

**CONRADI+KAISER**  
Das Handbuch



## Gummi – Der Werkstoff

---

Das perfekte Material – biegsam und flexibel soll es sein, dauerelastisch, dehnbar, wasserabweisend und in jede Form zu bringen. Auf alle Erfordernisse wie Verschleißarmut, Widerstandsfähigkeit, UV-Beständigkeit oder Langlebigkeit einstellbar, und selbstverständlich sollte das Material auch gesundheitlich unbedenklich sein. All diese Voraussetzungen erfüllt nur GUMMI. Ob in der Medizintechnik, der Lebensmittelindustrie, bei Küchengeräten oder in der Kfz-Industrie – kein anderes Material ist so vielfältig nutzbar, auch thermoplastische Elastomere nicht. Einsatzbereiche von

Produkten aus Naturkautschuk oder synthetischem Kautschuk finden sich zum Beispiel in Babyschnullern, Latexmatratzen, Kondomen und Autoreifen.

2016 haben deutsche Unternehmen 675.000 Tonnen Kautschuk verarbeitet, etwas weniger als die Hälfte davon war Naturkautschuk. Als gummi-verarbeitendes Unternehmen ist Conradi+Kaiser Vorreiter in der Kreation designorientierter Produkte für den Hausaußenbereich. Wir setzen ganz auf eine ökologisch sinnvolle Beschaffung unserer Rohstoffe.



***„Die Qualität und Leidenschaft  
spürt man in jedem C+K-Produkt.“***

Kautschukbäume wachsen in tropischen Regionen und werden zwischen 15 und 30 Meter hoch bei einem Stammdurchmesser bis zu einem Meter. Bevor Plantagenarbeiter mit der Kautschukernte beginnen, müssen die Bäume ein Alter zwischen fünf und acht Jahren erreicht haben. Die Kautschukernte richtet sich nach natürlichen Gegebenheiten und folgt einem von der Natur vorgegebenen Prozess, der immer fortwährend wiederholt werden kann. Somit ist bereits der Ursprung des Materials ressourcenschonend – als sei das Material dafür

geschaffen, auch nach dem ersten Lebenszyklus weitere Verwendung zu finden. Wurde Kautschuk einmal vulkanisiert (zu Gummi verarbeitet), kann dieser Vorgang nicht wiederholt werden. Jedoch eignet sich Gummi hervorragend zur Granulierung. Dieses Granulat kann mit all den einzigartigen Vorteilen wieder in den Wirtschaftskreislauf eingebracht werden. Es gibt kaum ein Material, das den Wirtschaftskreislauf besser abbildet – und dies nun schon seit einem halben Jahrhundert.



## Verantwortung übernehmen

---

Unser gesamtes unternehmerisches Handeln ist auf ein Ziel ausgerichtet: außergewöhnlich gute Produkte mit außergewöhnlich guten Werkstoffen herzustellen. Wir haben Ideen, entwickeln diese weiter, bauen unsere Werkzeuge und warten gespannt auf den ersten Prototypen. Überzeugt uns dieser, gehen wir einen Schritt weiter und wählen das perfekte Rohmaterial aus, um in Serie zu gehen. Langjährige Beziehungen zu unseren Lieferanten garantieren uns gleichbleibend höchste Qualität, Zuverlässigkeit und Liefertreue. Dies ist besonders wich-

tig, da alle unsere Produkte strengen europäischen Verordnungen entsprechen.

### **Aus einer Hand**

Am Standort Kleinmaischeid in Rheinland-Pfalz findet die gesamte Wertschöpfungskette von der Produktentwicklung über die Konstruktion, den Werkzeugbau bis hin zur Herstellung des Endprodukts und der Qualitätskontrolle statt. Hier finden sich auf über 30.000 m<sup>2</sup> die einzelnen Unternehmensbereiche, ausgestattet mit modernsten Maschinen und Ferti-



*Wir sind uns der Verantwortung gegenüber der Gesellschaft, unseren Kunden, Partnern, Mitarbeitern und gegenüber unserer Umwelt bewusst. Im Fokus unseres Handelns steht der Mensch. Immer!*

gungsvoraussetzungen. Vor diesem Hintergrund entwickeln wir unser Ressourcen-Management ständig weiter, optimieren Fertigungsprozesse, um die Unbedenklichkeit unserer Produkte zu gewährleisten und im Sinne des Kreislauf-Wirtschaftsgesetzes eine ökologisch sinnvolle Produktion MADE IN GERMANY zu betreiben.

#### **Miteinander mehr erreichen**

Unsere Produkte bestimmen auch künftig die Ausrichtung des Unternehmens. In bester Designsprache erleichtern Neuentwicklungen aus

dem Hause Conradi+Kaiser den Alltag und sind für den dauerhaften Einsatz im Außenbereich entwickelt. Zahlreiche Patentanmeldungen schützen weltweit unsere Designs und bieten unseren Distributoren bestmögliche Verkaufserfolge. Ein kompetentes Netzwerk, ergänzt durch diverse Verbände (WDK, Senat der Wirtschaft) und Organisationen, bringen die Vorteile des Materials GUMMI immer wieder in den Fokus der Aufmerksamkeit.

#### **Das Fundament unseres Erfolgs**

Bei der Auswahl unserer Mitarbeiter

verlieren wir nie unsere Ziele aus den Augen. Neben jungen Menschen, die bei Conradi+Kaiser ausgezeichnete Bedingungen für eine fundierte Ausbildung vorfinden, schaffen wir auch langjährigen Mitarbeitern Perspektiven für eine erfolgreiche Karriere. Leistungsgerechte Entlohnung, zusätzliche Absicherungen zum Beispiel im Krankheitsfall gehören für uns zum Selbstverständnis mittelständischer Unternehmer und tragen zum nachhaltigen Wachstum und einer stabilen Entwicklung des Unternehmens bei.



## C+K – Schon immer nachhaltig

---

### **Konsequentes Handeln für mehr Nachhaltigkeit und Klimaschutz**

Mehrere hunderttausend Tonnen an Altreifen sammeln sich alljährlich alleine in Deutschland an. Verbrennung und illegale Lagerung tragen zu einem nicht unerheblichen Anstieg der Verschmutzung von Weltmeeren und zur Verschlechterung des Klimas bei. Als Unternehmen, das aus ELT (End-of-Life Tyres) gewonnenes Gummigranulat zu neuer Blüte führt, sind wir dieser Tage besonders stolz darauf, einen wertvollen Beitrag für das ökologische Gleichgewicht zu leisten.

Wir nutzen aus Altreifen recyceltes Gummigranulat als Ausgangsmaterial und stellen daraus neue und hochwertige Produkte des täglichen Lebens her. Gummigranulat ist robust, isolierend, stoßdämpfend, flexibel und schalldämmend – Eigenschaften, die sich in all unseren Produkten widerspiegeln. Dies macht Gummigranulat für uns zur wertvollsten Ressource und Conradi+Kaiser zu einem wichtigen Teil verarbeitender Industrie im Komplex der Kreislaufwirtschaft.



## Ihre Ideen – perfekt umgesetzt

---

In allen unseren Produkten steckt geballte Kompetenz. Am Standort Kleinmaischeid, Rheinland-Pfalz produziert Conradi+Kaiser nicht nur hochwertige Produkte aus Neukautschuk und SBR. Wir konzipieren alle unsere Formen selbst – von der Idee über die technische Zeichnung bis hin zum fertigen Produkt. Im hauseigenen Werkzeugbau fertigen wir nach modernsten Standards Formen für unsere Pressmaschinen, Werkzeuge für den Bau der Spielplatz- und Outdoor- Fitnessgeräte sowie Formen für unsere Vulkanisation.

Mit unseren Kunden entwickeln wir Lösungen, die der Markt wirklich braucht – quer durch alle Branchen. Mit unserer Fokussierung auf individuelle Anforderungen unserer Kunden sowie der entsprechenden Kenntnis um die Vielseitigkeit unseres Materials Gummigranulat und Neukautschuk, besteht unser tägliches Schaffen darin, neue und nachhaltige Produkte zu entwickeln, bestehende Abläufe zu optimieren und Ideen verbraucher-spezifisch umzusetzen. Die Wertschöpfung bei Conradi+Kaiser besteht zum Großteil in der Gene-

rierung von Wissen und der Anwendung desselben für unsere Kunden und Partner. Nicht nur im hauseigenen Formen- und Werkzeugbau beispielweise setzen wir auf die langjährige Erfahrung unserer Mitarbeiter, auch während des täglichen Arbeitens mit den konstruierten Formen erhalten wir regelmäßig Feedback zur Optimierung der Prozessabläufe sowie Produktionsbearbeitung. Kurze Wege, schnelle Reaktion auf Kundenwünsche bei höchster Termintreue bilden die Grundlage erfolgreicher und langjähriger Partnerschaften.

# LEGENDE

---

Bitte beachten Sie die untenstehenden Symbole. Sie enthalten auf einen Blick alle relevanten Produktspezifikationen.

Bei gewissen Produkten oder Sonderanfertigungen behalten wir uns eine Mindestabnahmemenge vor. Bitte sprechen Sie hierzu unseren Vertrieb an.



wasserdurchlässig



wasserundurchlässig



mit Drainage



ohne Drainage



mit Steckverbindern



mit Verbindungskreuzen



mit Fallschutz



barrierefrei



rutschhemmend



Menge pro Palette











nicht ölbeständig



# INHALT

---

	<b>Bodensysteme</b>	10
	Pflastersteine	74
	Vollgummi	90
	<b>Begrenzungssysteme</b>	92
	<b>Abdeckungen &amp; Wandsysteme</b>	144
	<b>Rampen</b>	166
	<b>Gummi-Metall-Verbindungen</b>	178
	<b>Zubehör</b>	190
	<b>Allgemeine Hinweise</b>	197



# TERRASOFT® BODENSYSTEME

Sicher | rutschhemmend | isolierend | schalldämmend | wartungsarm | vielfältig | individuell | pflegeleicht

BODENSYSTEME





Terrasoft®

## Platte 400 x 400 x 30

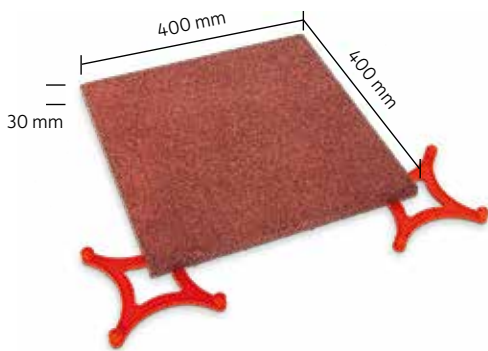

Die Terrasoft Platte 400 x 400 x 30 aus sortenreinem Gummigranulat (1-3,5 mm) ist mit Polyurethan gebunden und ummantelt und überzeugt durch zahlreiche Vorteile und Einsatzmöglichkeiten. Sie hat eine isolierende Wirkung und ist leicht stoßdämpfend, was einen besonderen Vorteil bei Bodenbelägen auf Terrassen gegenüber konventionellen Belägen aus Beton mit sich bringt. Die Platten sind rutschhemmend und aufgrund des leicht federnden Materials sehr gelenkschonend.

### VORTEILE

- kleines Format
- superschneller Einbau durch Verbindungskreuze (patentiertes System)
- wasserdurchlässig/schnell trocknend
- wartungsarm
- leichte Verlegung
- barrierefrei nutzbar

### ANWENDUNG

Die Terrasoft Platte 400 x 400 x 30 eignet sich sowohl für Neuanlagen als auch Renovierungen im Außenbereich wie bzw. die Abdeckung vorhandener Flächen. Ihre Einsatzgebiete sind Terrassen, Balkone, Schwimmbadumrandungen, etc. Auch auf Zuwegen von Campingplätzen wird die Platte gerne eingesetzt.

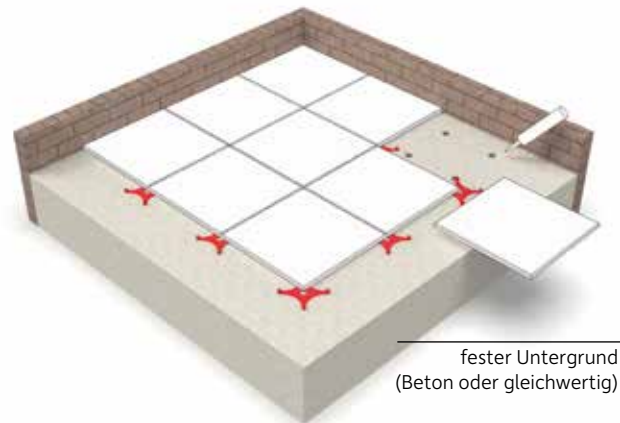

fester Untergrund  
(Beton oder gleichwertig)

Verlegung der Terrasoft Platte 400 x 400 x 30 mit dem Verbindungskreuz.

## VERLEGEHINWEISE

**Platten bis zur Stärke 30 mm sind ausschließlich auf festen Untergründen zu verlegen.**

**Bitte beachten Sie die ausführlichen Verlegehinweise in unserer Verlegeanleitung (ab S. 197) sowie die nachfolgenden Informationen.**

**Produktionsbedingt können Maßtoleranzen auftreten. Diese werden innerhalb von 48 Stunden nach der Verlegung ausgeglichen. Bitte beachten Sie, dass die Abschlussreihe im Verlegeplan erst nach Ablauf der o.a. 48 Stunden auf das benötigte Maß geschnitten wird.**

### Verlegung auf festem Untergrund:

Wichtige Voraussetzung bei der Verlegung von Platten aus sortenreinem Gummigranulat ist die fachgerechte Herstellung des Untergrundes mit entsprechendem Gefälle. Besonders geeignet ist ein glatter Gefälleestrich mit anschließend aufzubringender Feuchtigkeitsisolierung als wasserführende Ebene. Vorhandene Folien und bituminöse Dichtungsbahnen sind vorher auf ihre Tauglichkeit als Untergrund zu

prüfen. Eine feste Randeinfassung zur Erhaltung der Lagesicherung ist unerlässlich. Um die gewünschte Lagesicherung auf Dauer zu gewährleisten, sollten die Randplatten auf dem Untergrund verklebt werden.

### Verbindungskreuz:

Um eine dauerhafte Verbindung zwischen den Platten bei der Verlegung in Kreuzfuge zu gewährleisten sowie um ein Verschieben der Platten untereinander zu vermeiden, empfehlen wir die Verwendung des Verbindungskreuzes für die Terrasoft Platten 400 x 400 x 30. Sie werden unterhalb der Platten in die dazugehörige Aussparung eingepasst und punktuell verklebt.

Bitte beachten Sie die Pflegehinweise.

### Farben



-10x rotbraun   -12x grün   -13x anthrazit   -09x grau   -06x metallic   -07x silbergrau   -08x blau

### Spezifikationen



### Zubehör



4525001x1  
Kleber



Terrasoft®

## Platte 500 x 500 x 25

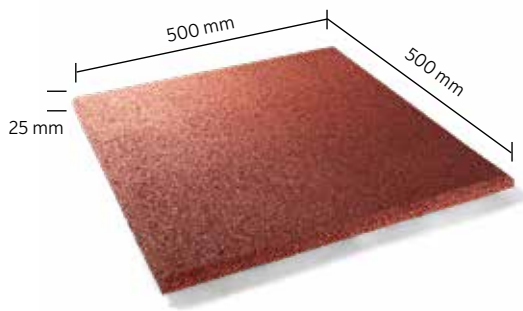

Als form- und witterungsbeständiger Bodenbelag ist die Terrasoft Platte 500 x 500 x 25 aus sortenreinem Gummigranulat (1-3,5 mm) für den Hausaußenbereich geeignet. Sie ist mit Polyurethan gebunden und ummantelt und überzeugt durch zahlreiche Vorteile und Einsatzmöglichkeiten. Das Material federt beim Gehen leicht ab und ist dadurch äußerst gelenkschonend. Stumpfgestoßenes Gummigranulat überzeugt überdies durch eine rutschhemmende Oberfläche. Die Platten sind wasserdurchlässig und die Drainageanordnung auf der Plattenunterseite vermeidet Stauässe.

### VORTEILE

- leichte Platten durch geringe Stärke
- trittschallabsorbierend
- wasserdurchlässig/schnell trocknend
- wartungsarm
- rutschhemmend
- schnelle und einfache Verlegung
- barrierefrei nutzbar

### ANWENDUNG

Aufgrund des ansprechenden Formats und den drei attraktiven Farbalternativen eignet sich die Terrasoft Platte 500 x 500 x 25 hervorragend für dekorative Flächengestaltungen im Außenbereich rund ums Haus. Sie bietet zum Beispiel einen sicheren Bodenbelag für Terrassen, Balkone, Freisitze oder Nassbereiche um Schwimmbäder.

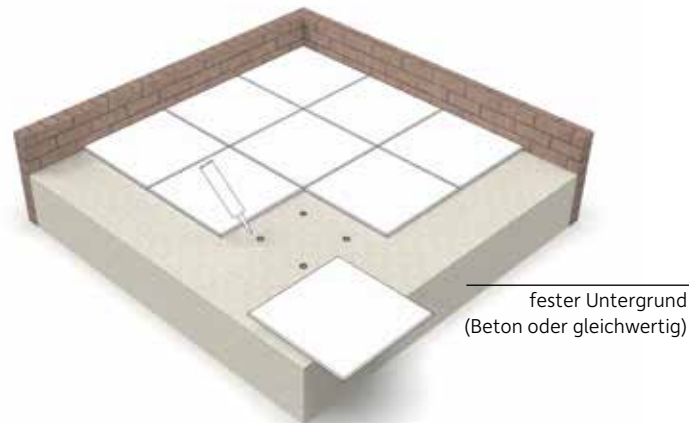

Die Terrasoft Platte 500 x 500 x 25 kann sowohl im Halbverband als auch in Kreuzfuge verlegt werden.

## VERLEGEHINWEISE

**Platten bis zur Stärke 30 mm sind ausschließlich auf festen Untergründen zu verlegen und mit dem Untergrund zu verkleben. Bitte beachten Sie die ausführlichen Verlegehinweise in unserer Verlegeanleitung (ab S. 197) sowie die nachfolgenden Informationen.**

**Produktionsbedingt können Maßtoleranzen auftreten. Diese werden innerhalb von 48 Stunden nach der Verlegung ausgeglichen. Bitte beachten Sie, dass die Abschlussreihe im Verlegeplan erst nach Ablauf der o.a. 48 Stunden auf das benötigte Maß geschnitten wird.**

### Verlegung auf festem Untergrund:

Wichtige Voraussetzung bei der Verlegung von Platten aus sortenreinem Gummigranulat ist die fachgerechte Herstellung des Untergrundes mit entsprechendem Gefälle. Bestens geeignet ist ein glatter Gefälleestrich mit anschließend aufzubringender Feuchtigkeitsisolierung als wasserführende Ebene. Vorhandene Folien und bituminöse Dichtungsbahnen sind vorher auf ihre Tauglichkeit als Untergrund zu prüfen. Eine feste Randeinfassung zur Erhaltung der Lagesicherung ist unerlässlich. Um die gewünschte Lagesicherung auf Dauer zu gewährleisten, sollten die Randplatten auf dem Untergrund verklebt werden.

### Hinweise Punktuelle Verklebung:

Vor dem Verlegen muss der Untergrund verdichtet und befestigt werden. Achten Sie darauf, dass die Klebeflächen frei von Öl, Fett und sonstigen Überresten, z. B. Farbe, Gummieintrieb etc., sind.

Auf dem vorbereiteten Untergrund verlegen Sie nun die Platten entsprechend dem Verlegeplan. Durchstoßen Sie die Membran im Gewindeteil der Klebekartusche und schrauben Sie die zugeschnittene Plastikdüse auf. Mit einem Schraubenzieher entfernen Sie dann die Bodenplatte der Kartusche und setzen diese in die Hand- oder Druckluftpistole ein.

Die Verklebung erfolgt auf dem vollkommen gereinigten Untergrund mittels Klebepunkten auf den erhabenen Flächen der Drainage. Die Oberflächen- und Umgebungstemperatur muss mind. 5°C betragen. Die Platten sollten ausschließlich bei trockenem Wetter verklebt werden. Klebekartuschen dürfen nicht unter 10°C gelagert werden. Bitte beachten Sie, dass die Fläche 48 Stunden lang nicht betreten werden sollte.

Bitte beachten Sie die Terrasoft Pflegehinweise.

### Farben



-10x rotbraun  
-12x grün  
-13x anthrazit  
-09x grau

### Spezifikationen



### Zubehör



4525001x1  
Kleber



Terrasoft®

## Platte 500 x 500 x 30

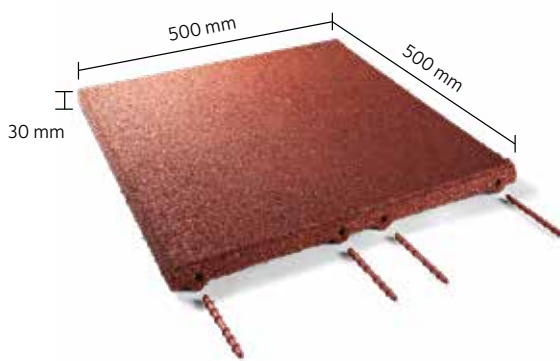

Die Terrasoft Platte mit einer Stärke von 30 mm aus sortenreinem Gummigranulat (1-3,5 mm) ist mit Polyurethan gebunden und ummantelt. Dieser Belag wird auf vorhandenen festen Untergründen verlegt und erreicht somit nachträglich eine isolierende Bodenbefestigung. Bestehende Betonflächen werden mit der Terrasoft Platte 30 schnell und einfach renoviert. Darüber hinaus ist die Platte schalldämmend. Insbesondere auf Terrassen und Balkonen ist dies unerlässlich, ebenso wie ihre rutschhemmenden Eigenschaften. Eine trittsichere Begehbarkeit geht einher mit orthopädischen Vorteilen für Flächen, die eine unter anderem leichte Absorption (Fallhöhe 1,00 m) erfordern. Profitieren Sie darüber hinaus von dem derzeit wohl umfangreichsten Gesamtprogramm am Markt: rund um die Terrasoft Platte 30 sind zahlreiche Rand- und Eckprofile erhältlich.

### VORTEILE

- Minimierung von Verletzungsrisiken und Bruchschäden
- rutschhemmend auch bei Nässe
- wasserdurchlässig/  
schnell trocknend
- wartungsarm, barrierefrei nutzbar

### ANWENDUNG

Die Bodenplatte Terrasoft 30 ist in zahlreichen Farben erhältlich und findet ihren Einsatz im Außenbereich unter anderem als Freisitzbelag, Schwimmbadumrandung, Fallschutzbelag unter Spielgeräten u.v.m. Bitte beachten Sie die Wartungshinweise sowie die Pflegehinweise. Gegen Aufpreis ist der Belag auch mit EPDM-Oberfläche erhältlich (siehe S. 18/19).



einseitig abgeschrägt  
Art.-Nr. 151030xx3



beidseitig abgeschrägt  
Art.-Nr. 151030xx4



innen abgeschrägt  
Art.-Nr. 151030xx6



halbe Platte  
Art.-Nr. 151030xx2



halbe einseitig abgeschrägt  
Art.-Nr. 151030xx5



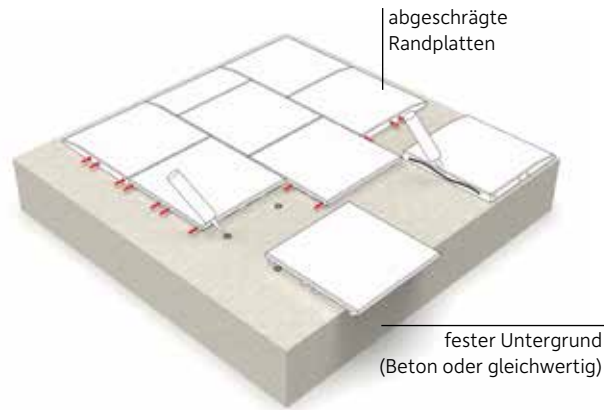

Verlegung (Halbverband) auf ebenem, festem Untergrund mit abgeschägten Randplatten & Systemsteckern. Verklebung mittels Klebepunkten auf der Drainage.

## VERLEGEHINWEISE

**Bitte beachten Sie die ausführlichen Verlegehinweise in unserer Verlegeanleitung (ab S. 197) sowie die nachfolgenden Informationen. Produktionsbedingt können Maßtoleranzen auftreten. Diese werden innerhalb von 48 Stunden nach der Verlegung ausgeglichen. Bitte beachten Sie, dass die Abschlussreihe im Verlegeplan erst nach Ablauf der o.a. 48 Stunden auf das benötigte Maß geschnitten wird.**

Platten bis zur Stärke 30 mm sind ausschließlich auf festen Untergründen zu verlegen. Wichtige Voraussetzung hierbei ist die fachgerechte Herstellung des Untergrundes mit entsprechendem Gefälle. Bestens geeignet ist ein glatter Gefälleestrich mit anschließend aufzubringender Feuchtigkeitsisolierung als wasserführende Ebene. Vorhandene Folien und bituminöse Dichtungsbahnen sind vorher auf ihre Tauglichkeit als Untergrund zu prüfen.

### Verlegung auf festem Untergrund:

Abgeschägte Randplatten werden auf festen Untergründen in den Halbverband integriert und zusätzlich verklebt. Zusätzlich wird eine punktuelle Verklebung der Einzelplatten empfohlen.

## WARTUNGSHINWEISE

Terrasoft Bodensysteme sind im Sinne der Norm unbedenklich. Der Betreiber hat eine regelmäßige Inspektion der Fläche sicherzustellen.

**Visuelle Inspektion:** wöchentliche Sichtkontrolle zur Erkennung offensichtlicher Gefahrenquellen

**Operative Inspektion:** vierteljährliche Verschleißkontrolle zur Überprüfung der Lagesicherung und der Haltbarkeit der Einfassungs- und Steckverbinder, Beseitigung möglicher Stolperstellen, Austausch der Platten bei Beschädigungen oder Oberflächenabrieb

**Hauptinspektion:** jährliche intensive Überprüfung der Lagesicherheit und der Betriebssicherheit des Fallschutzes, Kontrolle der Festigkeit der verwendeten Steckverbinder sowie der Einfassungselemente. Zur Inspektion der Gerätefundamente können die Platten einfach aus dem Verbund genommen und mittels der Steckverbinder nach Prüfung wieder integriert werden.



Terrasoft Platte 30 mm | rotbraun



Terrasoft Platte 30 mm | grün



Terrasoft Platte 30 mm | anthrazit

### Farben



-10x rotbraun -12x grün -13x anthrazit -09x grau -06x metallic -07x silbergrau -05x blau

### Spezifikationen



451008001 Systemstecker

### Zubehör



4525001x1 Kleber



Terrasoft®

## Platte EPDM 500 x 500 x 30

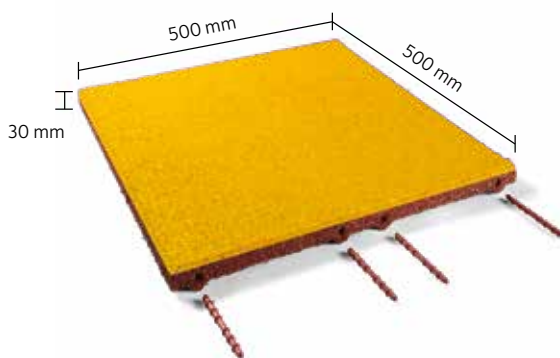

Die sechs unterschiedlichen Farben der Terrasoft Platte EPDM 30 bringen Spaß und Freude auf den Spielplatz! Ob knallig oder dezent, der Kreativität bei der Gestaltung einzigartiger Spielareale sind keine Grenzen gesetzt. Auf die Grundplatte aus sortenreinem Gummiгранulat (1-3,5 mm, mit Polyurethan gebunden und ummantelt), ist eine PU-gebundene EPDM-Schicht aufgebracht. Die absorbierenden Eigenschaften (Fallhöhe 1,00 m) der Platte entsprechen höchsten Sicherheitsstandards. Die umfangreiche Farbpalette sowie die Beständigkeit der Farben zeichnen diese Platte aus. Für noch mehr Gestaltungsfreiheit: auch die zahlreichen Rand- und Eckprofile der Terrasoft Platte EPDM 30 sind in den entsprechenden Farben erhältlich.

### VORTEILE

- Minimierung von Verletzungsrisiken und Bruchschäden
- rutschhemmend auch bei Nässe
- wasserdurchlässig/ schnell trocknend
- wartungsarm
- barrierefrei nutzbar

### ANWENDUNG

Die Bodenplatte Terrasoft EPDM 30 ist in sechs verschiedenen Farben erhältlich und findet ihren Einsatz im Außenbereich insbesondere unter Spielgeräten und in Bereichen, in denen eine einzigartige, farbenfrohe Flächengestaltung gewünscht ist – zum Beispiel in Kindergärten oder auf Schulhöfen. Bitte beachten Sie die Wartungshinweise sowie die Pflegehinweise.



einseitig abgeschrägt  
Art.-Nr. 151030yy3



beidseitig abgeschrägt  
Art.-Nr. 151030yy4



innen abgeschrägt  
Art.-Nr. 151030yy6



halbe einseitig abgeschrägt  
Art.-Nr. 151030yy5



halbe Platte  
Art.-Nr. 151030yy2

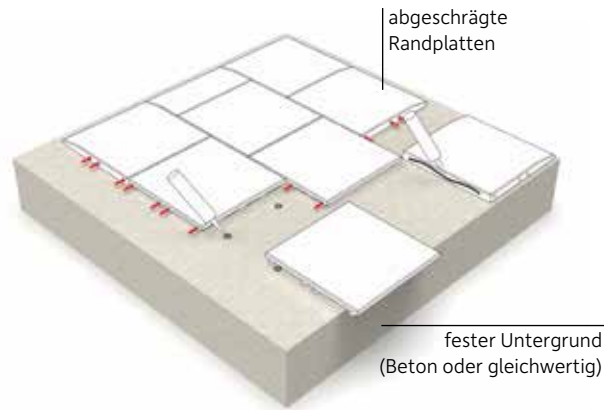

Verlegung (Halbverband) auf ebenem, festem Untergrund mit abgeschrägten Randplatten & Systemsteckern.  
Verklebung mittels Klebepunkten auf der Drainage.

## VERLEGEHINWEISE

**Bitte beachten Sie die ausführlichen Verlegehinweise in unserer Verlegeanleitung (ab S. 197) sowie die nachfolgenden Informationen.**

**Produktionsbedingt können Maßtoleranzen auftreten. Diese werden innerhalb von 48 Stunden nach der Verlegung ausgeglichen. Bitte beachten Sie, dass die Abschlussreihe im Verlegeplan erst nach Ablauf der o.a. 48 Stunden auf das benötigte Maß geschnitten wird.**

Platten bis zur Stärke 30 mm sind ausschließlich auf festen Untergründen zu verlegen. Wichtige Voraussetzung hierbei ist die fachgerechte Herstellung des Untergrundes mit entsprechendem Gefälle. Bestens geeignet ist ein glatter Gefälleestrich mit anschließend aufzubringender Feuchtigkeitsisolierung als wasserführende Ebene. Vorhandene Folien und bituminöse Dichtungsbahnen sind vorher auf ihre Tauglichkeit als Untergrund zu prüfen.

### Verlegung auf festem Untergrund:

Abgeschrägte Randplatten werden auf festen Untergründen in den Halbverband integriert und zusätzlich verklebt. Zusätzlich wird eine punktuelle Verklebung der Einzelplatten empfohlen.

## WARTUNGSHINWEISE

Terrasoft Bodensysteme sind im Sinne der Norm unbedenklich. Der Betreiber hat eine regelmäßige Inspektion der Fläche sicherzustellen.

**Visuelle Inspektion:** wöchentliche Sichtkontrolle zur Erkennung offensichtlicher Gefahrenquellen

**Operative Inspektion:** vierteljährliche Verschleißkontrolle zur Überprüfung der Lagesicherung und der Haltbarkeit der Einfassungs- und Steckverbinder, Beseitigung möglicher Stolperstellen, Austausch der Platten bei Beschädigungen oder Oberflächenabrieb

**Hauptinspektion:** jährliche intensive Überprüfung der Lagesicherheit und der Betriebssicherheit des Fallschutzes, Kontrolle der Festigkeit der verwendeten Steckverbinder sowie der Einfassungselemente. Zur Inspektion der Gerätefundamente können die Platten einfach aus dem Verbund genommen und mittels der Steckverbinder nach Prüfung wieder integriert werden.

### Farben



-31y signalgelb   -32y signalgrün   -34y signalrot   -30y orange   -23y blau   -26y schwarz

### Spezifikationen



451008001  
Systemstecker

### Zubehör



4525001x1  
Kleber



Terrasoft®

## Ziegelplatte

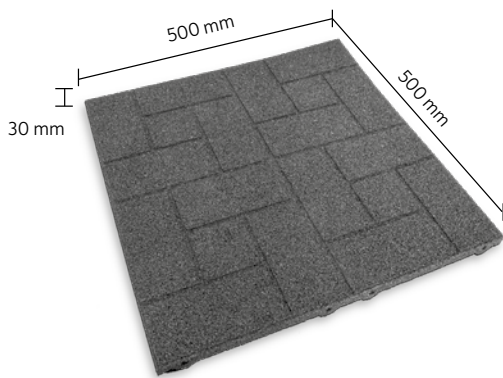

Die Terrasoft Ziegelplatte mit einer Stärke von 30 mm aus sortenreinem Gummi-  
granulat (1-3,5 mm) ist mit Polyurethan gebunden und ummantelt. Dieser Belag  
kann auf nahezu allen festen Untergründen verlegt werden und bietet somit die  
Möglichkeit, in die Jahre gekommene Flächen optisch aufzuwerten. Profitieren  
Sie darüber hinaus von den isolierenden und schalldämmenden Eigenschaften  
der Terrasoft Ziegelplatte. Die rutschemmende, trittsichere Begehbarkeit der  
Ziegelplatte geht einher mit orthopädischen Vorteilen: sie ist sehr gelenkscho-  
nend. Das ansprechende Muster in Ziegeloptik ermöglicht eine individuelle Flä-  
chengestaltung und passt gleichermaßen zu moderner wie rustikaler Architektur.

### **VORTEILE**

- schnelle, einfache Verlegung
- Minimierung von Verletzungsrisiken und Bruchschäden
- rutschhemmend auch bei Nässe
- wasserdurchlässig/  
schnell trocknend
- wartungsarm, barrierefrei nutzbar

### **ANWENDUNG**

Die Bodenplatte Ziegelplatte ist in vier Farben erhältlich und findet ihren Ein-  
satz im Außenbereich unter anderem als Freisitzbelag, Schwimmbadumran-  
dung sowie auf Terrassen oder Balko-  
nen. Bitte beachten Sie die Wartungs-  
sowie die Pflegehinweise.

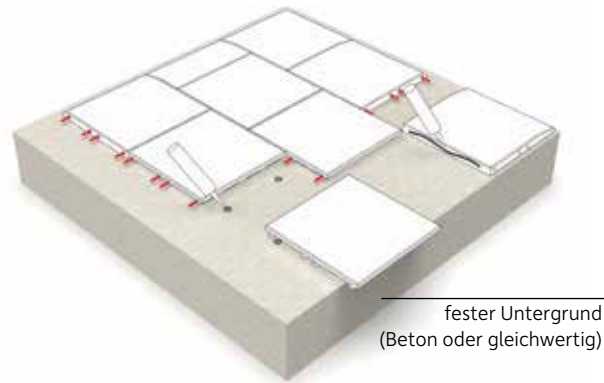

Verlegung (Halbverband) auf ebenem, festem Untergrund mit Systemsteckern.  
Verklebung mittels Klebepunkten auf der Drainage.

## VERLEGEHINWEISE

**Bitte beachten Sie die ausführlichen Verlegehinweise in unserer Verlegeanleitung (ab S. 197) sowie die nachfolgenden Informationen. Produktionsbedingt können Maßtoleranzen auftreten. Diese werden innerhalb von 48 Stunden nach der Verlegung ausgeglichen. Bitte beachten Sie, dass die Abschlussreihe im Verlegeplan erst nach Ablauf der o.a. 48 Stunden auf das benötigte Maß geschnitten wird.**

Platten bis zur Stärke 30 mm sind ausschließlich auf festen Untergründen zu verlegen. Wichtige Voraussetzung hierbei ist die fachgerechte Herstellung des Untergrundes mit entsprechendem Gefälle. Bestens geeignet ist ein glatter Gefälleestrich mit anschließend aufzubringender Feuchtigkeitsisolierung als wasserführende Ebene. Vorhandene Folien und bituminöse Dichtungsbahnen sind vorher auf ihre Tauglichkeit als Untergrund zu prüfen.

ne feste Randeinfassung zur Erhaltung der Lagesicherung ist unerlässlich. Um die gewünschte Lagesicherung auf Dauer zu gewährleisten, sollten die Randplatten auf dem Untergrund verklebt werden.

### Hinweise Punktuelle Verklebung:

Vor dem Verlegen muss der Untergrund verdichtet und befestigt werden. Achten Sie darauf, dass die Klebeflächen frei von Öl, Fett und sonstigen Überresten, z. B. Farbe, Gummiabrieb etc., sind.

Auf dem vorbereiteten Untergrund verlegen Sie nun die Platten entsprechend dem Verlegeplan

Durchstoßen Sie die Membran im Gewindeteil der Klebekartusche und schrauben Sie die zugeschnittene Plastikdüse auf. Mit einem Schraubenzieher entfernen Sie dann die Bodenplatte der Kartusche und setzen diese in die Hand- oder Druckluftpistole ein.

Die Verklebung erfolgt auf dem vollkommen gereinigten Untergrund mittels Klebepunkten auf den erhabenen Flächen der Drainage. Die Oberflächen- und Umgebungstemperatur muss mind. 5°C betragen. Die Platten sollten ausschließlich bei trockenem Wetter verklebt werden. Klebekartuschen dürfen nicht unter 10°C gelagert werden. Bitte beachten Sie, dass die Fläche 48 Stunden lang nicht betreten werden sollte.

Bitte beachten Sie die Terrasoft Pflegehinweise.



Terrasoft Ziegelplatte | rotbraun



Terrasoft Ziegelplatte | grün



Terrasoft Ziegelplatte | anthrazit

### Farben



-10x rotbraun  
-12x grün  
-13x anthrazit  
-09x grau

### Spezifikationen



451008001  
Systemstecker

### Zubehör



4525001x1  
Kleber



Terrasoft®

## Platte 500 x 500 x 40

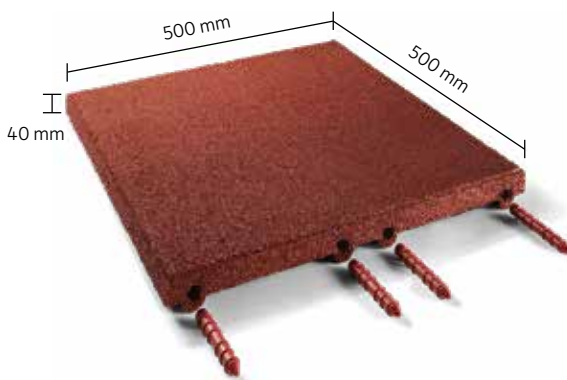

Die Terrasoft Platte mit einer Stärke von 40 mm aus sortenreinem Gummi-granulat (1-3,5 mm, lineares 2–5 mm) ist mit Polyurethan gebunden und ummantelt und überzeugt durch zahlreiche Vorteile. Sie hat unter anderem absorbierende Eigenschaften (Fallhöhe 1,30 m), lässt sich sehr leicht verlegen und überzeugt durch ihre isolierende Wirkung. Eine gute Begehbarkeit wird durch das weiche und leicht abfedernde Material gewährleistet. Insbesondere in Bereichen, die eine barrierefreie Nutzung erfordern, wird die rutschhemmende Oberfläche des Gummis sehr geschätzt. Die sieben Farbvarianten werden durch das derzeit wohl umfangreichste Ergänzungsprogramm am Markt abgerundet: rund um die Terrasoft Platte 40 sind zahlreiche Rand- und Eckprofile erhältlich.

### VORTEILE

- Minimierung von Verletzungsrisiken und Bruchschäden
- rutschhemmend auch bei Nässe
- wasserdurchlässig/ schnell trocknend
- wartungsarm
- barrierefrei nutzbar

### ANWENDUNG

Die Bodenplatte Terrasoft 40 ist in zahlreichen Farben erhältlich und findet ihren Einsatz im Außenbereich unter anderem als Terrassenbelag, Schwimmbadumrandung, Fallschutzbelag unter Spielgeräten oder in der Tierhaltung u.v.m. Bitte beachten Sie die Wartungshinweise sowie die Pflegehinweise.



einseitig abgeschrägt  
Art.-Nr. 151040xx3



beidseitig abgeschrägt  
Art.-Nr. 151040xx4



innen abgeschrägt  
Art.-Nr. 151040xx6



halbe Platte  
Art.-Nr. 151040xx2



halbe einseitig abgeschrägt  
Art.-Nr. 151040xx5

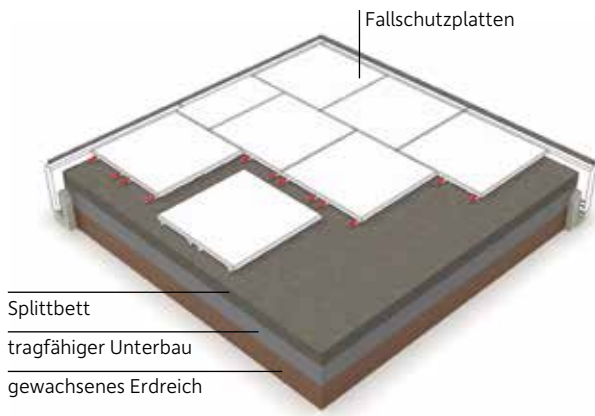

Verlegung (Halbverband) auf sickerfähigem Untergrund (Lava, Basalt, Schotter, Splitt) mit Einfassungselement und Systemsteckern.

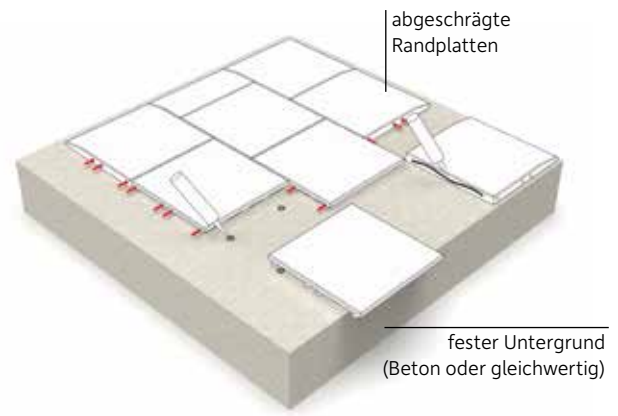

Verlegung (Halbverband) auf ebenem, festem Untergrund mit abgeschrägten Randplatten & Systemsteckern. Verklebung mittels Klebepunkten auf der Drainage.

## VERLEGEHINWEISE

**Bitte beachten Sie die ausführlichen Verlegehinweise in unserer Verlegeanleitung (ab S. 197) sowie die nachfolgenden Informationen.**

**Produktionsbedingt können Maßtoleranzen auftreten. Diese werden innerhalb von 48 Stunden nach der Verlegung ausgeglichen. Bitte beachten Sie, dass die Abschlussreihe im Verlegeplan erst nach Ablauf der o.a. 48 Stunden auf das benötigte Maß geschnitten wird.**

### Verlegung auf sickerfähigem Untergrund:

Bei der Verlegung auf sickerfähigen Untergründen empfehlen wir die Terrasoft Randbefestigungen. Generell sind die Platten im Halbverband mittels Systemstecker zu verlegen. Ein tragfähiger und frostsicherer Unterbau ist zu gewährleisten.

### Verlegung auf festem Untergrund:

Abgeschrägte Randplatten werden auf festen Untergründen in den Halbverband integriert und zusätzlich verklebt. Zusätzlich wird eine punktuelle Verklebung der Einzelplatten empfohlen.

## WARTUNGSHINWEISE

Terrasoft Bodensysteme sind im Sinne der Norm unbedenklich. Der Betreiber hat eine regelmäßige Inspektion der Fläche sicherzustellen.

**Visuelle Inspektion:** wöchentliche Sichtkontrolle zur Erkennung offensichtlicher Gefahrenquellen

**Operative Inspektion:** vierteljährliche Verschleißkontrolle zur Überprüfung der Lagesicherung und der Haltbarkeit der Einfassungs- und Steckverbinder, Beseitigung möglicher Stolperstellen, Austausch der Platten bei Beschädigungen oder Oberflächenabrieb

**Hauptinspektion:** jährliche intensive Überprüfung der Lagesicherheit und der Betriebssicherheit des Fallschutzes, Kontrolle der Festigkeit der verwendeten Steckverbinder sowie der Einfassungselemente. Zur Inspektion der Gerätefundamente können die Platten einfach aus dem Verbund genommen und mittels der Steckverbinder nach Prüfung wieder integriert werden.



Terrasoft Platte 40 mm | rotbraun



Terrasoft Platte 40 mm | grün



Terrasoft Platte 40 mm | anthrazit

### Farben



-10x rotbraun -12x grün -13x anthrazit -09x grau -06x metallic -07x silbergrau -05x blau

### Spezifikationen



451015001 Systemstecker

### Zubehör



4525001x1 Kleber



Terrasoft®

## Ballspielplatte 40

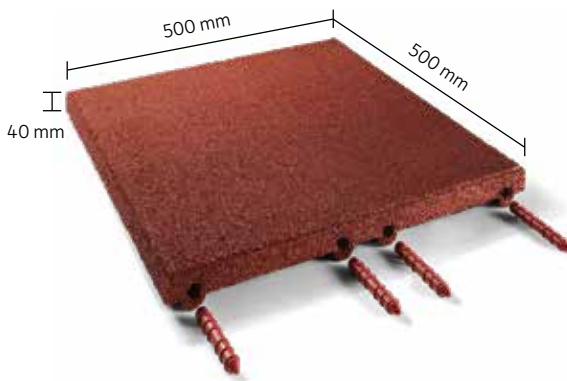

Die Terrasoft Ballspielplatte mit einer Stärke von 40 mm aus sortenreinem Gummigranulat (1-3,5 mm) ist mit Polyurethan gebunden und ummantelt und überzeugt durch zahlreiche Vorteile. Sie lässt sich sehr leicht verlegen und überzeugt durch ihre isolierende Wirkung. Das Material wurde während der Produktion höher verdichtet, so dass eine äußerst abriebfeste Oberfläche entsteht. Dies ist insbesondere bei stark beanspruchten Flächen erforderlich, die hoher Belastung ausgesetzt sind. Die drei Farbvarianten werden durch das derzeit wohl umfangreichste Ergänzungsprogramm am Markt abgerundet: rund um die Terrasoft Ballspielplatte 40 sind zahlreiche Rand- und Eckprofile erhältlich.

### VORTEILE

- minimaler Fugenanteil
- hoch-belastbare Oberfläche
- superschneller Einbau ohne aufwendige Bodenarbeiten
- rutschhemmend auch bei Nässe
- wasserdurchlässig/  
schnell trocknend
- wartungsarm
- barrierefrei nutzbar

### ANWENDUNG

Die Ballspielplatte Terrasoft 40 ist in zahlreichen Farben erhältlich und findet ihren Einsatz im Außenbereich unter anderem als Belag für Streetball- und Basketballanlagen gem. DIN V 18032-2:2001-04. Bitte beachten Sie die Wartungs- und Pflegehinweise.



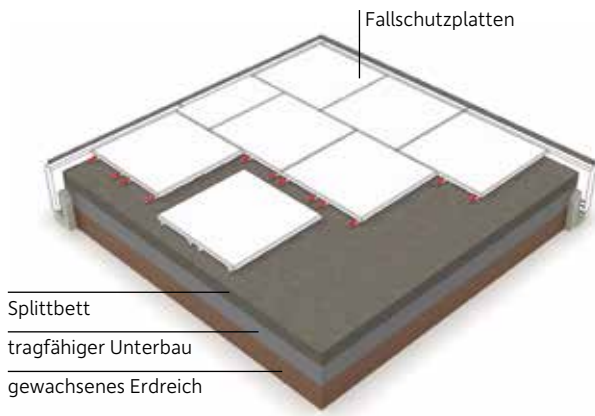

Fallschutzplatten  
Splittbett  
tragfähiger Unterbau  
gewachsenes Erdreich

Verlegung (Halbverband) auf sickerfähigem Untergrund (Lava, Basalt, Schotter, Splitt) mit Einfassungselement und Systemsteckern.

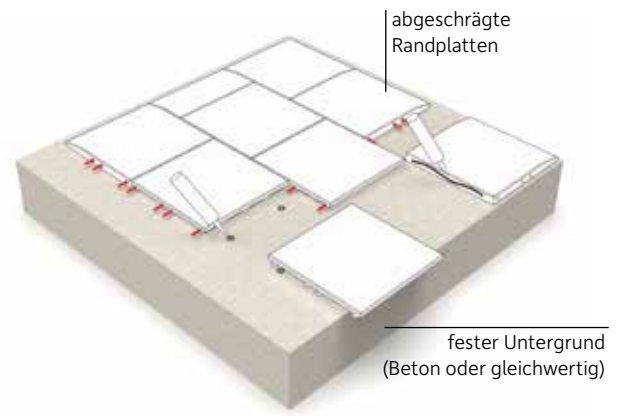

abgeschrägte Randplatten  
fester Untergrund (Beton oder gleichwertig)

Verlegung (Halbverband) auf ebenem, festem Untergrund mit abgeschrägten Randplatten & Systemsteckern. Verklebung mittels Klebepunkten auf der Drainage.

## VERLEGEHINWEISE

**Bitte beachten Sie die ausführlichen Verlegehinweise in unserer Verlegeanleitung (ab S. 197) sowie die nachfolgenden Informationen.**

**Produktionsbedingt können Maßtoleranzen auftreten. Diese werden innerhalb von 48 Stunden nach der Verlegung ausgeglichen. Bitte beachten Sie, dass die Abschlussreihe im Verlegeplan erst nach Ablauf der o.a. 48 Stunden auf das benötigte Maß geschnitten wird.**

### Verlegung auf sickerfähigem Untergrund:

Bei der Verlegung auf sickerfähigen Untergründen empfehlen wir die Terrasoft Randbefestigungen. Generell sind die Platten im Halbverband mittels Systemstecker zu verlegen. Ein tragfähiger und frostsicherer Unterbau ist zu gewährleisten.

### Verlegung auf festem Untergrund:

Abgeschrägte Randplatten werden auf festen Untergründen in den Halbverband integriert und zusätzlich verklebt. Zusätzlich wird eine punktuelle Verklebung der Einzelplatten empfohlen.

## WARTUNGSHINWEISE

Terrasoft Bodensysteme sind im Sinne der Norm unbedenklich. Der Betreiber hat eine regelmäßige Inspektion der Fläche sicherzustellen.

**Visuelle Inspektion:** wöchentliche Sichtkontrolle zur Erkennung offensichtlicher Gefahrenquellen

**Operative Inspektion:** vierteljährliche Verschleißkontrolle zur Überprüfung der Lagesicherung und der Haltbarkeit der Einfassungs- und Steckverbinder, Beseitigung möglicher Stolperstellen, Austausch der Platten bei Beschädigungen oder Oberflächenabrieb

**Hauptinspektion:** jährliche intensive Überprüfung der Lagesicherheit und der Betriebssicherheit des Fallschutzes, Kontrolle der Festigkeit der verwendeten Steckverbinder sowie der Einfassungselemente. Zur Inspektion der Gerätefundamente können die Platten einfach aus dem Verbund genommen und mittels der Steckverbinder nach Prüfung wieder integriert werden.

### Farben

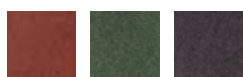

-10x rotbraun  
-12x grün  
-13x anthrazit

### Spezifikationen



451015001  
Systemstecker

### Zubehör



4525001x1  
Kleber



Terrasoft®

## Pferdeplatte 40

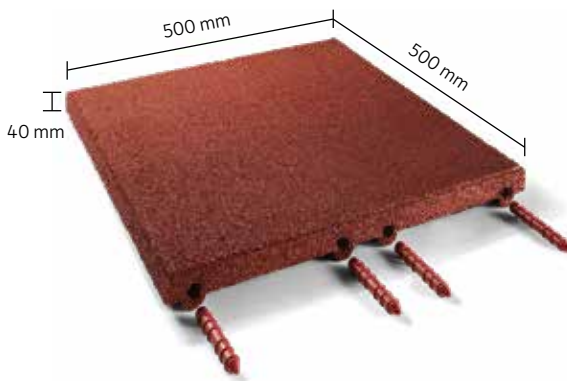

Der Bewegungsapparat von Pferden ist lebenslang stark belastet, besonders im Sportbereich, was oft zu Sehnen- und Bandbelastungen führt. Terrasoft Bodensysteme für Pferde wurden gemeinsam mit Tierärzten und Physiotherapeuten entwickelt, absorbieren das Gewicht der Tiere, minimieren die Punktbelastung und verhindern langwierige Verletzungen durch unebene Böden. Leicht federnde Böden verhindern Verspannungen und entlasten Gelenke. Hygienische Reinigung reduziert Keimbildung und verhindert Exzeme. Die Pferdeplatte reduziert Verletzungsrisiken und Bruchschäden, ist rutschfest, leicht zu reinigen und ideal für Pferdebereiche.

### **VORTEILE**

- minimaler Fugenanteil
- hoch-belastbare Oberfläche
- superschneller Einbau ohne aufwendige Bodenarbeiten
- rutschhemmend auch bei Nässe
- durchlässig/schnell trocknend
- wartungsarm
- weiche Unterlage: absorbierend
- Reduzierung der Einstreu

### **ANWENDUNG**

Die Terrasoft Pferdeplatte sind für den Einsatz in Boxen geeignet. Da weniger Einstreu verwendet werden kann, erhöht sich die Luftqualität in Stallungen.

Bitte beachten Sie die Wartungs- und Pflegehinweise.

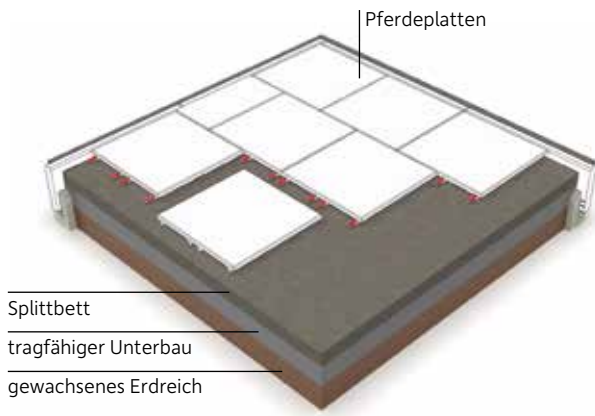

Pferdeplatten  
Splittbett  
tragfähiger Unterbau  
gewachsenes Erdreich

Verlegung (Halbverband) auf sickerfähigem Untergrund (Lava, Basalt, Schotter, Splitt) mit Einfassungselement und Systemsteckern.

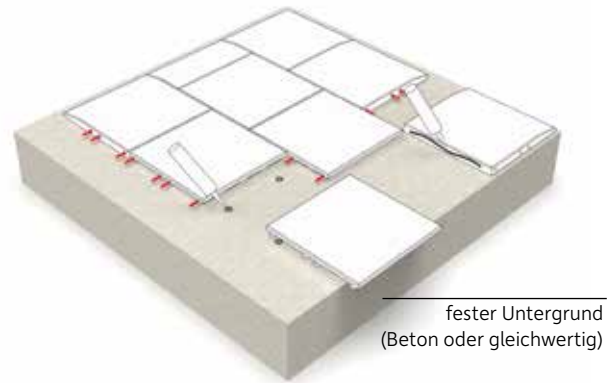

fester Untergrund  
(Beton oder gleichwertig)

Verlegung (Halbverband) auf ebenem, festem Untergrund mit Systemsteckern. Verklebung mittels Klebepunkten auf der Drainage.

## VERLEGEHINWEISE

**Bitte beachten Sie die ausführlichen Verlegehinweise in unserer Verlegeanleitung (ab S. 197) sowie die nachfolgenden Informationen.**

**Produktionsbedingt können Maßtoleranzen auftreten. Diese werden innerhalb von 48 Stunden nach der Verlegung ausgeglichen. Bitte beachten Sie, dass die Abschlussreihe im Verlegeplan erst nach Ablauf der o.a. 48 Stunden auf das benötigte Maß geschnitten wird.**

### Verlegung auf sickerfähigem Untergrund:

Bei der Verlegung auf sickerfähigen Untergründen empfehlen wir die Terrasoft Randbefestigungen. Generell sind die Platten im Halbverband mittels Systemstecker zu verlegen. Ein tragfähiger und frostsicherer Unterbau ist zu gewährleisten.

### Verlegung auf festem Untergrund:

Wichtige Voraussetzung bei der Verlegung von Platten aus sortenreinem Gummigranulat ist die fachgerechte Herstellung des Untergrundes mit entsprechendem Gefälle. Bestens geeignet ist ein glatter Gefälleestrich mit anschließend aufzubringender Feuchtigkeitsisolierung als wasserführende Ebene. Vorhandene Folien und bituminöse Dichtungsbahnen sind vorher auf ihre Tauglichkeit als Untergrund zu prüfen. Eine feste Randeinfassung zur Erhaltung der Lagesi-

cherung ist unerlässlich. Um die gewünschte Lagesicherung auf Dauer zu gewährleisten, sollten die Randplatten auf dem Untergrund verklebt werden.

### Hinweise Punktuelle Verklebung:

Vor dem Verlegen muss der Untergrund verdichtet und befestigt werden. Achten Sie darauf, dass die Klebeflächen frei von Öl, Fett und sonstigen Überresten, z. B. Farbe, Gummiabrieb etc., sind.

Auf dem vorbereiteten Untergrund verlegen Sie nun die Platten entsprechend dem Verlegeplan

Durchstoßen Sie die Membran im Gewindeteil der Klebekartusche und schrauben Sie die zugeschnittene Plastikdüse auf. Mit einem Schraubenzieher entfernen Sie dann die Bodenplatte der Kartusche und setzen diese in die Hand- oder Druckluftpistole ein.

Die Verklebung erfolgt auf dem vollkommen gereinigten Untergrund mittels Klebepunkten auf den erhabenen Flächen der Drainage. Die Oberflächen- und Umgebungstemperatur muss mind. 5°C betragen. Die Platten sollten ausschließlich bei trockenem Wetter verklebt werden. Klebekartuschen dürfen nicht unter 10°C gelagert werden.

Bitte beachten Sie, dass die Fläche 48 Stunden lang nicht betreten werden sollte.

Bitte beachten Sie die Terrasoft Pflegehinweise.

### Farben



-10x rotbraun  
-13x anthrazit

### Spezifikationen



451015001  
Systemstecker

### Zubehör



4525001x1  
Kleber



Terrasoft®

## Platte 500 x 500 x 45

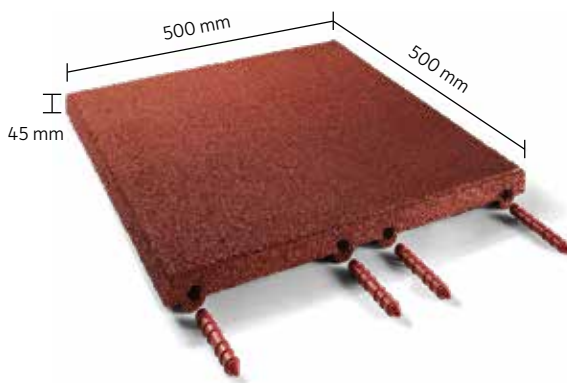

Die Terrasoft Platte mit einer Stärke von 45 mm aus sortenreinem Gummigranulat (1-3,5 mm, lineares 2–5 mm) ist mit Polyurethan gebunden und ummantelt und überzeugt durch zahlreiche Vorteile und Einsatzmöglichkeiten. Sie ist unter anderem absorbierend (Fallhöhe 1,50 m), schalldämmend und isolierend. Das weiche, leicht federnde Material ist äußerst gelenkschonend, so dass die Platten gerne in Bereichen eingesetzt werden, die eine gute, trittsichere Begehbarkeit und orthopädische Vorteile erfordern.

Profitieren Sie darüber hinaus von dem derzeit wohl umfangreichsten Gesamtprogramm am Markt: rund um die Terrasoft Platte 45 sind zahlreiche Rand- und Eckprofile erhältlich.

### VORTEILE

- Minimierung von Verletzungsrisiken und Bruchschäden
- rutschhemmend auch bei Nässe
- wasserdurchlässig/ schnell trocknend
- wartungsarm
- barrierefrei nutzbar

### ANWENDUNG

Die Bodenplatte Terrasoft 45 ist in zahlreichen Farben erhältlich und findet ihren Einsatz im Außenbereich unter anderem als Freisitzbelag, Schwimmbadumrandung, Fallschutzbelag unter Spielgeräten u.v.m. Bitte beachten Sie die Wartungshinweise sowie die Pflegehinweise. Gegen Aufpreis ist der Belag auch mit EPDM-Oberfläche erhältlich (siehe S. 30/31).



einseitig abgeschrägt  
Art.-Nr. 151045xx3



beidseitig abgeschrägt  
Art.-Nr. 151045xx4



innen abgeschrägt  
Art.-Nr. 151045xx6



halbe Platte  
Art.-Nr. 151045xx2



halbe einseitig abgeschrägt  
Art.-Nr. 151045xx5

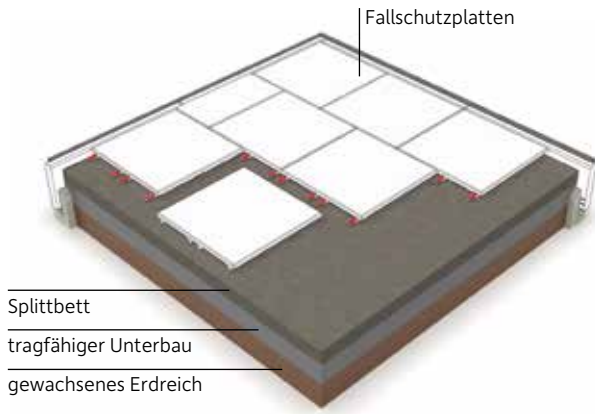

Verlegung (Halbverband) auf sickerfähigem Untergrund (Lava, Basalt, Schotter, Splitt) mit Einfassungselement und Systemsteckern.

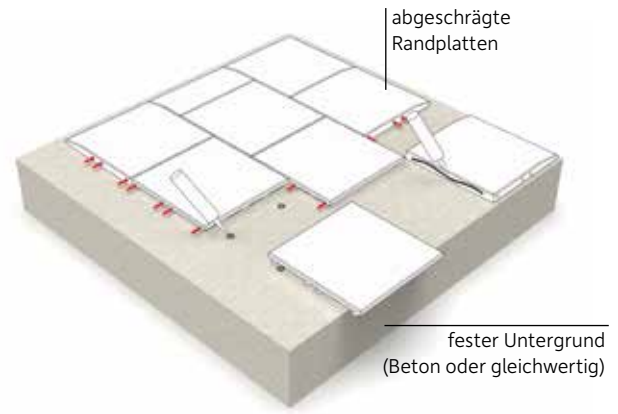

Verlegung (Halbverband) auf ebenem, festem Untergrund mit abgeschrägten Randplatten & Systemsteckern. Verklebung mittels Klebepunkten auf der Drainage.

## VERLEGEHINWEISE

**Bitte beachten Sie die ausführlichen Verlegehinweise in unserer Verlegeanleitung (ab S. 197) sowie die nachfolgenden Informationen.**

**Produktionsbedingt können Maßtoleranzen auftreten. Diese werden innerhalb von 48 Stunden nach der Verlegung ausgeglichen. Bitte beachten Sie, dass die Abschlussreihe im Verlegeplan erst nach Ablauf der o.a. 48 Stunden auf das benötigte Maß geschnitten wird.**

### Verlegung auf sickerfähigem Untergrund:

Bei der Verlegung auf sickerfähigen Untergründen empfehlen wir die Terrasoft Randbefestigungen. Generell sind die Platten im Halbverband mittels Systemstecker zu verlegen. Ein tragfähiger und frostsicherer Unterbau ist zu gewährleisten.

### Verlegung auf festem Untergrund:

Abgeschrägte Randplatten werden auf festen Untergründen in den Halbverband integriert und zusätzlich verklebt. Zusätzlich wird eine punktuelle Verklebung der Einzelplatten empfohlen.

## WARTUNGSHINWEISE

Terrasoft Bodensysteme sind im Sinne der Norm unbedenklich. Der Betreiber hat eine regelmäßige Inspektion der Fläche sicherzustellen.

**Visuelle Inspektion:** wöchentliche Sichtkontrolle zur Erkennung offensichtlicher Gefahrenquellen

**Operative Inspektion:** vierteljährliche Verschleißkontrolle zur Überprüfung der Lagesicherung und der Haltbarkeit der Einfassungs- und Steckverbinder, Beseitigung möglicher Stolperstellen, Austausch der Platten bei Beschädigungen oder Oberflächenabrieb

**Hauptinspektion:** jährliche intensive Überprüfung der Lagesicherheit und der Betriebssicherheit des Fallschutzes, Kontrolle der Festigkeit der verwendeten Steckverbinder sowie der Einfassungselemente. Zur Inspektion der Gerätefundamente können die Platten einfach aus dem Verbund genommen und mittels der Steckverbinder nach Prüfung wieder integriert werden.



Terrasoft Platte 45 mm | rotbraun



Terrasoft Platte 45 mm | grün



Terrasoft Platte 45 mm | anthrazit

### Farben



-10x rotbraun -12x grün -13x anthrazit -09x grau -06x metallic -07x silbergrau -05x blau

### Spezifikationen



451015001 Systemstecker

### Zubehör



4525001x1 Kleber



Terrasoft®

## Platte EPDM 500 x 500 x 45

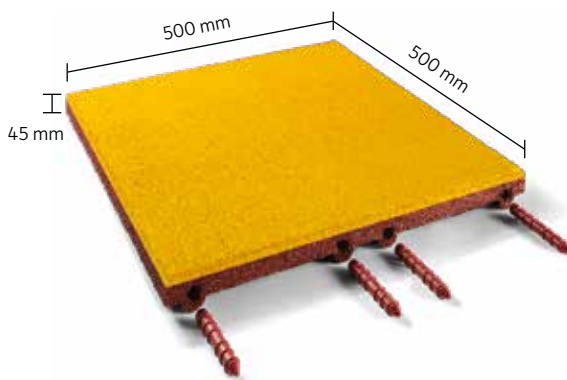

Bei der Planung von Freizeitanlagen sind Dank der vielen EPDM-Farbkombinationen der Phantasie keine Grenzen gesetzt. Die Terrasoft-Platte mit einer Oberschicht aus hochwertigem, PU-gebundenem EPDM wird ausschließlich in Deutschland gefertigt und bietet einen optimalen Fallwert von 1,50 m. Sechs verschiedene Farbvarianten, von sattem Rot über leuchtendes Orange bis zu Signalgrün ermöglichen zahlreiche Gestaltungsvarianten. Das Material ist darüber hinaus äußerst robust und rutschhemmend.

Profitieren Sie darüber hinaus von dem derzeit wohl umfangreichsten Gesamtprogramm am Markt: auch die zahlreichen Rand- und Eckprofile der Terrasoft Platte EPDM 45 sind in den entsprechenden Farben erhältlich.

### VORTEILE

- Minimierung von Verletzungsrisiken und Bruchschäden
- rutschhemmend auch bei Nässe
- wasserdurchlässig/ schnell trocknend
- wartungsarm
- barrierefrei nutzbar

### ANWENDUNG

Die Bodenplatte Terrasoft EPDM 45 ist in zahlreichen Farben erhältlich und findet ihren Einsatz im Außenbereich insbesondere unter Spielgeräten und in Bereichen, in denen eine einzigartige, farbenfrohe Flächengestaltung gewünscht ist – zum Beispiel in Kindergärten oder auf Schulhöfen. Bitte beachten Sie die Wartungshinweise sowie die Pflegehinweise.



einseitig abgeschrägt  
Art.-Nr. 151045yy3



beidseitig abgeschrägt  
Art.-Nr. 151045yy4



innen abgeschrägt  
Art.-Nr. 151045yy6



halbe einseitig abgeschrägt  
Art.-Nr. 151045yy5



halbe Platte  
Art.-Nr. 151045yy2

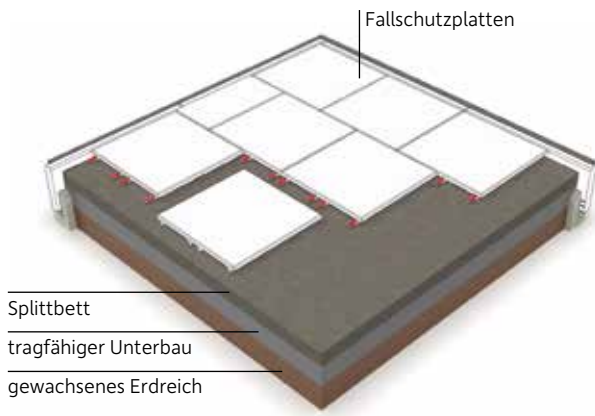

Fallschutzplatten  
Splittbett  
tragfähiger Unterbau  
gewachsenes Erdreich

Verlegung (Halbverband) auf sickerfähigem Untergrund (Lava, Basalt, Schotter, Splitt) mit Einfassungselement und Systemsteckern.

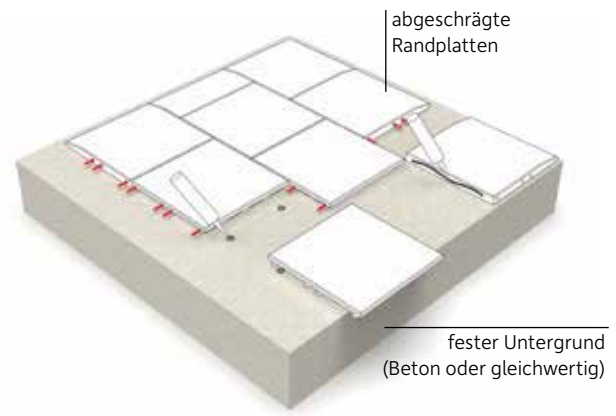

abgeschrägte Randplatten  
fester Untergrund (Beton oder gleichwertig)

Verlegung (Halbverband) auf ebenem, festem Untergrund mit abgeschrägten Randplatten & Systemsteckern. Verklebung mittels Klebepunkten auf der Drainage.

## VERLEGEHINWEISE

**Bitte beachten Sie die ausführlichen Verlegehinweise in unserer Verlegeanleitung (ab S. 197) sowie die nachfolgenden Informationen.**

**Produktionsbedingt können Maßtoleranzen auftreten. Diese werden innerhalb von 48 Stunden nach der Verlegung ausgeglichen. Bitte beachten Sie, dass die Abschlussreihe im Verlegeplan erst nach Ablauf der o.a. 48 Stunden auf das benötigte Maß geschnitten wird.**

### Verlegung auf sickerfähigem Untergrund:

Bei der Verlegung auf sickerfähigen Untergründen empfehlen wir die Terrasoft Randbefestigungen. Generell sind die Platten im Halbverband mittels Systemstecker zu verlegen. Ein tragfähiger und frostsicherer Unterbau ist zu gewährleisten.

### Verlegung auf festem Untergrund:

Abgeschrägte Randplatten werden auf festen Untergründen in den Halbverband integriert und zusätzlich verklebt. Zusätzlich wird eine punktuelle Verklebung der Einzelplatten empfohlen.

## WARTUNGSHINWEISE

Terrasoft Bodensysteme sind im Sinne der Norm unbedenklich. Der Betreiber hat eine regelmäßige Inspektion der Fläche sicherzustellen.

**Visuelle Inspektion:** wöchentliche Sichtkontrolle zur Erkennung offensichtlicher Gefahrenquellen

**Operative Inspektion:** vierteljährliche Verschleißkontrolle zur Überprüfung der Lagesicherung und der Haltbarkeit der Einfassungs- und Steckverbinder, Beseitigung möglicher Stolperstellen, Austausch der Platten bei Beschädigungen oder Oberflächenabrieb

**Hauptinspektion:** jährliche intensive Überprüfung der Lagesicherheit und der Betriebssicherheit des Fallschutzes, Kontrolle der Festigkeit der verwendeten Steckverbinder sowie der Einfassungselemente. Zur Inspektion der Gerätefundamente können die Platten einfach aus dem Verbund genommen und mittels der Steckverbinder nach Prüfung wieder integriert werden.

### Farben



-31y signalgelb -32y signalgrün -34y signalrot -30y orange -23y blau -26y schwarz

### Spezifikationen



451015001 Systemstecker

### Zubehör



4525001x1 Kleber



Terrasoft®

## EPDM 45 | Safe System

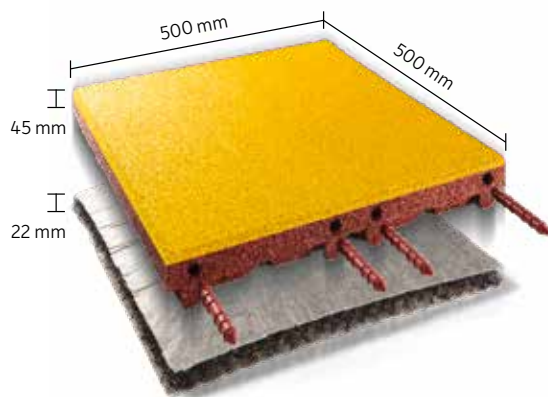

Wunderschöne Spielareale können mit dem Terrasoft EPDM Safe System 45 gestaltet werden. Auf eine Trägerschicht aus sortenreinem Gummigranulat (1-3,5 mm, lineares 2-5 mm, mit Polyurethan gebunden und ummantelt) wird eine Oberschicht aus PU-gebundenem EPDM aufgebracht, die für leuchtende Farben und zahlreiche Kombinationsmöglichkeiten sorgt. Die Terrasoft Platte wird ausschließlich in Deutschland gefertigt und hat unter anderem absorbierende Eigenschaften (Fallhöhe: 2,00 m) für alle Anwendungsbereiche. Sie ist stark belastbar, rutschhemmend und schnell trocknend.

Profitieren Sie darüber hinaus von dem derzeit wohl umfangreichsten Gesamtprogramm am Markt: auch die zahlreichen Rand- und Eckprofile der Terrasoft Platte EPDM 45 sind als Safe System erhältlich.

### VORTEILE

- Minimierung von Verletzungsrisiken und Bruchschäden
- rutschhemmend auch bei Nässe
- wasserdurchlässig/ schnell trocknend
- wartungsarm
- barrierefrei nutzbar

### ANWENDUNG

Das Terrasoft Safe System EPDM 45 ist in sechs Farben erhältlich und findet seinen Einsatz im Außenbereich unter Spielgeräten oder in Bereichen, in denen eine einzigartige, farbenfrohe Flächengestaltung gewünscht ist. Bitte beachten Sie die Wartungshinweise sowie die Pflegehinweise.



einseitig abgeschrägt  
Art.-Nr. 151045yy3



beidseitig abgeschrägt  
Art.-Nr. 151045yy4



innen abgeschrägt  
Art.-Nr. 151045yy6



halbe Platte  
Art.-Nr. 151045yy2



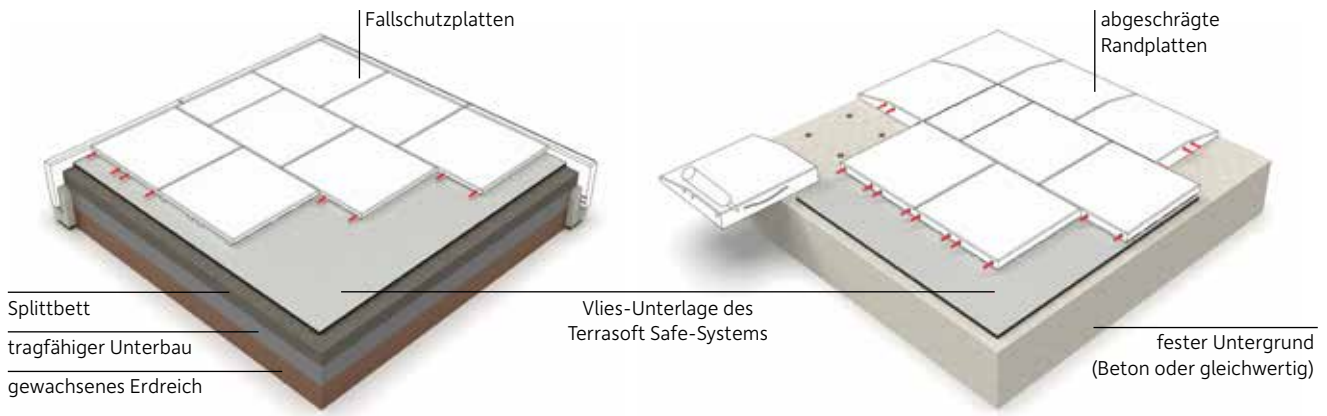

Das Terrasoft Safe System wird mittels Steckverbinder formschlüssig verbunden und im Halbverband auf dem Kunststoffgewirr verlegt.

## VERLEGEHINWEISE

Bitte beachten Sie die ausführlichen Verlegehinweise in unserer Verlegeanleitung (ab S. 197) sowie die nachfolgenden Informationen.

Produktionsbedingt können Maßtoleranzen auftreten. Diese werden innerhalb von 48 Stunden nach der Verlegung ausgeglichen. Bitte beachten Sie, dass die Abschlussreihe im Verlegeplan erst nach Ablauf der o.a. 48 Stunden auf das benötigte Maß geschnitten wird.

### Verlegung auf sickerfähigem Untergrund:

Bei der Verlegung auf sickerfähigen Untergründen empfehlen wir die Terrasoft Randbefestigungen. Generell sind die Platten im Halbverband mittels Systemstecker zu verlegen. Ein tragfähiger und frostsicherer Unterbau ist zu gewährleisten.

### Verlegung auf festem Untergrund:

Abgeschrägte Randplatten werden auf festen Untergründen in den Halbverband integriert und zusätzlich verklebt. Zusätzlich wird eine punktuelle Verklebung der Einzelplatten empfohlen.

## WARTUNGSHINWEISE

Terrasoft Bodensysteme sind im Sinne der Norm unbedenklich. Der Betreiber hat eine regelmäßige Inspektion der Fläche sicherzustellen.

**Visuelle Inspektion:** wöchentliche Sichtkontrolle zur Erkennung offensichtlicher Gefahrenquellen

**Operative Inspektion:** vierteljährliche Verschleißkontrolle zur Überprüfung der Lagesicherung und der Haltbarkeit der Einfassungs- und Steckverbinder, Beseitigung möglicher Stolperstellen, Austausch der Platten bei Beschädigungen oder Oberflächenabrieb

**Hauptinspektion:** jährliche intensive Überprüfung der Lagesicherheit und der Betriebssicherheit des Fallschutzes, Kontrolle der Festigkeit der verwendeten Steckverbinder sowie der Einfassungselemente. Zur Inspektion der Gerätefundamente können die Platten einfach aus dem Verbund genommen und mittels der Steckverbinder nach Prüfung wieder integriert werden. Es ist darauf zu achten, dass das Kunststoffgewirr wieder formschlüssig in den Verbund integriert wird.

### Farben

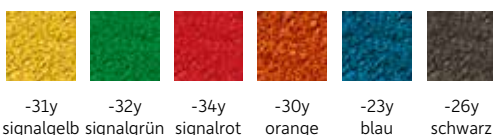

### Spezifikationen



451015001  
Systemstecker

### Zubehör



4525001x1  
Kleber



Terrasoft®

## Gummi-Betonplatte

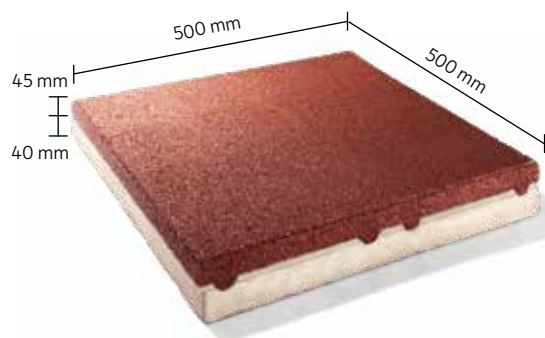

Die Terrasoft Gummi-Betonplatte ist eine Kombination aus einer Betonplatte in der Höhe 40 mm und der Terrasoft Platte 45. Mit einer Gesamthöhe von 85 mm (Terrasoft Platte 45 und Betonplatte in der Stärke 40 mm) überzeugt sie durch zahlreiche Vorteile und Einsatzmöglichkeiten. Sie hat eine hohe Verlegestabilität und wird aufgrund der positiven Verlegeeigenschaften gerne von Tief- und Gartenlandschaftsbauern eingesetzt. Das hohe Eigengewicht der Platte schafft eine stabile Auflage.

### VORTEILE

- Minimierung von Bruchschäden
- höhere Verlegestabilität
- zahlreiche Farbalternativen
- stabile Auflage durch hohes Eigengewicht
- rutschhemmend auch bei Nässe
- schnell trocknend
- wartungsarm

### ANWENDUNG

Die Terrasoft Gummi-Betonplatte ist in sieben verschiedenen Farben erhältlich und findet ihren Einsatz im Außenbereich unter anderem bei Wegeflächen und in Gärten. Auch Parks und öffentliche Plätze werden gerne mit dem stabilen System ausgestattet, um einen trittsicheren Bodenbelag zu gewährleisten. Bitte beachten Sie die Wartungshinweise sowie die Pflegehinweise.



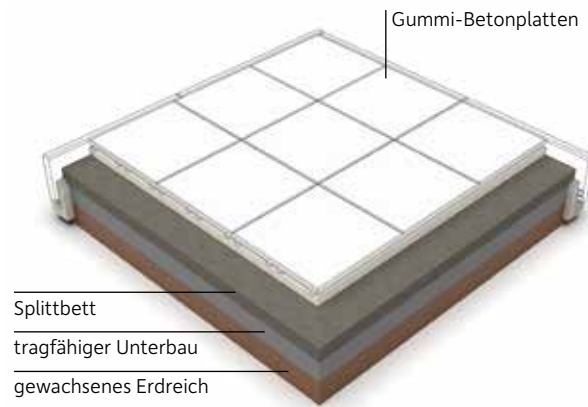

Die Terrasoft Gummi-Betonplatten können im Halbverband oder in Kreuzfuge in einem Splittbett verlegt werden.

## VERLEGEHINWEISE

**Bitte beachten Sie die ausführlichen Verlegehinweise in unserer Verlegeanleitung (ab S. 197) sowie die nachfolgenden Informationen.**

**Produktionsbedingt können Maßtoleranzen auftreten. Diese werden innerhalb von 48 Stunden nach der Verlegung ausgeglichen. Bitte beachten Sie, dass die Abschlussreihe im Verlegeplan erst nach Ablauf der o.a. 48 Stunden auf das benötigte Maß geschnitten wird.**

### Verlegung auf sickerfähigem Untergrund:

Bei der Verlegung auf sickerfähigen Untergründen empfehlen wir die Terrasoft Randbefestigungen, um eine dauerhafte Lagesicherung zu gewährleisten. Dabei ist darauf zu achten, dass die Gummi-Betonplatten so eng wie möglich aneinander gelegt werden.

Zunächst sind Mutterboden und Erdreich bis auf einen tragenden, festen Untergrund abzutragen. Bei bindigen, wasserundurchlässigen Böden (z. B. Lehm) sollte die Gründungssohle mit entsprechendem Gefälle sowie einer Drainage zur Ableitung von Oberflächenwasser angeordnet werden. Danach wird ein tragfähiger Unterbau (Körnung 0/32 mm bis 0/56 mm), mind. 20 cm stark, eingebaut und verdichtet. Anschließend kann als Oberflächenausgleich und Plattenaufgabe Edelsplitt (3/7 mm, mind. 25 mm stark) mit 2,5 % Gefälle eingebaut werden.

## WARTUNGSHINWEISE

Terrasoft Bodensysteme sind im Sinne der Norm unbedenklich. Der Betreiber hat eine regelmäßige Inspektion der Fläche sicherzustellen.

**Visuelle Inspektion:** wöchentliche Sichtkontrolle zur Erkennung offensichtlicher Gefahrenquellen

**Operative Inspektion:** vierteljährliche Verschleißkontrolle zur Überprüfung der Lagesicherung und der Haltbarkeit der Einfassungs- und Steckverbinder, Beseitigung möglicher Stolperstellen, Austausch der Platten bei Beschädigungen oder Oberflächenabrieb

**Hauptinspektion:** jährliche intensive Überprüfung der Lagesicherung und der Betriebssicherheit des Fallschutzes, Kontrolle der Festigkeit der verwendeten Steckverbinder sowie der Einfassungselemente

### Farben



-10 rotbraun   -12 grün   -13 anthrazit   -01 grau   -06 metallic   -07 silbergrau   -18 blau

### Spezifikationen





Terrasoft®

## Platte 500 x 500 x 65

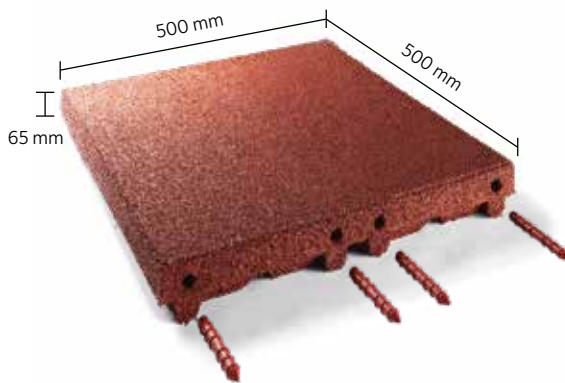

Die Terrasoft Platte mit einer Stärke von 65 mm aus sortenreinem Gummigranulat (1-3,5 mm, lineares 2–5 mm) ist mit Polyurethan gebunden und ummantelt und überzeugt durch zahlreiche Vorteile und Einsatzmöglichkeiten. Sie ist unter anderem absorbierend (Fallhöhe 2,00 m), schalldämmend und isolierend. Das weiche, leicht federnde Material ist äußerst gelenkschonend, so dass die Platten gerne in Bereichen eingesetzt werden, die eine gute, trittsichere Begehbarkeit und orthopädische Vorteile erfordern.

Profitieren Sie darüber hinaus von dem derzeit wohl umfangreichsten Gesamtprogramm am Markt: rund um die Terrasoft Platte 65 sind zahlreiche Rand- und Eckprofile erhältlich.

### VORTEILE

- Minimierung von Verletzungsrisiken und Bruchschäden
- rutschhemmend auch bei Nässe
- wasserdurchlässig/  
schnell trocknend
- wartungsarm
- barrierefrei nutzbar

### ANWENDUNG

Die Bodenplatte Terrasoft 65 ist in zahlreichen Farben erhältlich und findet ihren Einsatz im Außenbereich unter anderem in Bereichen, die eine barrierefreie Nutzung erfordern, als Fallschutzbelag unter Spielgeräten u.v.m. Bitte beachten Sie die Warnungshinweise sowie die Pflegehinweise. Gegen Aufpreis ist der Belag auch mit EPDM-Oberfläche erhältlich (siehe S. 38/39).



einseitig abgeschrägt  
Art.-Nr. 151065xx3



beidseitig abgeschrägt  
Art.-Nr. 151065xx4



innen abgeschrägt  
Art.-Nr. 151065xx6



halbe Platte  
Art.-Nr. 151065xx2

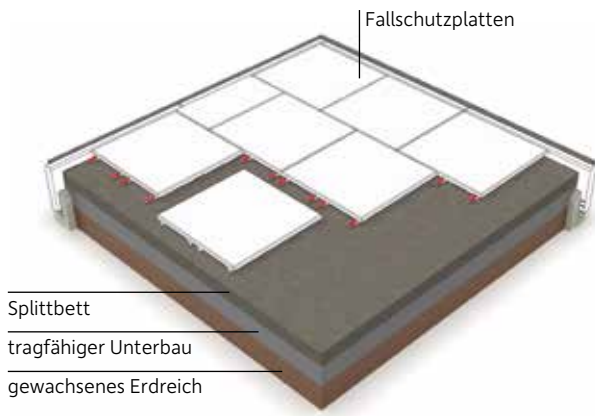

Fallschutzplatten  
Splittbett  
tragfähiger Unterbau  
gewachsenes Erdreich

Verlegung (Halbverband) auf sickerfähigem Untergrund (Lava, Basalt, Schotter, Splitt) mit Einfassungselement und Systemsteckern.

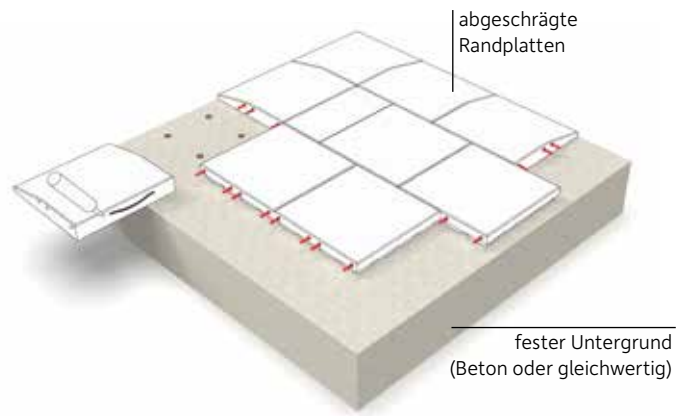

abgeschrägte  
Randplatten  
fester Untergrund  
(Beton oder gleichwertig)

Verlegung (Halbverband) auf ebenem, festem Untergrund mit abgeschrägten Randplatten & Systemsteckern. Verklebung mittels Klebepunkten auf der Drainage.

## VERLEGEHINWEISE

**Bitte beachten Sie die ausführlichen Verlegehinweise in unserer Verlegeanleitung (ab S. 197) sowie die nachfolgenden Informationen.**

**Produktionsbedingt können Maßtoleranzen auftreten. Diese werden innerhalb von 48 Stunden nach der Verlegung ausgeglichen. Bitte beachten Sie, dass die Abschlussreihe im Verlegeplan erst nach Ablauf der o.a. 48 Stunden auf das benötigte Maß geschnitten wird.**

### Verlegung auf sickerfähigem Untergrund:

Bei der Verlegung auf sickerfähigen Untergründen empfehlen wir die Terrasoft Randbefestigungen. Generell sind die Platten im Halbverband mittels Systemstecker zu verlegen. Ein tragfähiger und frostsicherer Unterbau ist zu gewährleisten.

### Verlegung auf festem Untergrund:

Abgeschrägte Randplatten werden auf festen Untergründen in den Halbverband integriert und zusätzlich verklebt. Zusätzlich wird eine punktuelle Verklebung der Einzelplatten empfohlen.

## WARTUNGSHINWEISE

Terrasoft Bodensysteme sind im Sinne der Norm unbedenklich. Der Betreiber hat eine regelmäßige Inspektion der Fläche sicherzustellen.

**Visuelle Inspektion:** wöchentliche Sichtkontrolle zur Erkennung offensichtlicher Gefahrenquellen

**Operative Inspektion:** vierteljährliche Verschleißkontrolle zur Überprüfung der Lagesicherung und der Haltbarkeit der Einfassungs- und Steckverbinder, Beseitigung möglicher Stolperstellen, Austausch der Platten bei Beschädigungen oder Oberflächenabrieb

**Hauptinspektion:** jährliche intensive Überprüfung der Lagesicherheit und der Betriebssicherheit des Fallschutzes, Kontrolle der Festigkeit der verwendeten Steckverbinder sowie der Einfassungselemente. Zur Inspektion der Gerätefundamente können die Platten einfach aus dem Verbund genommen und mittels der Steckverbinder nach Prüfung wieder integriert werden.



4 260212 993606  
Terrasoft Platte 65 mm | rotbraun



4 260212 993620  
Terrasoft Platte 65 mm | grün



4 260212 993637  
Terrasoft Platte 65 mm | anthrazit

### Farben



-10x rotbraun  
-12x grün  
-13x anthrazit  
-09x grau

### Spezifikationen



451015001  
Systemstecker

### Zubehör



4525001x1  
Kleber



Terrasoft®

## Platte EPDM 500 x 500 x 65

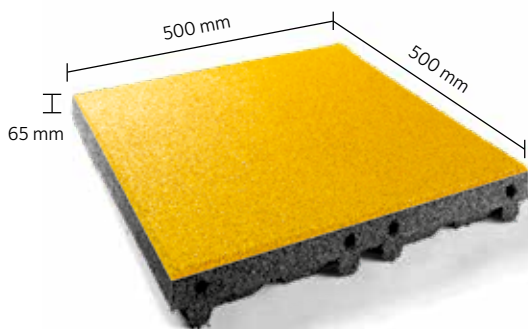

Bei der Planung von Freizeitanlagen sind Dank der vielen EPDM-Farbkombinationen der Phantasie keine Grenzen gesetzt. Die Terrasoft-Platte mit einer Oberschicht aus hochwertigem, PU-gebundenem EPDM wird ausschließlich in Deutschland gefertigt und bietet einen optimalen Fallwert von 2,00 m. Die sechs attraktiven Farben ermöglichen zahlreiche Gestaltungsvarianten. Das Material ist darüber hinaus äußerst robust und rutschhemmend.

Profitieren Sie von dem derzeit wohl umfangreichsten Gesamtprogramm am Markt: auch die zahlreichen Rand- und Eckprofile der Terrasoft Platte EPDM 65 sind in den entsprechenden Farben erhältlich.

### VORTEILE

- Minimierung von Verletzungsrisiken und Bruchschäden
- rutschhemmend auch bei Nässe
- wasserdurchlässig/ schnell trocknend
- wartungsarm
- barrierefrei nutzbar

### ANWENDUNG

Die Bodenplatte Terrasoft EPDM 65 ist in zahlreichen Farben erhältlich und findet ihren Einsatz im Außenbereich insbesondere unter Spielgeräten und in Bereichen, in denen eine einzigartige, farbenfrohe Flächengestaltung gewünscht ist – zum Beispiel in Kindergärten oder auf Schulhöfen. Bitte beachten Sie die Wartungshinweise sowie die Pflegehinweise.



einseitig abgeschrägt  
Art.-Nr. 151065yy3



beidseitig abgeschrägt  
Art.-Nr. 151065yy4



innen abgeschrägt  
Art.-Nr. 151065yy6



halbe Platte  
Art.-Nr. 151065yy2

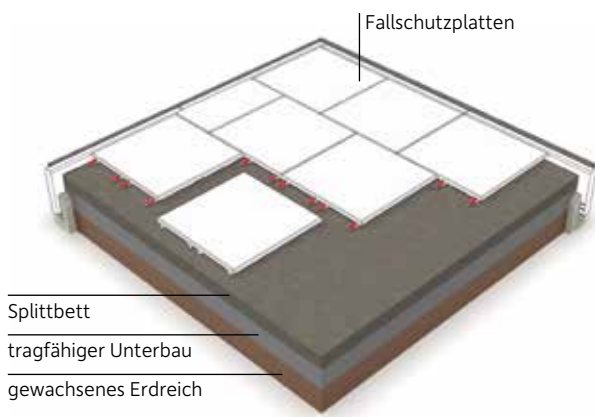

Fallschutzplatten  
Splittbett  
tragfähiger Unterbau  
gewachsenes Erdreich

Verlegung (Halbverband) auf sickerfähigem Untergrund (Lava, Basalt, Schotter, Splitt) mit Einfassungselement und Systemsteckern.

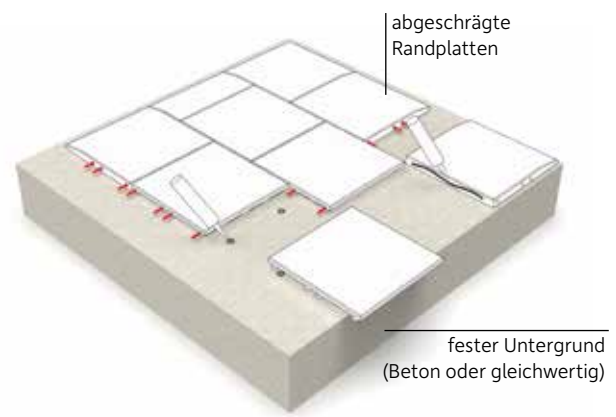

abgeschrägte Randplatten  
fester Untergrund (Beton oder gleichwertig)

Verlegung (Halbverband) auf ebenem, festem Untergrund mit abgeschrägten Randplatten & Systemsteckern. Verklebung mittels Klebepunkten auf der Drainage.

## VERLEGEHINWEISE

**Bitte beachten Sie die ausführlichen Verlegehinweise in unserer Verlegeanleitung (ab S. 197) sowie die nachfolgenden Informationen.**

**Produktionsbedingt können Maßtoleranzen auftreten. Diese werden innerhalb von 48 Stunden nach der Verlegung ausgeglichen. Bitte beachten Sie, dass die Abschlussreihe im Verlegeplan erst nach Ablauf der o.a. 48 Stunden auf das benötigte Maß geschnitten wird.**

### Verlegung auf sickerfähigem Untergrund:

Bei der Verlegung auf sickerfähigen Untergründen empfehlen wir die Terrasoft Randbefestigungen. Generell sind die Platten im Halbverband mittels Systemstecker zu verlegen. Ein tragfähiger und frostsicherer Unterbau ist zu gewährleisten.

### Verlegung auf festem Untergrund:

Abgeschrägte Randplatten werden auf festen Untergründen in den Halbverband integriert und zusätzlich verklebt. Zusätzlich wird eine punktuelle Verklebung der Einzelplatten empfohlen.

## WARTUNGSHINWEISE

Terrasoft Bodensysteme sind im Sinne der Norm unbedenklich. Der Betreiber hat eine regelmäßige Inspektion der Fläche sicherzustellen.

**Visuelle Inspektion:** wöchentliche Sichtkontrolle zur Erkennung offensichtlicher Gefahrenquellen

**Operative Inspektion:** vierteljährliche Verschleißkontrolle zur Überprüfung der Lagesicherung und der Haltbarkeit der Einfassungs- und Steckverbinder, Beseitigung möglicher Stolperstellen, Austausch der Platten bei Beschädigungen oder Oberflächenabrieb

**Hauptinspektion:** jährliche intensive Überprüfung der Lagesicherheit und der Betriebssicherheit des Fallschutzes, Kontrolle der Festigkeit der verwendeten Steckverbinder sowie der Einfassungselemente. Zur Inspektion der Gerätefundamente können die Platten einfach aus dem Verbund genommen und mittels der Steckverbinder nach Prüfung wieder integriert werden.

### Farben



-31y signalgelb -32y signalgrün -34y signalrot -30y orange -23y blau -26y schwarz

### Spezifikationen



451015001 Systemstecker

### Zubehör



4525001x1 Kleber



## Terrasoft® Safe System

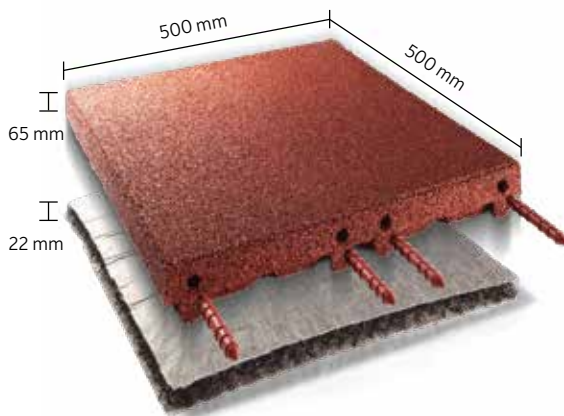

Das Terrasoft Safe System ist eine Kombination aus der Terrasoft Platte 65 und einem stoßdämpfenden Kunststoffgewirr. Es wurde entwickelt, um die absorbierenden Eigenschaften der Platten deutlich zu verbessern (Fallhöhe: 3,00 m). Das Kunststoffgewirr ist sehr einfach zu verlegen: standardmäßig wird es als Bahnenware geliefert und unter den Terrasoft Platten 65 verlegt. Bei Bedarf, z. B. für kleinere Flächen, kann das Safe System gegen Aufpreis auch komplett konfektioni-ert geliefert werden. Profitieren Sie von dem derzeit wohl umfangreichsten Gesamtprogramm am Markt: für das Terrasoft Safe System sind zahlreiche Rand- und Eckprofile erhältlich.

### VORTEILE

- Minimierung von Verletzungsrisiken und Bruchschäden
- durchwuchssicheres Kunststoffgewirr unter den Bodenplatten
- rutschhemmend auch bei Nässe
- wasserdurchlässig/ schnell trocknend
- wartungsarm
- barrierefrei nutzbar

### ANWENDUNG

Das Terrasoft Safe System ist in zahlreichen Farben erhältlich und findet seinen Einsatz im Außenbereich unter anderem in Bereichen, die eine barrierefreie Nutzung erfordern oder als Fallschutzbelag unter Spielgeräten u.v.m. Bitte beachten Sie die Wartungshinweise sowie die Pflegehinweise.



einseitig abgeschrägt  
Art.-Nr. 151087xx3



beidseitig abgeschrägt  
Art.-Nr. 151087xx4



innen abgeschrägt  
Art.-Nr. 151087xx6



halbe Platte  
Art.-Nr. 151087xx2



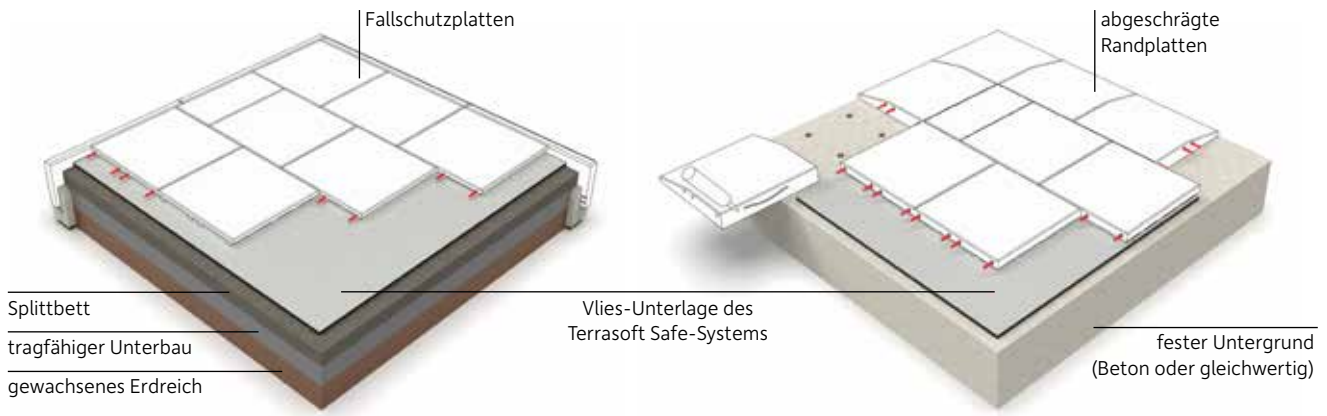

Das Terrasoft Safe System wird mittels Steckverbinder formschlüssig verbunden und im Halbverband auf dem Kunststoffgewirr verlegt.

## VERLEGEHINWEISE

**Bitte beachten Sie die ausführlichen Verlegehinweise in unserer Verlegeanleitung (ab S. 197) sowie die nachfolgenden Informationen.**

**Produktionsbedingt können Maßtoleranzen auftreten. Diese werden innerhalb von 48 Stunden nach der Verlegung ausgeglichen. Bitte beachten Sie, dass die Abschlussreihe im Verlegeplan erst nach Ablauf der o.a. 48 Stunden auf das benötigte Maß geschnitten wird.**

### Verlegung auf sickerfähigem Untergrund:

Bei der Verlegung auf sickerfähigen Untergründen empfehlen wir die Terrasoft Randbefestigungen. Generell sind die Platten im Halbverband mittels Systemstecker zu verlegen. Ein tragfähiger und frostsicherer Unterbau ist zu gewährleisten.

### Verlegung auf festem Untergrund:

Abgeschrägte Randplatten werden auf festen Untergründen in den Halbverband integriert und zusätzlich verklebt. Zusätzlich wird eine punktuelle Verklebung der Einzelplatten empfohlen.

## WARTUNGSHINWEISE

Terrasoft Bodensysteme sind im Sinne der Norm unbedenklich. Der Betreiber hat eine regelmäßige Inspektion der Fläche sicherzustellen.

**Visuelle Inspektion:** wöchentliche Sichtkontrolle zur Erkennung offensichtlicher Gefahrenquellen

**Operative Inspektion:** vierteljährliche Verschleißkontrolle zur Überprüfung der Lagesicherung und der Haltbarkeit der Einfassungs- und Steckverbinder, Beseitigung möglicher Stolperstellen, Austausch der Platten bei Beschädigungen oder Oberflächenabrieb

**Hauptinspektion:** jährliche intensive Überprüfung der Lagesicherheit und der Betriebssicherheit des Fallschutzes, Kontrolle der Festigkeit der verwendeten Steckverbinder sowie der Einfassungselemente. Zur Inspektion der Gerätefundamente können die Platten einfach aus dem Verbund genommen und mittels der Steckverbinder nach Prüfung wieder integriert werden. Es ist darauf zu achten, dass das Kunststoffgewirr wieder formschlüssig in den Verbund integriert wird.



Terrasoft Safe System | rotbraun



Terrasoft Safe System | grün



Terrasoft Safe System | anthrazit

### Farben



-10x rotbraun  
-12x grün  
-13x anthrazit  
-09x grau

### Spezifikationen



451015001  
Systemstecker

### Zubehör



4525001x1  
Kleber



Terrasoft®

## Platte 500 x 500 x 80

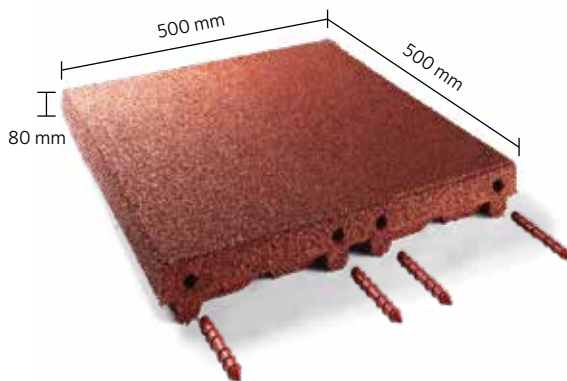

Die Terrasoft Platte mit einer Stärke von 80 mm aus sortenreinem Gummigranulat (1-3,5 mm, lineares 2-5 mm) ist mit Polyurethan gebunden und ummantelt und überzeugt durch zahlreiche Vorteile und Einsatzmöglichkeiten. Sie ist unter anderem absorbierend (Fallhöhe 2,40 m), schalldämmend und isolierend. Das weiche, leicht federnde Material ist äußerst gelenkschonend, so dass die Platten gerne in Bereichen eingesetzt wird, die eine gute Begehbarkeit erfordern. Profitieren Sie darüber hinaus von dem derzeit wohl umfangreichsten Gesamtprogramm am Markt: rund um die Terrasoft Platte 80 sind zahlreiche Rand- und Eckprofile erhältlich.

### VORTEILE

- Minimierung von Verletzungsrisiken und Bruchschäden
- rutschhemmend auch bei Nässe
- wasserdurchlässig/ schnell trocknend
- wartungsarm
- barrierefrei nutzbar

### ANWENDUNG

Die Bodenplatte Terrasoft 80 ist in zahlreichen Farben erhältlich und findet ihren Einsatz im Außenbereich, unter anderem als Fallschutzbelag unter Spielgeräten oder auf Flächen, die einen barrierefreien Zugang benötigen (siehe Randprofile) u.v.m. Bitte beachten Sie die Wartungshinweise sowie die Pflegehinweise. Gegen Aufpreis ist der Belag auch mit EPDM-Oberfläche erhältlich (siehe S. 44/45).



einseitig abgeschrägt  
Art.-Nr. 151080xx3



beidseitig abgeschrägt  
Art.-Nr. 151080xx4



innen abgeschrägt  
Art.-Nr. 151080xx6



halbe Platte  
Art.-Nr. 151080xx2

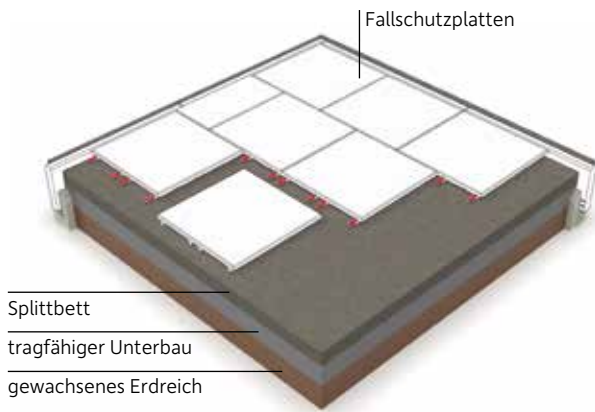

Verlegung (Halbverband) auf sickerfähigem Untergrund (Lava, Basalt, Schotter, Splitt) mit Einfassungselement und Systemsteckern.

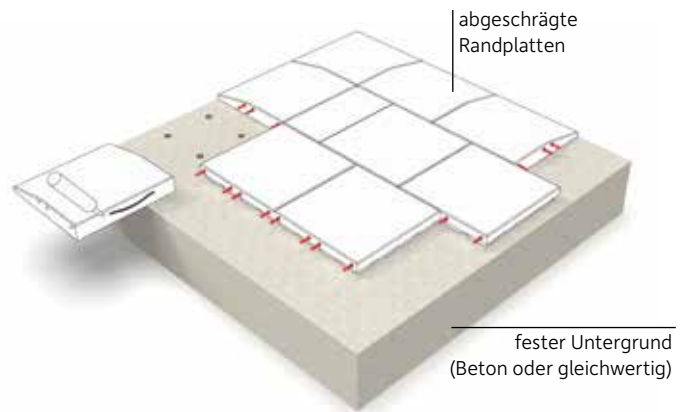

Verlegung (Halbverband) auf ebenem, festem Untergrund mit abgeschrägten Randplatten & Systemsteckern. Verklebung mittels Klebepunkten auf der Drainage.

## VERLEGEHINWEISE

**Bitte beachten Sie die ausführlichen Verlegehinweise in unserer Verlegeanleitung (ab S. 197) sowie die nachfolgenden Informationen.**

**Produktionsbedingt können Maßtoleranzen auftreten. Diese werden innerhalb von 48 Stunden nach der Verlegung ausgeglichen. Bitte beachten Sie, dass die Abschlussreihe im Verlegeplan erst nach Ablauf der o.a. 48 Stunden auf das benötigte Maß geschnitten wird.**

### Verlegung auf sickerfähigem Untergrund:

Bei der Verlegung auf sickerfähigen Untergründen empfehlen wir die Terrasoft Randbefestigungen. Generell sind die Platten im Halbverband mittels Systemstecker zu verlegen. Ein tragfähiger und frostsicherer Unterbau ist zu gewährleisten.

### Verlegung auf festem Untergrund:

Abgeschrägte Randplatten werden auf festen Untergründen in den Halbverband integriert und zusätzlich verklebt. Zusätzlich wird eine punktuelle Verklebung der Einzelplatten empfohlen.

## WARTUNGSHINWEISE

Terrasoft Bodensysteme sind im Sinne der Norm unbedenklich. Der Betreiber hat eine regelmäßige Inspektion der Fläche sicherzustellen.

**Visuelle Inspektion:** wöchentliche Sichtkontrolle zur Erkennung offensichtlicher Gefahrenquellen

**Operative Inspektion:** vierteljährliche Verschleißkontrolle zur Überprüfung der Lagesicherung und der Haltbarkeit der Einfassungs- und Steckverbinder, Beseitigung möglicher Stolperstellen, Austausch der Platten bei Beschädigungen oder Oberflächenabrieb

**Hauptinspektion:** jährliche intensive Überprüfung der Lagesicherheit und der Betriebssicherheit des Fallschutzes, Kontrolle der Festigkeit der verwendeten Steckverbinder sowie der Einfassungselemente. Zur Inspektion der Gerätefundamente können die Platten einfach aus dem Verbund genommen und mittels der Steckverbinder nach Prüfung wieder integriert werden.



Terrasoft Platte 80 mm | rotbraun



Terrasoft Platte 80 mm | grün



Terrasoft Platte 80 mm | anthrazit

### Farben



-10x rotbraun  
-12x grün  
-13x anthrazit  
-09x grau

### Spezifikationen



451015001  
Systemstecker

### Zubehör



4525001x1  
Kleber



Terrasoft®

## Platte EPDM 500 x 500 x 80

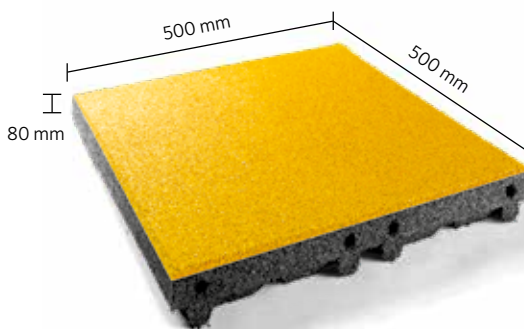

Die Terrasoft EPDM Platte mit einer Stärke von 80 mm besteht aus einer Unterseite aus sortenreinem Gummigranulat (1-3,5 mm, lineares 2–5 mm) mit Polyurethan gebunden. Die Oberseite ist aus reinem EPDM-Gummigranulat und ermöglicht ein umfangreiches Farbspektrum für einzigartige Gestaltungsmöglichkeiten. Die Platten sind außerdem absorbierend (Fallhöhe 2,30 m), schalldämmend und isolierend. Das weiche, leicht federnde Material ist äußerst gelenkschonend, so dass die Platten gerne in Bereichen eingesetzt wird, die eine gute Begehrbarkeit erfordern.

Profitieren Sie darüber hinaus von dem derzeit wohl umfangreichsten Gesamtprogramm am Markt: rund um die Terrasoft EPDM Platte 80 sind zahlreiche Rand- und Eckprofile erhältlich.

### VORTEILE

- Minimierung von Verletzungsrisiken und Bruchschäden
- rutschhemmend auch bei Nässe
- wasserdurchlässig/ schnell trocknend
- wartungsarm
- barrierefrei nutzbar

### ANWENDUNG

Die Bodenplatte Terrasoft EPDM 80 ist in zahlreichen Farben erhältlich und findet ihren Einsatz im Außenbereich, unter anderem als Fallschutzbelag unter Spielgeräten oder auf Flächen, die einen barrierefreien Zugang benötigen (siehe Randprofile) u.v.m. Bitte beachten Sie die Wartungshinweise sowie die Pflegehinweise.



einseitig abgeschrägt  
Art.-Nr. 151080yy3



beidseitig abgeschrägt  
Art.-Nr. 151080yy4



innen abgeschrägt  
Art.-Nr. 151080yy6



halbe Platte  
Art.-Nr. 151080yy2

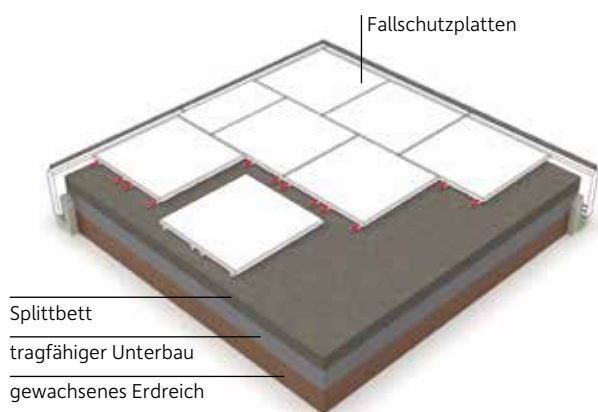

Fallschutzplatten  
Splittbett  
tragfähiger Unterbau  
gewachsenes Erdreich

Verlegung (Halbverband) auf sickerfähigem Untergrund (Lava, Basalt, Schotter, Splitt) mit Einfassungselement und Systemsteckern.

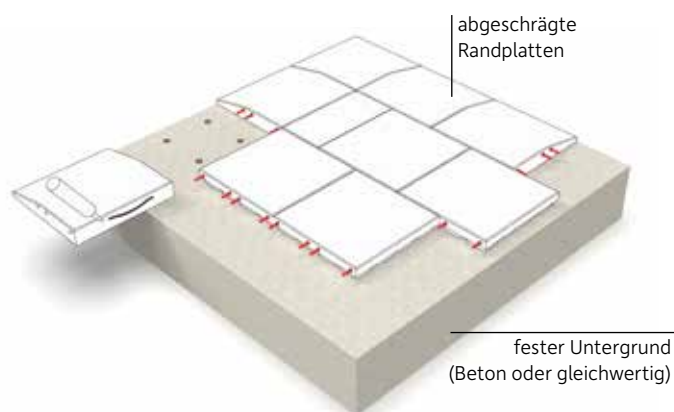

abgeschrägte  
Randplatten  
fester Untergrund  
(Beton oder gleichwertig)

Verlegung (Halbverband) auf ebenem, festem Untergrund mit abgeschrägten Randplatten & Systemsteckern. Verklebung mittels Klebepunkten auf der Drainage.

## VERLEGEHINWEISE

**Bitte beachten Sie die ausführlichen Verlegehinweise in unserer Verlegeanleitung (ab S. 197) sowie die nachfolgenden Informationen.**

**Produktionsbedingt können Maßtoleranzen auftreten. Diese werden innerhalb von 48 Stunden nach der Verlegung ausgeglichen. Bitte beachten Sie, dass die Abschlussreihe im Verlegeplan erst nach Ablauf der o.a. 48 Stunden auf das benötigte Maß geschnitten wird.**

### Verlegung auf sickerfähigem Untergrund:

Bei der Verlegung auf sickerfähigen Untergründen empfehlen wir die Terrasoft Randbefestigungen. Generell sind die Platten im Halbverband mittels Systemstecker zu verlegen. Ein tragfähiger und frostsicherer Unterbau ist zu gewährleisten.

### Verlegung auf festem Untergrund:

Abgeschrägte Randplatten werden auf festen Untergründen in den Halbverband integriert und zusätzlich verklebt. Zusätzlich wird eine punktuelle Verklebung der Einzelplatten empfohlen.

## WARTUNGSHINWEISE

Terrasoft Bodensysteme sind im Sinne der Norm unbedenklich. Der Betreiber hat eine regelmäßige Inspektion der Fläche sicherzustellen.

**Visuelle Inspektion:** wöchentliche Sichtkontrolle zur Erkennung offensichtlicher Gefahrenquellen

**Operative Inspektion:** vierteljährliche Verschleißkontrolle zur Überprüfung der Lagesicherung und der Haltbarkeit der Einfassungs- und Steckverbinder, Beseitigung möglicher Stolperstellen, Austausch der Platten bei Beschädigungen oder Oberflächenabrieb

**Hauptinspektion:** jährliche intensive Überprüfung der Lagesicherheit und der Betriebssicherheit des Fallschutzes, Kontrolle der Festigkeit der verwendeten Steckverbinder sowie der Einfassungselemente. Zur Inspektion der Gerätefundamente können die Platten einfach aus dem Verbund genommen und mittels der Steckverbinder nach Prüfung wieder integriert werden.

### Farben

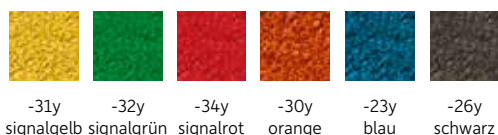

-31y signalgelb -32y signalgrün -34y signalrot -30y orange -23y blau -26y schwarz

### Spezifikationen



451015001  
Systemstecker

### Zubehör



4525001x1  
Kleber



## Terrasoft® Hüpfspiel

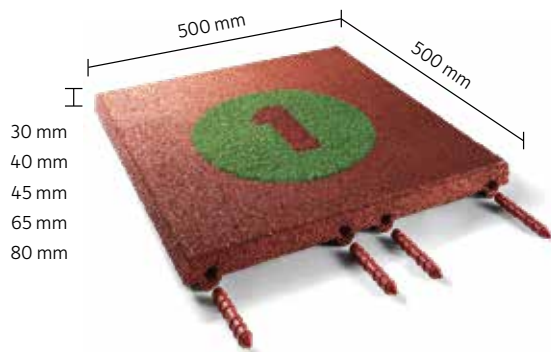

Motivplatten auf Anfrage

Auf dem Boden des antiken Forums in Rom befand sich eines der ersten gesicherten „Hickeldiagramme“ – Vorläufer des beliebten Hüpfspiels „Himmel & Hölle“, das bis heute Kinder auf der ganzen Welt spielen. Ob in Südostasien, wo Kinder in gebückter Haltung hüpfen oder mit den Händen in den Hüften wie in Afrika, das simple Spielprinzip des Hüpfens auf dem Boden begeistert Kinder noch nach Jahrtausenden. Kinder lernen spielerisch die Zahlen bis 10 sowie eine gute Körperbeherrschung und Balance durch Hüpfen auf einem oder zwei Beinen.

Wir bieten Hüpfspiel-Einleger aus einer hochwertigen, 2-farbigen Polygrasfläche an, die einfach in die Terrasoft Platten integriert werden.

### VORTEILE

- Aufwertung von Bodenbelägen
- Zusatznutzen durch Spielangebote
- die leicht federnde Hüpf-Fläche schont die Gelenke
- attraktive Spielidee auch bei kleinen Flächen und Platzmangel

### ANWENDUNG

Ob auf Spielplätzen oder Spielfeldern, die Hüpfspiel-Einleger werten jede Fläche im Außenbereich auf und animieren Kinder zum unbewussten Lernen. Insbesondere auf Spielflächen von Schulen oder Kindergärten werden die platzsparenden Spielelemente gerne eingesetzt. Aber auch Freizeitbereiche oder öffentliche Plätze können mit einem zusätzlichen Angebot zur körperlichen Betätigung ganz einfach aufgewertet werden.

Kombinieren Sie! Sie können die Zahlen und Mengen Ihrem Bedarf individuell anpassen.

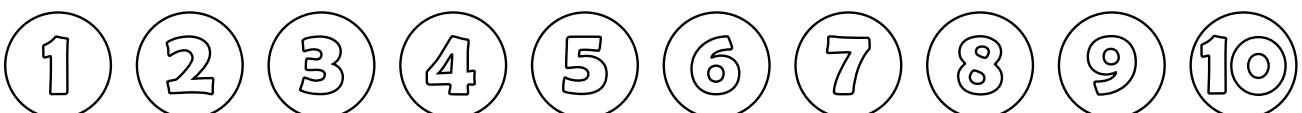

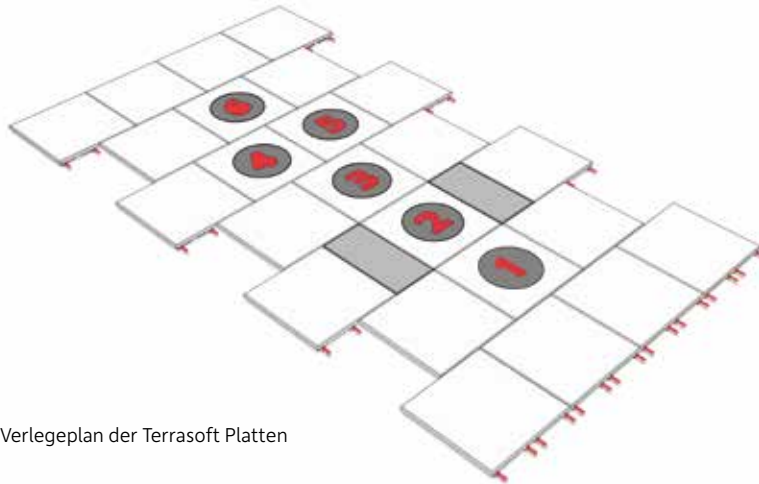

Integration des Hüpfspiels in den Verlegeplan der Terrasoft Platten

## VERLEGEHINWEISE

In alle Terrasoft Bodensysteme (außer Rasengitter und Pflastersteine) können Zahleneinleger integriert werden. Sie werden werkseitig gefertigt und können beliebig in den Flächenverlegeplan integriert werden. Die für die Einleger verwendete Polygrasoberfläche fügt sich passgenau in die Plattenoberfläche ein und ermöglicht zahlreiche Farbalternativen. Der Steckerbedarf und der Steckerdurchmesser richten sich nach den Maßen der ausgewählten Fallschutzplatten.

### Verlegung auf sickerfähigem Untergrund:

Zunächst sind Mutterboden und Erdreich bis auf einen tragenden, festen Untergrund abzutragen. Bei bindigen, wasserundurchlässigen Böden (z. B. Lehm) sollte die Gründungssohle mit entsprechendem Gefälle sowie einer Drainage zur Ableitung von Oberflächenwasser angeordnet werden. Danach wird ein tragfähiger Unterbau (Körnung 0/32 mm bis 0/56 mm), mind. 20 cm stark, eingebaut und verdichtet. Anschließend kann als Oberflächenausgleich und Plattenauflage Edelsplitt (3/7 mm, mind. 25 mm stark) mit 2,5 % Gefälle eingebaut werden.

### Verlegung auf festem Untergrund:

Wichtige Voraussetzung bei der Verlegung von Platten aus sortenreinem Gummigranulat ist die fachgerechte Herstellung des Untergrundes mit entsprechendem Gefälle. Bestens geeignet ist ein glatter Gefälleestrich mit anschließend aufzubringender Feuchtigkeitsisolierung als wasserführende Ebene. Vorhandene Folien und bituminöse Dichtungsbahnen sind vorher auf ihre Tauglichkeit als Untergrund zu prüfen. Eine feste Randeinfassung zur Erhaltung der Lagesicherung ist unerlässlich. Um die gewünschte Lagesicherung auf Dauer zu gewährleisten, sollten die Randplatten auf dem Untergrund verklebt werden.

Bitte beachten Sie die Terrasoft Pflegehinweise auf Seite 229.

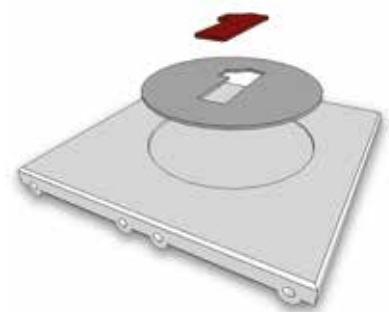

### Farben



rot grün

### Spezifikationen





## Terrasoft® Puzzleplatte

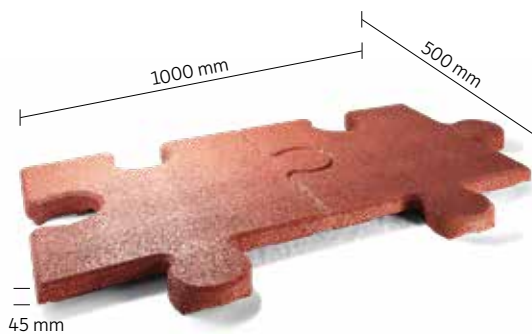

Mit den 1000 x 500 mm großen Platten ist eine zügige, formschlüssige Verlegung möglich. Die Terrasoft Puzzleplatte aus sortenreinem Gummigranulat (1-3,5 mm, lineares 2-5 mm) ist mit Polyurethan gebunden und ummantelt und überzeugt durch zahlreiche Vorteile und Einsatzmöglichkeiten. Sie ist unter anderem absorbierend (Fallhöhe: 1,50 m), schalldämmend und verfügt über eine Waffeldrainage auf der Plattenunterseite. Das außergewöhnliche Design ermöglicht die Gestaltung kreativer Bodengestaltungen. Zahlreiche Vorteile wie zum Beispiel ein hoher Begehkomfort aufgrund des leicht abfedernden Materials ergänzen die hervorragenden Eigenschaften dieses Produkts.

### VOORTEILE

- zahlreiche Farbalternativen zur Gestaltung kreativer Spielareale
- rutschhemmend auch bei Nässe
- wasserdurchlässig/  
schnell trocknend
- einfache, schnelle und kostengünstige Verlegung
- wartungsarm
- barrierefrei nutzbar

### ANWENDUNG

Die Terrasoft Puzzleplatte ist in zahlreichen Farben erhältlich und wird unter anderem im Außenbereich als Freisitzbelag oder in Freizeitbereichen eingesetzt, die eine kreative Flächen-gestaltung erfordern. Bitte beachten Sie die Wartungs- und Pflegehinweise.



4 260212 993705  
Terrasoft Platte 80 mm | rotbraun



4 260212 993729  
Terrasoft Platte 80 mm | grün



4 260212 993736  
Terrasoft Platte 80 mm | anthrazit



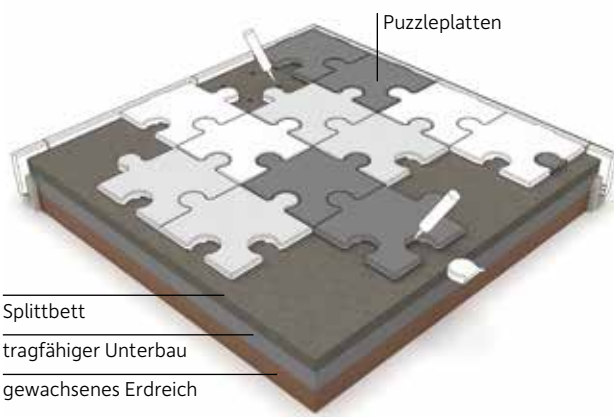

Splittbett

tragfähiger Unterbau

gewachsenes Erdreich

Verlegung im Halbverband auf sickerfähigem Untergrund (Lava, Basalt, Schotter, Splitt) mit Einfassungselement.

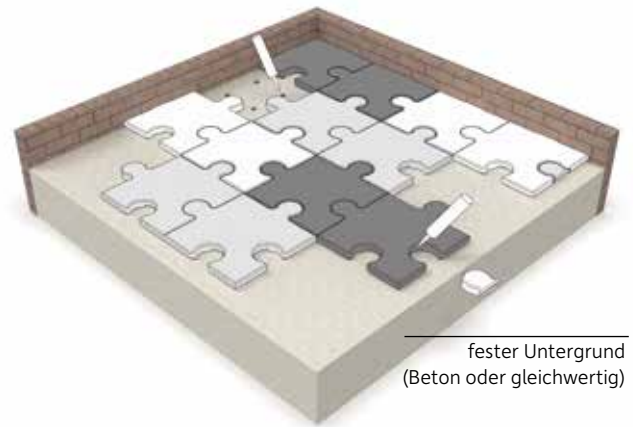
fester Untergrund  
(Beton oder gleichwertig)

Verlegung im Halbverband auf ebenem, festem Untergrund. Verklebung mittels Klebepunkten auf der Drainage.

## VERLEGEHINWEISE

**Bitte beachten Sie die ausführlichen Verlegehinweise in unserer Verlegeanleitung (ab S. 197) sowie die nachfolgenden Informationen.**

**Produktionsbedingt können Maßtoleranzen auftreten. Diese werden innerhalb von 48 Stunden nach der Verlegung ausgeglichen. Bitte beachten Sie, dass die Abschlussreihe im Verlegeplan erst nach Ablauf der o.a. 48 Stunden auf das benötigte Maß geschnitten wird.**

Terrasoft Puzzleplatten werden formschlüssig zusammengefügt. Das großformatige Element ermöglicht eine schnelle und einfache Verlegung. Die Verbindungszapfen können einfach abgetrennt und auf der gegenüber liegenden Seite der Platte eingefügt werden. Hierdurch ist ein gerader Randabschluss ohne zusätzliche Elemente möglich. Wir empfehlen eine punktuelle Verklebung der Verbindungszapfen.

**2 Platten ergeben einen Quadratmeter.**

### Verlegung auf sickerfähigem Untergrund:

Bei der Verlegung auf sickerfähigen Untergründen empfehlen wir die Terrasoft Randbefestigungen. Ein tragfähiger und frostsicherer Unterbau ist zu gewährleisten.

### Verlegung auf festem Untergrund:

Auf festen Untergründen werden die Randplatten der Terrasoft Puzzleplatten verklebt, um eine dauerhafte Lage-sicherung zu erhalten.

## WARTUNGSHINWEISE

Terrasoft Bodensysteme sind im Sinne der Norm unbedenklich. Der Betreiber hat eine regelmäßige Inspektion der Fläche sicherzustellen.

**Visuelle Inspektion:** wöchentliche Sichtkontrolle zur Erkennung offensichtlicher Gefahrenquellen

**Operative Inspektion:** vierteljährliche Verschleißkontrolle zur Überprüfung der Lagesicherung und der Haltbarkeit der Einfassungs- und Steckverbinder, Beseitigung möglicher Stolperstellen, Austausch der Platten bei Beschädigungen oder Oberflächenabrieb

**Hauptinspektion:** jährliche intensive Überprüfung der Lagesicherheit und der Betriebssicherheit des Fallschutzes, Kontrolle der Festigkeit der verwendeten Steckverbinder sowie der Einfassungselemente. Zur Inspektion der Gerätefundamente können die Platten einfach aus dem Verbund genommen und mittels der Steckverbinder nach Prüfung wieder integriert werden.

### Farben



-10x rotbraun  
-12x grün  
-13x anthrazit

### Spezifikationen



### Zubehör



4525001x1  
Kleber



Terrasoft®

## Platte 1000 x 1000 x 30

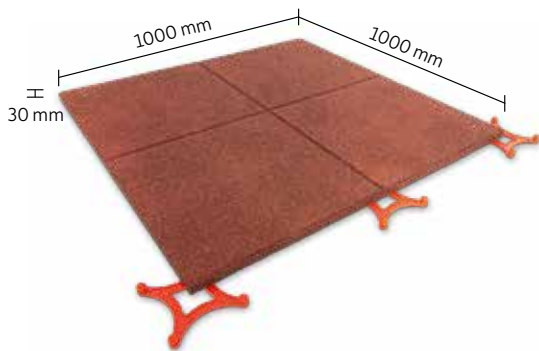

Eine günstige Alternative bieten die großformatigen Terrasoft Platten 1000 x 1000 x 30, die langlebig, strapazierfähig und witterungsbeständig sind. Die Platten bestehen aus sortenreinem Gummigranulat (1-3,5 mm), sind mit Polyurethan gebunden und ummantelt und überzeugen durch zahlreiche Vorteile und Einsatzmöglichkeiten. Neben rutschhemmenden Eigenschaften haben die Platten eine angenehme Begehbarkeit, da das Material leicht abfedert und die Gelenke schont. Dies ist insbesondere beim Einsatz auf Terrassen ein großer Vorteil gegenüber konventionellen Bodenbelägen.

### VORTEILE

- schnelle Verlegung großer Flächen
- sauberes Erscheinungsbild
- rutschhemmend auch bei Nässe
- kostengünstig
- patentiertes Verbindungssystem mit Verbindungskreuzen
- angenehm weiche Oberfläche
- isolierend

### ANWENDUNG

Die Terrasoft Platten werden in Außenbereichen eingesetzt, die eine schnelle Abdeckung großer Flächen erfordern, insbesondere auf großen Terrassen oder Freisitzen.

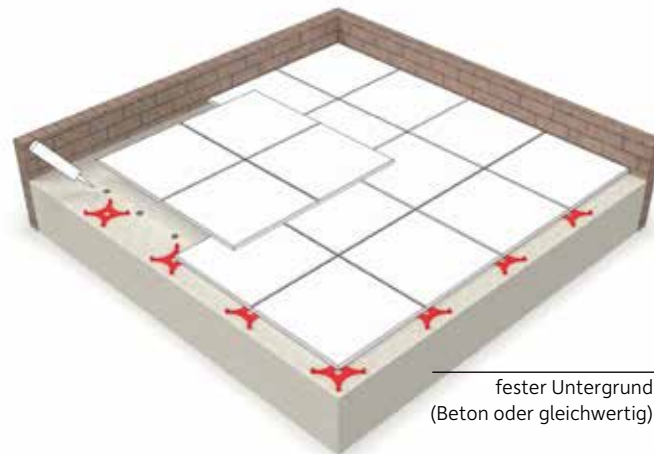

Verlegung der Terrasoft Platte 1000 x 1000 x 30 mit dem Verbindungskreuz

## VERLEGEHINWEISE

Platten in der Stärke 30 mm sind grundsätzlich auf festen Untergründen zu verlegen. Um eine größtmögliche Verlegestabilität zu erreichen, wird die Verlegung im Halbverband empfohlen.

**Bitte beachten Sie die ausführlichen Verlegehinweise in unserer Verlegeanleitung (ab S. 197) sowie die nachfolgenden Informationen.**

**Produktionsbedingt können Maßtoleranzen auftreten. Diese werden innerhalb von 48 Stunden nach der Verlegung ausgeglichen. Bitte beachten Sie, dass die Abschlussreihe im Verlegeplan erst nach Ablauf der o.a. 48 Stunden auf das benötigte Maß geschnitten wird.**

### Verlegung auf festem Untergrund:

Wichtige Voraussetzung bei der Verlegung von Platten aus sortenreinem Gummigranulat ist die fachgerechte Herstellung des Untergrundes mit entsprechendem Gefälle. Besonders geeignet ist ein glatter Gefälleestrich mit anschließend

aufzubringender Feuchtigkeitsisolierung als wasserführende Ebene. Vorhandene Folien und bituminöse Dichtungsbahnen sind vorher auf ihre Tauglichkeit als Untergrund zu prüfen. Eine feste Randeinfassung zur Erhaltung der Lagesicherung ist unerlässlich. Um die gewünschte Lagesicherung auf Dauer zu gewährleisten, sollten die Randplatten auf dem Untergrund verklebt werden.

### Verbindungskreuz:

Um eine dauerhafte Verbindung zwischen den Platten bei der Verlegung in Kreuzfuge zu gewährleisten sowie um ein Verschieben der Platten untereinander zu vermeiden, empfehlen wir die Verwendung des Verbindungskreuzes für die Terrasoft Platten 1000 x 1000 x 30. Sie werden unterhalb der Platten in die dazugehörige Aussparung eingepasst und punktuell verklebt.

Bitte beachten Sie die Pflegehinweise.



4 260212 992203  
Terrasoft Platte 1000 x 1000 x 30 mm  
rotbraun



4 260212 992227  
Terrasoft Platte 1000 x 1000 x 30 mm  
grün



4 260212 992234  
Terrasoft Platte 1000 x 1000 x 30 mm  
anthrazit

### Farben



-10x rotbraun  
-12x grün\*  
-13x anthrazit

### Spezifikationen



### Zubehör



4525001x1  
Kleber



Terrasoft®

## Platte 1000 x 1000 x 45

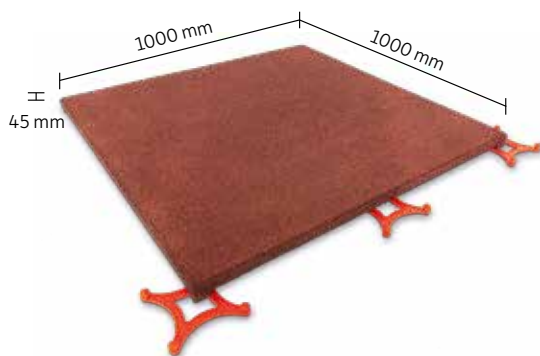

Terrasoft Platten 1000 x 1000 x 45 bestehen aus sortenreinem Gummigranulat (1-3,5 mm) und sind mit Polyurethan gebunden und ummantelt. Aufgrund der höheren Stärke sowie der Drainageanordnung auf der Plattenunterseite sind sie besonders elastisch und wasserdurchlässig. Die Platte federt leicht ab, wenn man darüber geht, was zahlreiche orthopädische Vorteile mit sich bringt. Neben einem angenehmen Geh-Gefühl werden die Gelenke geschont.

### VORTEILE

- geeignet für feste und sickerfähige Untergründe
- rutschhemmend auch bei Nässe
- besonders wasserdurchlässig
- kostengünstig
- patentiertes Verbindungssystem mit Verbindungskreuzen
- zügige Verlegung großer Flächen
- höher verdichtet
- sehr abriebfest

### ANWENDUNG

Die Terrasoft Platten werden in Außenbereichen eingesetzt, die eine schnelle Abdeckung großer Flächen erfordern, insbesondere auf großen Terrassen oder Freisitzen. Bereiche, die einen barrierefreien Zugang in Verbindung mit rutschhemmenden Eigenschaften erfordern, werden gerne mit der Terrasoft Platte 1000 x 1000 x 45 abgedeckt. Dies sind zum Beispiel Eingangsbereiche oder Freiflächen in Altersheimen oder Krankenhäusern. Darüber hinaus bieten die Platten aufgrund ihrer Durchlässigkeit einen optimalen Bodenbelag für die Tierhaltung.

### PASSENDE RANDELEMENTE

Einfassungen werden schnell und einfach mit der Terrasoft Wegefassung gestaltet.



Wegefassung  
Art.-Nr. 252000xx1

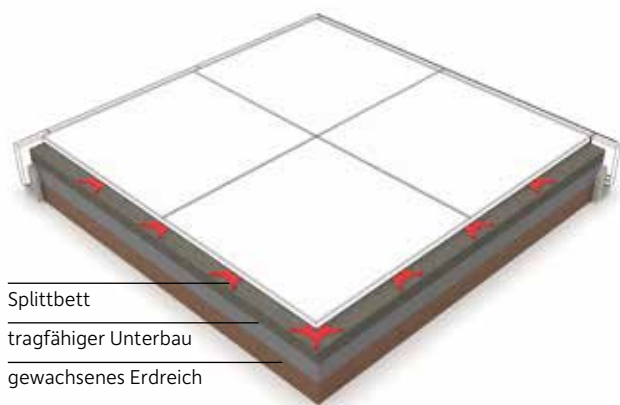

Splittbett

tragfähiger Unterbau

gewachsenes Erdreich

Verlegung mit dem Verbindungskreuz auf sickerfähigem Untergrund (Lava, Basalt, Schotter, Splitt) mit Einfassungselement.

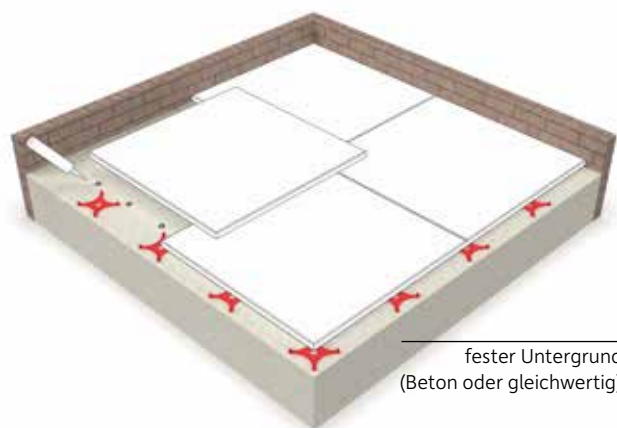
fester Untergrund  
(Beton oder gleichwertig)

Verlegung mit dem Verbindungskreuz auf ebenem, festem Untergrund. Verklebung mittels Klebepunkten auf der Drainage.

## VERLEGEHINWEISE

Um eine größtmögliche Verlegestabilität zu erreichen, wird die Verlegung im Halbverband empfohlen.

**Bitte beachten Sie die ausführlichen Verlegehinweise in unserer Verlegeanleitung (ab S. 197) sowie die nachfolgenden Informationen.**

**Produktionsbedingt können Maßtoleranzen auftreten. Diese werden innerhalb von 48 Stunden nach der Verlegung ausgeglichen. Bitte beachten Sie, dass die Abschlussreihe im Verlegeplan erst nach Ablauf der o.a. 48 Stunden auf das benötigte Maß geschnitten wird.**

### Verlegung auf festem Untergrund:

Wichtige Voraussetzung bei der Verlegung von Platten aus sortenreinem Gummigranulat ist die fachgerechte Herstellung des Untergrundes mit entsprechendem Gefälle. Besonders geeignet ist ein glatter Gefälleestrich mit anschließend aufzubringender Feuchtigkeitsisolierung als wasserführende Ebene. Vorhandene Folien und bituminöse Dichtungsbahnen sind vorher auf ihre Tauglichkeit als Untergrund zu prüfen. Eine feste Randeinfassung zur Erhaltung der Lagesicherung ist unerlässlich. Um die gewünschte Lagesicherung

auf Dauer zu gewährleisten, sollten die Randplatten auf dem Untergrund verklebt werden.

### Verlegung auf sickerfähigem Untergrund:

Zunächst sind Mutterboden und Erdreich bis auf einen tragenden, festen Untergrund abzutragen. Bei bindigen, wasserundurchlässigen Böden (z. B. Lehm) sollte die Gründungssohle mit entsprechendem Gefälle sowie einer Drainage zur Ableitung von Oberflächenwasser angeordnet werden. Danach wird ein tragfähiger Unterbau (Körnung 0/32 mm bis 0/56 mm), mind. 20 cm stark, eingebaut und verdichtet. Anschließend kann als Oberflächenausgleich und Plattenauflage Edelsplitt (3/7 mm, mind. 25 mm stark) mit 2,5 % Gefälle eingebaut werden.

### Verbindungskreuz:

Um eine dauerhafte Verbindung zwischen den Platten bei der Verlegung in Kreuzfuge zu gewährleisten sowie um ein Verschieben der Platten untereinander zu vermeiden, empfehlen wir die Verwendung des Verbindungskreuzes für die Terrasoft Platten 1000 x 1000 x 45. Sie werden unterhalb der Platten in die dazugehörige Aussparung eingepasst und punktuell verklebt. Bitte beachten Sie die Pflegehinweise.



Terrasoft Platte 1000 x 1000 x 45 mm  
rotbraun



Terrasoft Platte 1000 x 1000 x 45 mm  
anthrazit

### Farben



-10x rotbraun -13x anthrazit

### Spezifikationen



### Zubehör



4525001x1  
Kleber



Terrasoft®

## Rutschenauslaufplatte

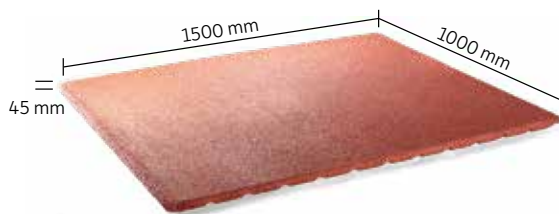

Die Terrasoft Rutschenauslaufplatte mit einer Stärke von 45 mm aus sortenreinem Gummigranulat (1-3,5 mm, lineares 2-5 mm) ist mit Polyurethan gebunden und ummantelt und wurde entwickelt, um ein Abspielen des Oberbodens im Bereich von Rutschen zu verhindern. Die Flächen bleiben dauerhaft befestigt und sauber. Aufgrund des hohen Eigengewichts hat die Platte eine hohe Lagesicherung. Das weiche, leicht federnde Material ist äußerst gelenkschonend, so dass die Platten gerne in Bereichen eingesetzt wird, die eine gute, trittsichere Begehbarkeit und orthopädische Vorteile erfordern.

### VORTEILE

- keine Abnutzung des Oberbodens am Rutschenauslauf
- sauberes Erscheinungsbild
- rutschhemmend auch bei Nässe
- Kombination mit der Terrasoft Platte 45 möglich
- dauerhafte Fundamentüberdeckung
- einfache, schnelle und kostengünstige Verlegung
- hohe Lagesicherung aufgrund des Eigengewichts

### ANWENDUNG

Zur dauerhaften Abdeckung des Bereichs unter Rutschen wurde die Rutschenauslaufplatte konzipiert. Sie verhindert ein Abspielen des Oberbodens. Auch in der Tierhaltung wird die großformatige Platte gerne eingesetzt, um Pferdeboxen, Waschplätze oder Zuwege schnell und einfach mit einem stoßdämpfenden Boden auszustatten. Zur Verwendung im Außenbereich.

### PASSENDE RANDELEMENTE

Einfassungen werden schnell und einfach mit der Terrasoft Wegefassung gestaltet.



Wegefassung  
Art.-Nr. 252000xx1

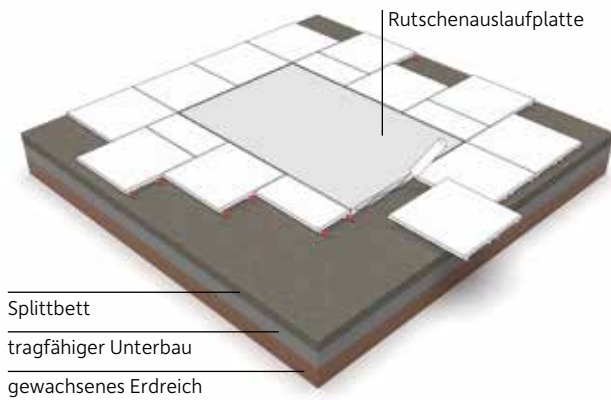

Splittbett  
tragfähiger Unterbau  
gewachsenes Erdreich

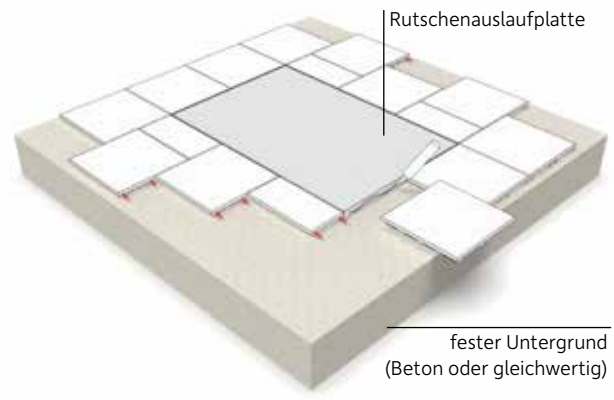

fester Untergrund  
(Beton oder gleichwertig)

Integration der Rutschenauslaufplatte in den Halbverband der Terrasoft Platte 45

## VERLEGEHINWEISE

**Bitte beachten Sie die ausführlichen Verlegehinweise in unserer Verlegeanleitung (ab S. 197) sowie die nachfolgenden Informationen.**

**Produktionsbedingt können Maßtoleranzen auftreten. Diese werden innerhalb von 48 Stunden nach der Verlegung ausgeglichen. Bitte beachten Sie, dass die Abschlussreihe im Verlegeplan erst nach Ablauf der o.a. 48 Stunden auf das benötigte Maß geschnitten wird.**

Um eine dauerhafte Verbindung zu gewährleisten, wird die Terrasoft Rutschenauslaufplatte in den Halbverband der Terrasoft Platte 45 integriert und an den Stoßkanten punktuell verklebt. Dabei ist darauf zu achten, dass die Elemente so eng wie möglich aneinander gelegt werden.

### Verlegung auf sickerfähigem Untergrund:

Zunächst sind Mutterboden und Erdreich bis auf einen tragenden, festen Untergrund abzutragen. Bei bindigen,

wasserundurchlässigen Böden (z. B. Lehm) sollte die Gründungssohle mit entsprechendem Gefälle sowie einer Drainage zur Ableitung von Oberflächenwasser angeordnet werden. Danach wird ein tragfähiger Unterbau (Körnung 0/32 mm bis 0/56 mm), mind. 20 cm stark, eingebaut und verdichtet. Anschließend kann als Oberflächenausgleich und Plattenauflage Edelsplitt (3/7 mm, mind. 25 mm stark) mit 2,5 % Gefälle eingebaut werden.

### Verlegung auf festem Untergrund:

Bei der Verlegung auf festen Untergründen wird die Terrasoft Rutschenauslaufplatte mit dem Untergrund verklebt (punktuelle Verklebung auf den erhabenen Teilen der Drainage). Bei einer Integration der Platten in den Halbverband einer Terrasoft Platte empfehlen wir zusätzlich eine punktuelle Verklebung der Stoßkanten.

Bitte beachten Sie die Pflegehinweise.



4 260212 994450  
Terrasoft Rutschenauslaufplatte  
rotbraun



4 260212 994467  
Terrasoft Rutschenauslaufplatte  
grün



4 260212 994474  
Terrasoft Rutschenauslaufplatte  
anthrazit

### Farben

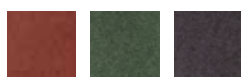

-10x rotbraun  
-12x grün  
-13x anthrazit

### Spezifikationen



### Zubehör



4525001x1  
Kleber



Terrasoft®

## Elastikplatte lang

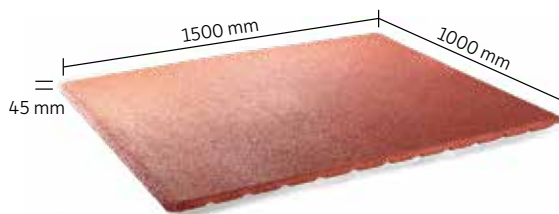

Stark beanspruchte Bereiche in Reitanlagen werden dauerhaft mit der Elastikplatte im Format 1000 x 1500 x 45 mm befestigt. Das große Format bietet eine hohe Lagesicherung und vermeidet Verschiebungen der einzelnen Platten, auch ohne zusätzliche Steckverbinder. Eine punktuelle Verklebung wird empfohlen. Diese Platte ist durchlässig und die größte im Sortiment, was eine schnelle Verlegung und hohe Lagesicherung durch ihr hohes Eigengewicht ermöglicht. Sie findet Anwendung in Boxen, Zuwegungen und Waschplätzen.

### VORTEILE

- keine Abnutzung des Oberbodens
- sauberes Erscheinungsbild
- rutschhemmend auch bei Nässe
- Kombination mit der Terrasoft Platte 45 möglich
- dauerhafte Fundamentüberdeckung
- einfache, schnelle und kostengünstige Verlegung
- hohe Lagesicherung aufgrund des Eigengewichts

### ANWENDUNG

In der Tierhaltung wird die großformatige Platte gerne eingesetzt, um Pferdeboxen, Waschplätze oder Zuwege schnell und einfach mit einem stoßdämpfenden Boden auszustatten. Zur Verwendung im Außenbereich.

### PASSENDE RANDELEMENTE

Einfassungen werden schnell und einfach mit der Terrasoft Wegeinfassung gestaltet.



Wegeinfassung  
Art.-Nr. 252000xx1





Verlegung auf ebenem, festem Untergrund. Mit Hilfe einer Zahnpachtel wird die Terrasoft Flächenverklebung auf dem vorbereiteten Untergrund aufgebracht.

## VERLEGEHINWEISE

**Bitte beachten Sie die ausführlichen Verlegehinweise in unserer Verlegeanleitung (ab S. 197) sowie die nachfolgenden Informationen.**

**Produktionsbedingt können Maßtoleranzen auftreten. Diese werden innerhalb von 48 Stunden nach der Verlegung ausgeglichen. Bitte beachten Sie, dass die Abschlussreihe im Verlegeplan erst nach Ablauf der o.a. 48 Stunden auf das benötigte Maß geschnitten wird.**

Um eine dauerhafte Verbindung zu gewährleisten, wird die Terrasoft Elastikplatte in den Halbverband der Terrasoft Platte 45 integriert und an den Stoßkanten punktuell verklebt. Dabei ist darauf zu achten, dass die Elemente so eng wie möglich aneinander gelegt werden.

### Verlegung auf sickerfähigem Untergrund:

Zunächst sind Mutterboden und Erdreich bis auf einen tragenden, festen Untergrund abzutragen. Bei bindigen,

wasserundurchlässigen Böden (z. B. Lehm) sollte die Gründungssohle mit entsprechendem Gefälle sowie einer Drainage zur Ableitung von Oberflächenwasser angeordnet werden. Danach wird ein tragfähiger Unterbau (Körnung 0/32 mm bis 0/56 mm), mind. 20 cm stark, eingebaut und verdichtet. Anschließend kann als Oberflächenausgleich und Plattenaufgabe Edelsplitt (3/7 mm, mind. 25 mm stark) mit 2,5 % Gefälle eingebaut werden.

### Verlegung auf festem Untergrund:

Bei der Verlegung auf festen Untergründen wird die Terrasoft Elastikplatte mit dem Untergrund verklebt (punktuelle Verklebung auf den erhabenen Teilen der Drainage). Bei einer Integration der Platten in den Halbverband einer Terrasoft Platte empfehlen wir zusätzlich eine punktuelle Verklebung der Stoßkanten.

Bitte beachten Sie die Pflegehinweise.

### Farben



-10x rotbraun  
-13x anthrazit

### Spezifikationen



### Zubehör



4525001x1  
Kleber



## Terrasoft® Rasengitter 45 mm

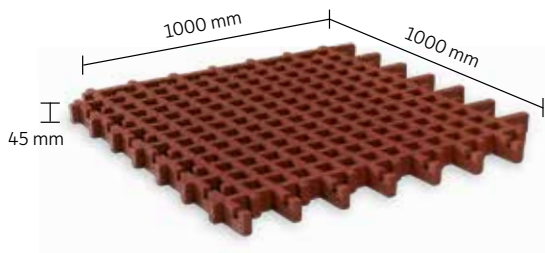

Die Terrasoft Rasengitterplatte ist eine der bedeutendsten Erfindungen unter den Fallschutzsystemen. Planer schätzen die Vorteile der begrünbaren Alternative, wie etwa ihre flexible Verwendung in leicht hügeligen Bereichen oder ihre behindertengerechten Eigenschaften. Mit einer Stärke von 45 mm und der damit verbundenen Fallhöhe von 1,5 m deckt sie die Fallschutzanforderungen unter zahlreichen Spielgeräten ab. Die formschlüssige Verbindung der Einzelelemente sowie die kleinen Rasenkammern verhindern ein Abspielen des Oberbodens und gewährleisten somit einen dauerhaften Bewuchs mit Rasen auf der Fläche. Die Platte ist auch in EPDM erhältlich.

### VORTEILE

- Minimierung von Verletzungsrisiken und Bruchschäden
- patentierte, formschlüssige Verbindung
- rutschhemmend auch bei Nässe
- wasserdurchlässig/  
schnell trocknend
- wartungsarm

### ANWENDUNG

Die Terrasoft Rasengitterplatte ist das Universalgenie zur dauerhaften Flächenbegrünung im Außenbereich und der damit einhergehenden Befestigung des Untergrundes. Ihren Einsatz findet die Platte auf Flachdächern, unter Spielgeräten oder in Freizeitbereichen.

VERLEGE-  
VIDEO



Terrasoft Rasengitter 45 | rotbraun



Terrasoft Rasengitter 45 | grün



Terrasoft Rasengitter 45 | anthrazit

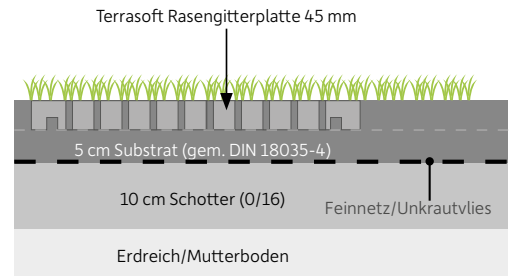
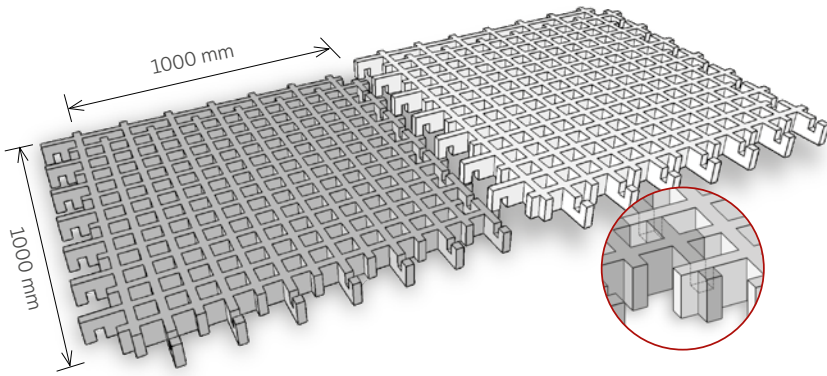

Formschlüssige Verzahnung der Terrasoft Rasengitterplatten.  
Die Verlegung im Halbverband stellt eine dauerhafte Verbindung sicher.

## VERLEGEHINWEISE

Vorbereitung: Mutterboden abtragen und den anstehenden Baugrund eibebnen und verdichten. Tragschicht in einer Stärke von 10 cm aus Schotter (0/16) eibebnen und verdichten. Um eine ausreichende Wasserdurchlässigkeit zu gewährleisten sollte der Feinanteil (Korndurchmesser < 0,063 mm) des Baustoffgemisches bei Anlieferung rund 3 M.-%, im eingebauten Zustand rund 5 M.-% nicht überschreiten. Die Tragschicht ist fachgerecht, profiligerecht, eben, tragfähig und standfest herzustellen. Zur Sicherstellung einer gleichmäßigen Bettungsdecke sind keine größeren Unebenheiten als 1 cm zugelassen.

**ACHTUNG: Die Verdichtung soll bei jedem Arbeitsschritt ca. 45 Megapascal betragen.**

**Verlegung Fallschutzbelag:** Ein durchwuchssicheres Netz (Unkrautvlies) auf der Schottertragschicht auslegen und Substrat\* in der Körnung 0–4 (Ø in mm) in einer Stärke von 5 cm einbringen. Höhengerecht vor Einbau verdichten. Auf eine ebene bzw. profiligerechte Fläche achten. Der Einbauwassergehalt des Substrats sollte < 70 LK betragen. Rasengitterplatten fachgerecht im Halbverband verlegen. Bei der Verlegung auf Ober- und Unterseite der Platten achten (Unterseite hat kleine Punkte, Foto 4, Markierung exemplarisch). Platten mit Substrat auffüllen und abkehren (Fotos 2 & 3). **Auf eine vollständige Füllung der Rasenkammern ist zu achten.** Rasensamen aufbringen. Fläche regelmäßig bewässern und bis zum vollständigen Anwachsen des Rasens sperren.

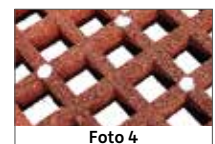

## WARTUNGSHINWEISE

Terrasoft Bodensysteme sind im Sinne der Norm unbedenklich. Der Betreiber hat eine regelmäßige Inspektion der Fläche sicherzustellen. Bitte beachten Sie die Pflegehinweise sowie die Wartungshinweise.

**Visuelle Inspektion:** wöchentliche Sichtkontrolle zur Erkennung offensichtlicher Gefahrenquellen

**Operative Inspektion: vierteljährliche Verschleißkontrolle:** Überprüfung der Lagesicherung & der Haltbarkeit der Einfassungen, Beseitigung möglicher Stolperstellen, Austausch der Platten bei Beschädigungen oder Oberflächenabrieb

**Hauptinspektion:** jährliche intensive Überprüfung der Lagesicherheit & der Betriebssicherheit des Fallschutzes, Kontrolle der Festigkeit der Verbindungs- sowie der Einfassungselemente. Nachprüfungen haben ergeben, dass im Laufe der Nutzungsdauer eine Verbesserung der Fallschutzeigenschaften festzustellen ist. Es sollte aber, je nach Beanspruchung der Fläche, im Zeitverlauf die Befüllung der Kammern mit Rasensubstrat überprüft und ggf. nachgefüllt werden. Zur Inspektion der Gerätefundamente können die Platten angehoben werden. Alternativ können Fundamente mit den Terrasoft Fallschutzplatten abgedeckt werden.

### Farben

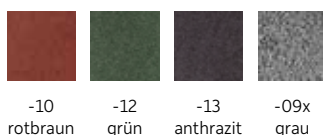

### Spezifikationen



### \* Rasensubstrat nach DIN18035-4 Vegetationstechnische Eigenschaften

<b>Korngrößenverteilung:</b> (Anteil an der Gesamtmasse in %)	
abschlämmbare Bestandteile	8–20
Fein-/Mittelkies	5–20
<b>Volumengewicht (t/m³)</b>	
Anlieferungszustand DIN EN 1097-3	1,10–1,30
bei max. Wasserkapazität verdichtet	1,65–1,95
Abflussbeiwert C	

### Wasser-/Luft-Haushalt, verdichtet

maximale Wasserkapazität	25–40 Vol.-%
Wasserdurchlässigkeit mod. K <sub>f</sub>	1–3 mm/min

**ph-Wert** 6,8–7,5

**Salzgehalt** 30–100 mg/100 g

### Zusammensetzung

Produkt/Komposition aus natürlichen Rohstoffen (Eruptivsteingemisch) bestehend aus Augit, Olivin, Magnetit, Limonit, Biotit, Tone verschiedener Arten, angereichert mit Kompost



Terrasoft®

## Rasengitter EPDM 45 mm

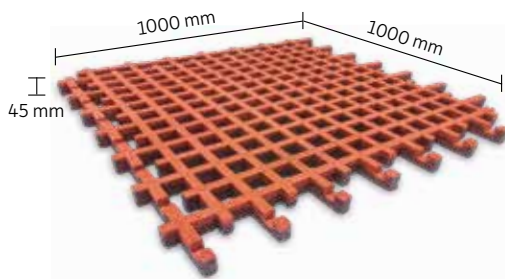

Die Terrasoft Rasengitterplatte ist eine der bedeutendsten Erfindungen unter den Fallschutzsystemen. Planer schätzen die Vorteile der begrünbaren Alternative, wie etwa ihre flexible Verwendung in leicht hügeligen Bereichen oder ihre behindertengerechten Eigenschaften. Mit einer Stärke von 45 mm und der damit verbundenen Fallhöhe von 1,5 m (Zur Gewährleistung der Fallschutzeigenschaften muss die Rasengitterplatte gem. unserer Einbauhinweise eingebaut werden) deckt sie die Fallschutzanforderungen unter zahlreichen Spielgeräten ab. Die formschlüssige Verbindung der Einzelelemente sowie die kleinen Rasenkammern verhindern ein Abspielen des Oberbodens und gewährleisten somit einen dauerhaften Bewuchs mit Rasen auf der Fläche.

### VORTEILE

- Minimierung von Verletzungsrisiken und Bruchschäden
- patentierte, formschlüssige Verbindung
- rutschhemmend auch bei Nässe
- wasserdurchlässig/  
schnell trocknend
- wartungsarm

### ANWENDUNG

Die Terrasoft Rasengitterplatte ist das Universalgenie zur dauerhaften Flächenbegrünung im Außenbereich und der damit einhergehenden Befestigung des Untergrundes. Ihren Einsatz findet die Platte auf Flachdächern, unter Spielgeräten oder in Freizeitbereichen.

VERLEGE-  
VIDEO



Farben



-31y signalgelb   -32y signalgrün   -34y signalrot   -30y orange   -23y blau   -26y schwarz

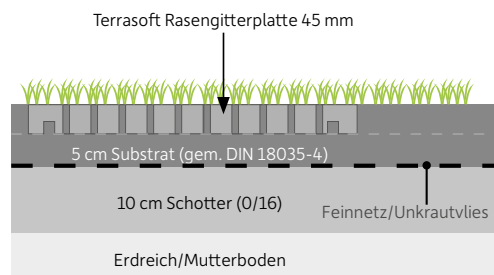
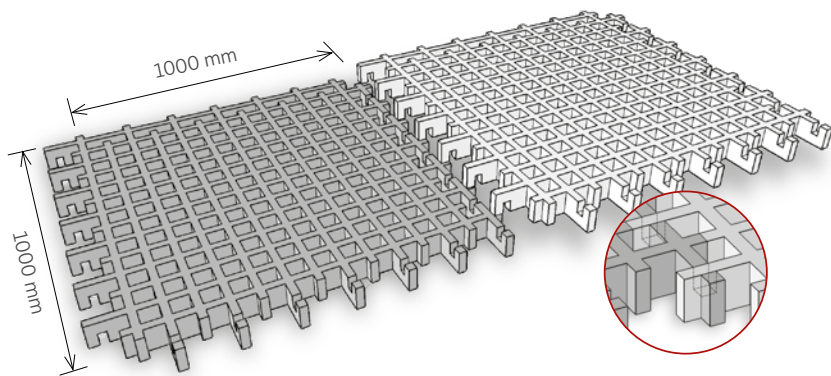

Formschlüssige Verzahnung der Terrasoft Rasengitterplatten.  
Die Verlegung im Halbverband stellt eine dauerhafte Verbindung sicher.

## VERLEGEHINWEISE

Vorbereitung: Mutterboden abtragen und den anstehenden Baugrund eibebnen und verdichten. Tragschicht in einer Stärke von 10 cm aus Schotter (0/16) eibebnen und verdichten. Um eine ausreichende Wasserdurchlässigkeit zu gewährleisten sollte der Feinanteil (Korndurchmesser < 0,063 mm) des Baustoffgemisches bei Anlieferung rund 3 M.-%, im eingebauten Zustand rund 5 M.-% nicht überschreiten. Die Tragschicht ist fachgerecht, profiligerecht, eben, tragfähig und standfest herzustellen. Zur Sicherstellung einer gleichmäßigen Bettungsdecke sind keine größeren Unebenheiten als 1 cm zugelassen.

**ACHTUNG:** Die Verdichtung soll bei jedem Arbeitsschritt ca. 45 Megapascal betragen.

**Verlegung Fallschutzbelag:** Ein durchwuchssicheres Netz (Unkrautvlies) auf der Schottertragschicht auslegen und Substrat\* in der Körnung 0–4 (Ø in mm) in einer Stärke von 5 cm einbringen. Höhengerecht vor Einbau verdichten. Auf eine ebene bzw. profiligerechte Fläche achten. Der Einbauwassergehalt des Substrats sollte < 70 LK betragen. Rasengitterplatten fachgerecht im Halbverband verlegen. Bei der Verlegung auf Ober- und Unterseite der Platten achten (Unterseite hat kleine Punkte, Foto 4, Markierung exemplarisch). Platten mit Substrat auffüllen und abkehren (Fotos 2 & 3). **Auf eine vollständige Füllung der Rasenkammern ist zu achten.** Rasensamen aufbringen. Fläche regelmäßig bewässern und bis zum vollständigen Anwachsen des Rasens sperren.

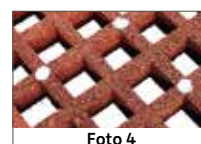

## WARTUNGSHINWEISE

Terrasoft Bodensysteme sind im Sinne der Norm unbedenklich. Der Betreiber hat eine regelmäßige Inspektion der Fläche sicherzustellen. Bitte beachten Sie die Pflegehinweise sowie die Wartungshinweise.

**Visuelle Inspektion:** wöchentliche Sichtkontrolle zur Erkennung offensichtlicher Gefahrenquellen

**Operative Inspektion: vierteljährliche Verschleißkontrolle:** Überprüfung der Lagesicherung & der Haltbarkeit der Einfassungen, Beseitigung möglicher Stolperstellen, Austausch der Platten bei Beschädigungen oder Oberflächenabrieb

**Hauptinspektion:** jährliche intensive Überprüfung der Lagesicherheit & der Betriebssicherheit des Fallschutzes, Kontrolle der Festigkeit der Verbindungs- sowie der Einfassungselemente. Nachprüfungen haben ergeben, dass im Laufe der Nutzungsdauer eine Verbesserung der Fallschutzeigenschaften festzustellen ist. Es sollte aber, je nach Beanspruchung der Fläche, im Zeitverlauf die Befüllung der Kammern mit Rasensubstrat überprüft und ggf. nachgefüllt werden. Zur Inspektion der Gerätefundamente können die Platten angehoben werden. Alternativ können Fundamente mit den Terrasoft Fallschutzplatten abgedeckt werden.

### Spezifikationen



### \* Rasensubstrat nach DIN18035-4 Vegetationstechnische Eigenschaften

Korngrößenverteilung:	
abschlammbare Bestandteile	8–20
Fein-/Mittelkies	5–20
Volumengewicht (t/m³)	
Anlieferungszustand DIN EN 1097-3	1,10–1,30
bei max. Wasserkapazität verdichtet	1,65–1,95
Abflussbeiwert C	

### Wasser-/Luft-Haushalt, verdichtet

maximale Wasserkapazität 25–40 Vol.%

Wasserdurchlässigkeit mod. K<sub>f</sub> 1–3 mm/min

ph-Wert 6,8–7,5

Salzgehalt 30–100 mg/100 g

### Zusammensetzung

Produkt/Komposition aus natürlichen Rohstoffen (Eruptivsteingemisch) bestehend aus Augit, Olivin, Magnetit, Limonit, Biotit, Tone verschiedener Arten, angereichert mit Kompost



Terrasoft®

## Rasengitter 65 mm

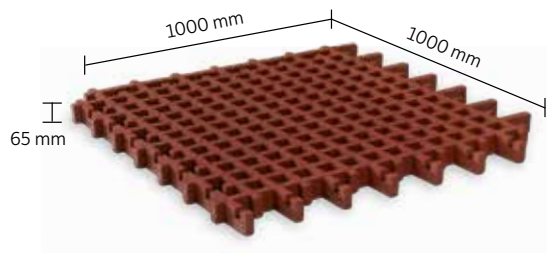

Die Terrasoft Rasengitterplatte ist eine äußerst flexible Flächenbefestigung für hoch-frequentierte Bereiche, die dauerhaft begrünt werden sollen. Sie wird ausschließlich in Deutschland produziert und kann zum Beispiel zur dauerhaften Flächenbefestigung von Hügeln verwendet werden. Dort wird die Rasengitterplatte im Halbverband verlegt und Substrat in die Kammern eingebracht. Nach dem Anwachsen des Rasens entsteht eine stabile Flächenbefestigung, da die Grasnarbe durch die kleinen Kammern der Rasengitterplatte vor Abspielen und Abtragen durch witterungsbedingte Einflüsse geschützt ist. Das patentierte System ermöglicht ein schnelles Anwachsen des Rasens. Die Platte ist auch in EPDM erhältlich.

### VORTEILE

- Minimierung von Verletzungsrisiken und Bruchschäden
- dauerhafte Flächenbegrünung
- patentierte, formschlüssige Verbindung
- rutschhemmend auch bei Nässe
- wasserdurchlässig/  
schnell trocknend
- wartungsarm

### ANWENDUNG

Die Terrasoft Rasengitterplatte ist das Universalgenie zur dauerhaften Flächenbegrünung im Außenbereich und damit einhergehenden Befestigung des Untergrundes. Ihren Einsatz findet die Platte unter Spielgeräten oder in Freizeitbereichen.

VERLEGE-  
VIDEO



Terrasoft Rasengitter 65 | rotbraun



Terrasoft Rasengitter 65 | grün



Terrasoft Rasengitter 65 | anthrazit

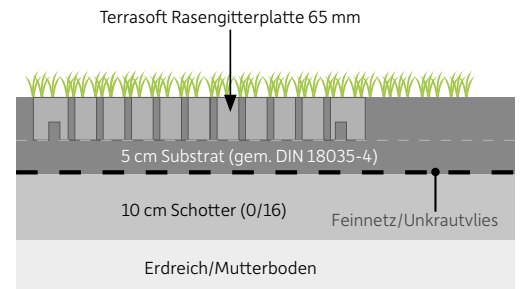
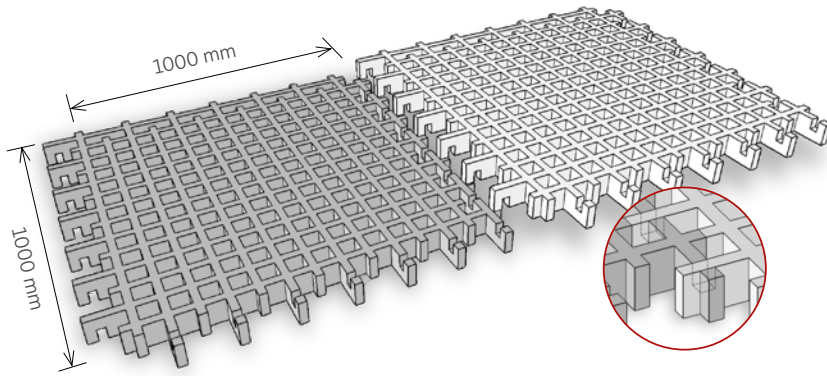

Formschlüssige Verzahnung der Terrasoft Rasengitterplatten.  
Die Verlegung im Halbverband stellt eine dauerhafte Verbindung sicher.

## VERLEGEHINWEISE

Vorbereitung: Mutterboden abtragen und den anstehenden Baugrund eibebnen und verdichten. Tragschicht in einer Stärke von 10 cm aus Schotter (0/16) eibebnen und verdichten. Um eine ausreichende Wasserdurchlässigkeit zu gewährleisten sollte der Feinanteil (Korndurchmesser < 0,063 mm) des Baustoffgemisches bei Anlieferung rund 3 M.-%, im eingebauten Zustand rund 5 M.-% nicht überschreiten. Die Tragschicht ist fachgerecht, profiligerecht, eben, tragfähig und standfest herzustellen. Zur Sicherstellung einer gleichmäßigen Bettungsdecke sind keine größeren Unebenheiten als 1 cm zugelassen.

**ACHTUNG: Die Verdichtung soll bei jedem Arbeitsschritt ca. 45 Megapascal betragen.**

**Verlegung Fallschutzbelag:** Ein durchwuchssicheres Netz (Unkrautvlies) auf der Schottertragschicht auslegen und Substrat\* in der Körnung 0–4 (Ø in mm) in einer Stärke von 5 cm einbringen. Höhengerecht vor Einbau verdichten. Auf eine ebene bzw. profiligerechte Fläche achten. Der Einbauwassergehalt des Substrats sollte < 70 LK betragen. Rasengitterplatten fachgerecht im Halbverband verlegen. Bei der Verlegung auf Ober- und Unterseite der Platten achten (Unterseite hat kleine Punkte, Foto 4, Markierung exemplarisch). Platten mit Substrat auffüllen und abkehren (Fotos 2 & 3). **Auf eine vollständige Füllung der Rasenkammern ist zu achten.** Rasensamen aufbringen. Fläche regelmäßig bewässern und bis zum vollständigen Anwachsen des Rasens sperren.

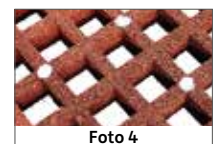

## WARTUNGSHINWEISE

Terrasoft Bodensysteme sind im Sinne der Norm unbedenklich. Der Betreiber hat eine regelmäßige Inspektion der Fläche sicherzustellen. Bitte beachten Sie die Pflegehinweise sowie die Wartungshinweise.

**Visuelle Inspektion:** wöchentliche Sichtkontrolle zur Erkennung offensichtlicher Gefahrenquellen

**Operative Inspektion: vierteljährliche Verschleißkontrolle:** Überprüfung der Lagesicherung & der Haltbarkeit der Einfassungen, Beseitigung möglicher Stolperstellen, Austausch der Platten bei Beschädigungen oder Oberflächenabrieb

**Hauptinspektion:** jährliche intensive Überprüfung der Lagesicherheit & der Betriebssicherheit des Fallschutzes, Kontrolle der Festigkeit der Verbindungs- sowie der Einfassungselemente. Nachprüfungen haben ergeben, dass im Laufe der Nutzungsdauer eine Verbesserung der Fallschutzeigenschaften festzustellen ist. Es sollte aber, je nach Beanspruchung der Fläche, im Zeitverlauf die Befüllung der Kammern mit Rasensubstrat überprüft und ggf. nachgefüllt werden. Zur Inspektion der Gerätefundamente können die Platten angehoben werden. Alternativ können Fundamente mit den Terrasoft Fallschutzplatten abgedeckt werden.

### Farben



-10 rotbraun  
-12 grün  
-13 anthrazit  
-09x grau

### Spezifikationen



25 m<sup>2</sup>

144 Kammern à  
5x5 cm

### \* Rasensubstrat nach DIN18035-4 Vegetationstechnische Eigenschaften

**Korngrößenverteilung:**  
(Anteil an der Gesamtmasse in %)  
abschlämmbare Bestandteile 8–20  
Fein-/Mittelkies 5–20

**Volumengewicht (t/m<sup>3</sup>)**  
Anlieferungszustand DIN EN 1097-3 1,10–1,30  
bei max. Wasserkapazität verdichtet 1,65–1,95  
Abflussbeiwert C

### Wasser-/Luft-Haushalt, verdichtet

maximale Wasserkapazität 25–40 Vol.-%  
Wasserdurchlässigkeit mod. K<sub>f</sub> 1–3 mm/min

**ph-Wert** 6,8–7,5

**Salzgehalt** 30–100 mg/100 g

### Zusammensetzung

Produkt/Komposition aus natürlichen Rohstoffen (Eruptivsteingemisch) bestehend aus Augit, Olivin, Magnetit, Limonit, Biotit, Tone verschiedener Arten, angereichert mit Kompost



Terrasoft®

## Rasengitter EPDM 65 mm

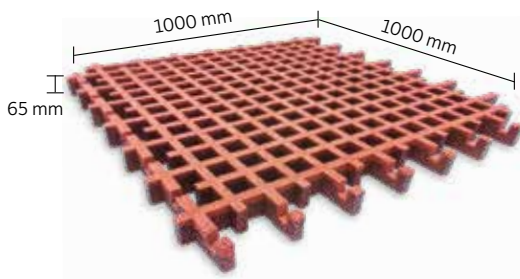

Die Terrasoft Rasengitterplatte ist eine äußerst flexible Flächenbefestigung für hoch-frequentierte Bereiche, die dauerhaft begrünt werden sollen. Sie wird ausschließlich in Deutschland produziert und kann zum Beispiel zur dauerhaften Flächenbefestigung von Hügeln verwendet werden. Dort wird die Rasengitterplatte im Halbverband verlegt und Substrat in die Kammern eingebracht. Nach dem Anwachsen des Rasens entsteht eine stabile Flächenbefestigung, da die Grasnarbe durch die kleinen Kammern der Rasengitterplatte vor Abspielen und Abtragen durch witterungsbedingte Einflüsse geschützt ist. Das patentierte System ermöglicht ein schnelles Anwachsen des Rasens.

### VORTEILE

- Minimierung von Verletzungsrisiken und Bruchschäden
- dauerhafte Flächenbegrünung
- patentierte, formschlüssige Verbindung
- rutschhemmend auch bei Nässe
- wasserdurchlässig/  
schnell trocknend
- wartungsarm

### ANWENDUNG

Die Terrasoft Rasengitterplatte ist das Universalgenie zur dauerhaften Flächenbegrünung im Außenbereich und der damit einhergehenden Befestigung des Untergrundes. Ihren Einsatz findet die Platte auf unter Spielgeräten oder in Freizeitbereichen.

VERLEGE-  
VIDEO



Farben





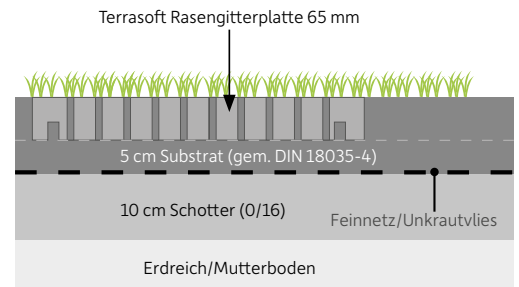
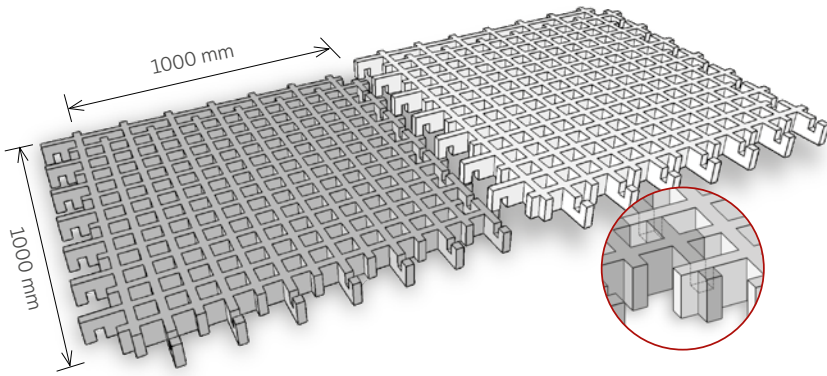

Formschlüssige Verzahnung der Terrasoft Rasengitterplatten.  
Die Verlegung im Halbverband stellt eine dauerhafte Verbindung sicher.

## VERLEGEHINWEISE

Vorbereitung: Mutterboden abtragen und den anstehenden Baugrund eibnen und verdichten. Tragschicht in einer Stärke von 10 cm aus Schotter (0/16) eibnen und verdichten. Um eine ausreichende Wasserdurchlässigkeit zu gewährleisten sollte der Feinanteil (Korndurchmesser < 0,063 mm) des Baustoffgemisches bei Anlieferung rund 3 M.-%, im eingebauten Zustand rund 5 M.-% nicht überschreiten. Die Tragschicht ist fachgerecht, profiligerecht, eben, tragfähig und standfest herzustellen. Zur Sicherstellung einer gleichmäßigen Bettungsdecke sind keine größeren Unebenheiten als 1 cm zugelassen.

**ACHTUNG: Die Verdichtung soll bei jedem Arbeitsschritt ca. 45 Megapascal betragen.**

**Verlegung Fallschutzbelag:** Ein durchwuchssicheres Netz (Unkrautvlies) auf der Schottertragschicht auslegen und Substrat\* in der Körnung 0–4 (Ø in mm) in einer Stärke von 5 cm einbringen. Höhengerecht vor Einbau verdichten. Auf eine ebene bzw. profiligerechte Fläche achten. Der Einbauwassergehalt des Substrats sollte < 70 LK betragen. Rasengitterplatten fachgerecht im Halbverband verlegen. Bei der Verlegung auf Ober- und Unterseite der Platten achten (Unterseite hat kleine Punkte, Foto 4, Markierung exemplarisch). Platten mit Substrat auffüllen und abkehren (Fotos 2 & 3). **Auf eine vollständige Füllung der Rasenkammern ist zu achten.** Rasensamen aufbringen. Fläche regelmäßig bewässern und bis zum vollständigen Anwachsen des Rasens sperren.



## WARTUNGSHINWEISE

Terrasoft Bodensysteme sind im Sinne der Norm unbedenklich. Der Betreiber hat eine regelmäßige Inspektion der Fläche sicherzustellen. Bitte beachten Sie die Pflegehinweise sowie die Wartungshinweise.

**Visuelle Inspektion:** wöchentliche Sichtkontrolle zur Erkennung offensichtlicher Gefahrenquellen

**Operative Inspektion: vierteljährliche Verschleißkontrolle:** Überprüfung der Lagesicherung & der Haltbarkeit der Einfassungen, Beseitigung möglicher Stolperstellen, Austausch der Platten bei Beschädigungen oder Oberflächenabrieb

**Hauptinspektion:** jährliche intensive Überprüfung der Lagesicherheit & der Betriebssicherheit des Fallschutzes, Kontrolle der Festigkeit der Verbindungs- sowie der Einfassungselemente. Nachprüfungen haben ergeben, dass im Laufe der Nutzungsdauer eine Verbesserung der Fallschutzeigenschaften festzustellen ist. Es sollte aber, je nach Beanspruchung der Fläche, im Zeitverlauf die Befüllung der Kammern mit Rasensubstrat überprüft und ggf. nachgefüllt werden. Zur Inspektion der Gerätefundamente können die Platten angehoben werden. Alternativ können Fundamente mit den Terrasoft Fallschutzplatten abgedeckt werden.

### Spezifikationen



### \* Rasensubstrat nach DIN18035-4 Vegetationstechnische Eigenschaften

<b>Korngrößenverteilung:</b>	
(Anteil an der Gesamtmasse in %)	
abschlammbare Bestandteile	8–20
Fein-/Mittelkies	5–20
<b>Volumengewicht (t/m³)</b>	
Anlieferungszustand DIN EN 1097-3	1,10–1,30
bei max. Wasserkapazität verdichtet	1,65–1,95
Abflussbeiwert C	

### Wasser-/Luft-Haushalt, verdichtet

maximale Wasserkapazität	25–40 Vol.%
Wasserdurchlässigkeit mod. K <sub>f</sub>	1–3 mm/min
<b>ph-Wert</b>	6,8–7,5
<b>Salzgehalt</b>	30–100 mg/100 g
<b>Zusammensetzung</b>	
Produkt/Komposition aus natürlichen Rohstoffen (Eruptivsteingemisch) bestehend aus Augit, Olivin, Magnetit, Limonit, Biotit, Tone verschiedener Arten, angereichert mit Kompost	



Terrasoft®

## Rasengitter 100 mm

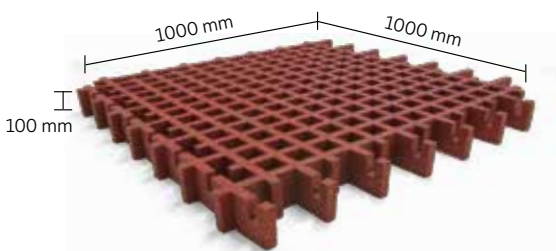

Die Terrasoft Rasengitterplatte ist eine äußerst flexible Flächenbefestigung für hoch-frequentierte Bereiche, die dauerhaft begrünt werden sollen. Sie wird ausschließlich in Deutschland produziert – aus sortenreinem Gummigranulat (1-3,5 mm, lineares 2–5 mm), mit Polyurethan gebunden und ummantelt und überzeugt unter anderem durch ihre Absorbtionseigenschaften (Fallhöhe 3,00 m). Das patentierte System besteht aus kleinen Rasenkammern, die zum einen ein schnelles Anwachsen des Rasens ermöglichen, zum anderen ein schnelles Abspielen der Gasnarbe verhindern. Die Platte ist auch in EPDM erhältlich.

### VORTEILE

- Minimierung von Verletzungsrisiken und Bruchschäden
- dauerhafte Flächenbegrünung
- patentierte, formschlüssige Verbindung
- rutschhemmend auch bei Nässe
- wasserdurchlässig/  
schnell trocknend
- wartungsarm

### ANWENDUNG

Die Terrasoft Rasengitterplatte ist das Universalgenie zur dauerhaften Flächenbegrünung im Außenbereich und damit einhergehenden Befestigung des Untergrundes. Ihren Einsatz findet die Platte auf unter Spielgeräten oder in Freizeitbereichen.

VERLEGE-  
VIDEO



Terrasoft Rasengitter 100 | rotbraun



Terrasoft Rasengitter 100 | grün



Terrasoft Rasengitter 100 | anthrazit

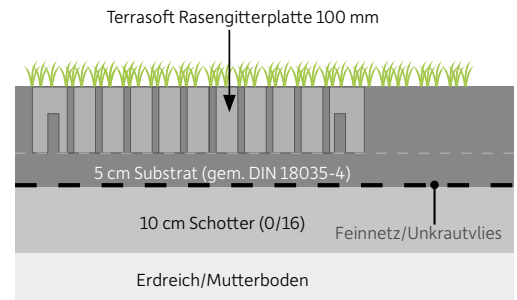
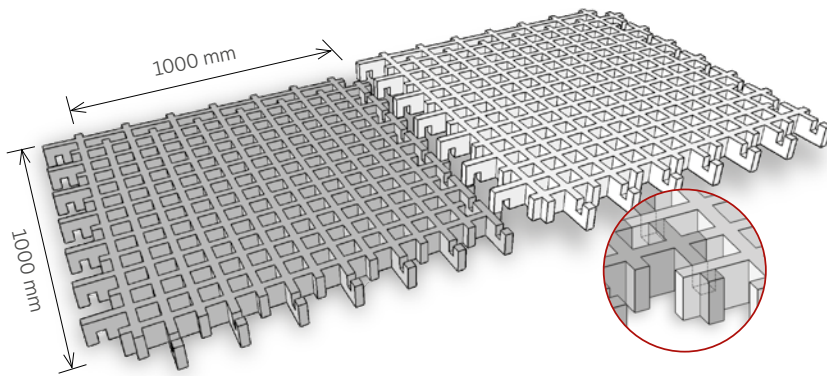

Formschlüssige Verzahnung der Terrasoft Rasengitterplatten.  
Die Verlegung im Halbverband stellt eine dauerhafte Verbindung sicher.

## VERLEGEHINWEISE

Vorbereitung: Mutterboden abtragen und den anstehenden Baugrund eibebnen und verdichten. Tragschicht in einer Stärke von 10 cm aus Schotter (0/16) eibebnen und verdichten. Um eine ausreichende Wasserdurchlässigkeit zu gewährleisten sollte der Feinanteil (Korndurchmesser < 0,063 mm) des Baustoffgemisches bei Anlieferung rund 3 M.-%, im eingebauten Zustand rund 5 M.-% nicht überschreiten. Die Tragschicht ist fachgerecht, profiligerecht, eben, tragfähig und standfest herzustellen. Zur Sicherstellung einer gleichmäßigen Bettungsdecke sind keine größeren Unebenheiten als 1 cm zugelassen.

**ACHTUNG: Die Verdichtung soll bei jedem Arbeitsschritt ca. 45 Megapascal betragen.**

**Verlegung Fallschutzbelag:** Ein durchwuchssicheres Netz (Unkrautvlies) auf der Schottertragschicht auslegen und Substrat\* in der Körnung 0–4 (Ø in mm) in einer Stärke von 5 cm einbringen. Höhengerecht vor Einbau verdichten. Auf eine ebene bzw. profiligerechte Fläche achten. Der Einbauwassergehalt des Substrats sollte < 70 LK betragen. Rasengitterplatten fachgerecht im Halbverband verlegen. Bei der Verlegung auf Ober- und Unterseite der Platten achten (Unterseite hat kleine Punkte, Foto 4, Markierung exemplarisch). Platten mit Substrat auffüllen und abkehren (Fotos 2 & 3). **Auf eine vollständige Füllung der Rasenkammern ist zu achten.** Rasensamen aufbringen. Fläche regelmäßig bewässern und bis zum vollständigen Anwachsen des Rasens sperren.

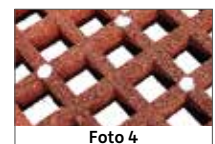

## WARTUNGSHINWEISE

Terrasoft Bodensysteme sind im Sinne der Norm unbedenklich. Der Betreiber hat eine regelmäßige Inspektion der Fläche sicherzustellen. Bitte beachten Sie die Pflegehinweise sowie die Wartungshinweise.

**Visuelle Inspektion:** wöchentliche Sichtkontrolle zur Erkennung offensichtlicher Gefahrenquellen

**Operative Inspektion: vierteljährliche Verschleißkontrolle:** Überprüfung der Lagesicherung & der Haltbarkeit der Einfassungen, Beseitigung möglicher Stolperstellen, Austausch der Platten bei Beschädigungen oder Oberflächenabrieb

**Hauptinspektion:** jährliche intensive Überprüfung der Lagesicherheit & der Betriebssicherheit des Fallschutzes, Kontrolle der Festigkeit der Verbindungs- sowie der Einfassungselemente. Nachprüfungen haben ergeben, dass im Laufe der Nutzungsdauer eine Verbesserung der Fallschutzeigenschaften festzustellen ist. Es sollte aber, je nach Beanspruchung der Fläche, im Zeitverlauf die Befüllung der Kammern mit Rasensubstrat überprüft und ggf. nachgefüllt werden. Zur Inspektion der Gerätefundamente können die Platten angehoben werden. Alternativ können Fundamente mit den Terrasoft Fallschutzplatten abgedeckt werden.

### Farben



-10 rotbraun  
-12 grün  
-13 anthrazit  
-09x grau

### Spezifikationen



15 m<sup>2</sup>

144 Kammern à  
5x5 cm

### \* Rasensubstrat nach DIN18035-4 Vegetationstechnische Eigenschaften

**Korngrößenverteilung:**  
(Anteil an der Gesamtmasse in %)  
abschlämmbare Bestandteile 8–20  
Fein-/Mittelkies 5–20

**Volumengewicht (t/m<sup>3</sup>)**  
Anlieferungszustand DIN EN 1097-3 1,10–1,30  
bei max. Wasserkapazität verdichtet 1,65–1,95  
Abflussbeiwert C

### Wasser-/Luft-Haushalt, verdichtet

maximale Wasserkapazität 25–40 Vol.-%  
Wasserdurchlässigkeit mod. K<sub>f</sub> 1–3 mm/min

**ph-Wert** 6,8–7,5

**Salzgehalt** 30–100 mg/100 g

### Zusammensetzung

Produkt/Komposition aus natürlichen Rohstoffen (Eruptivsteingemisch) bestehend aus Augit, Olivin, Magnetit, Limonit, Biotit, Tone verschiedener Arten, angereichert mit Kompost



Terrasoft®

## Rasengitter EPDM 100 mm

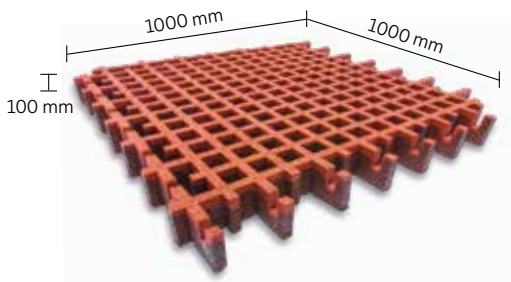

Die Terrasoft Rasengitterplatte ist eine äußerst flexible Flächenbefestigung für hoch-frequentierte Bereiche, die dauerhaft begrünt werden sollen. Sie wird ausschließlich in Deutschland produziert – aus sortenreinem Gummigranulat (1-3,5 mm, lineares 2–5 mm), mit Polyurethan gebunden und ummantelt und überzeugt unter anderem durch ihre Absorbtionseigenschaften. Das patentierte System besteht aus kleinen Rasenkammern, die zum einen ein schnelles Anwachsen des Rasens ermöglichen, zum anderen ein schnelles Abspielen der Grasnarbe verhindern.

### VORTEILE

- Minimierung von Verletzungsrisiken und Bruchschäden
- dauerhafte Flächenbegrünung
- patentierte, formschlüssige Verbindung
- rutschhemmend auch bei Nässe
- wasserdurchlässig/  
schnell trocknend
- wartungsarm

### ANWENDUNG

Die Terrasoft Rasengitterplatte ist das Universalgenie zur dauerhaften Flächenbegrünung im Außenbereich und damit einhergehenden Befestigung des Untergrundes. Ihren Einsatz findet die Platte auf unter Spielgeräten oder in Freizeitbereichen.

VERLEGE-  
VIDEO



Farben



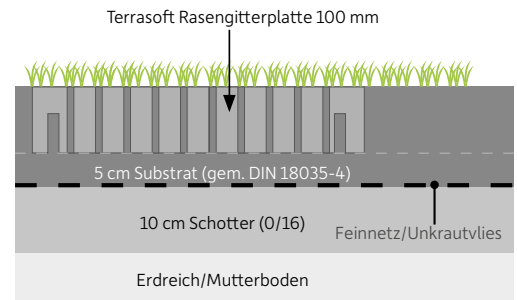
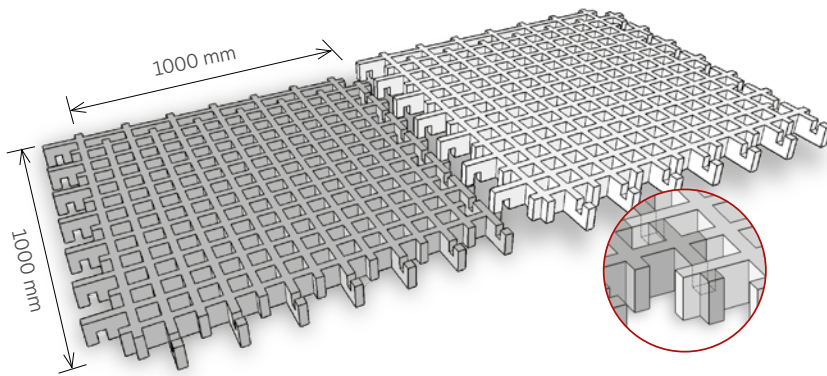

Formschlüssige Verzahnung der Terrasoft Rasengitterplatten.  
Die Verlegung im Halbverband stellt eine dauerhafte Verbindung sicher.

## VERLEGEHINWEISE

Vorbereitung: Mutterboden abtragen und den anstehenden Baugrund eibnen und verdichten. Tragschicht in einer Stärke von 10 cm aus Schotter (0/16) eibnen und verdichten. Um eine ausreichende Wasserdurchlässigkeit zu gewährleisten sollte der Feinanteil (Korndurchmesser < 0,063 mm) des Baustoffgemisches bei Anlieferung rund 3 M.-%, im eingebauten Zustand rund 5 M.-% nicht überschreiten. Die Tragschicht ist fachgerecht, profiligerecht, eben, tragfähig und standfest herzustellen. Zur Sicherstellung einer gleichmäßigen Bettungsdecke sind keine größeren Unebenheiten als 1 cm zugelassen.

**ACHTUNG: Die Verdichtung soll bei jedem Arbeitsschritt ca. 45 Megapascal betragen.**

**Verlegung Fallschutzbelag:** Ein durchwuchssicheres Netz (Unkrautvlies) auf der Schottertragschicht auslegen und Substrat\* in der Körnung 0–4 (Ø in mm) in einer Stärke von 5 cm einbringen. Höhengerecht vor Einbau verdichten. Auf eine ebene bzw. profiligerechte Fläche achten. Der Einbauwassergehalt des Substrats sollte < 70 LK betragen. Rasengitterplatten fachgerecht im Halbverband verlegen. Bei der Verlegung auf Ober- und Unterseite der Platten achten (Unterseite hat kleine Punkte, Foto 4, Markierung exemplarisch). Platten mit Substrat auffüllen und abkehren (Fotos 2 & 3). **Auf eine vollständige Füllung der Rasenkammern ist zu achten.** Rasensamen aufbringen. Fläche regelmäßig bewässern und bis zum vollständigen Anwachsen des Rasens sperren.

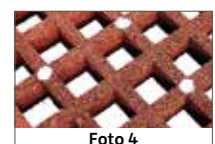

## WARTUNGSHINWEISE

Terrasoft Bodensysteme sind im Sinne der Norm unbedenklich. Der Betreiber hat eine regelmäßige Inspektion der Fläche sicherzustellen. Bitte beachten Sie die Pflegehinweise sowie die Wartungshinweise.

**Visuelle Inspektion:** wöchentliche Sichtkontrolle zur Erkennung offensichtlicher Gefahrenquellen

**Operative Inspektion: vierteljährliche Verschleißkontrolle:** Überprüfung der Lagesicherung & der Haltbarkeit der Einfassungen, Beseitigung möglicher Stolperstellen, Austausch der Platten bei Beschädigungen oder Oberflächenabrieb

**Hauptinspektion:** jährliche intensive Überprüfung der Lagesicherheit & der Betriebssicherheit des Fallschutzes, Kontrolle der Festigkeit der Verbindungs- sowie der Einfassungselemente. Nachprüfungen haben ergeben, dass im Laufe der Nutzungsdauer eine Verbesserung der Fallschutzeigenschaften festzustellen ist. Es sollte aber, je nach Beanspruchung der Fläche, im Zeitverlauf die Befüllung der Kammern mit Rasensubstrat überprüft und ggf. nachgefüllt werden. Zur Inspektion der Gerätefundamente können die Platten angehoben werden. Alternativ können Fundamente mit den Terrasoft Fallschutzplatten abgedeckt werden.

### Spezifikationen



### \* Rasensubstrat nach DIN18035-4 Vegetationstechnische Eigenschaften

Korngrößenverteilung:	
Anteil an der Gesamtmasse in %	
abschlammbare Bestandteile	8–20
Fein-/Mittelkies	5–20
Volumengewicht (t/m³)	
Anlieferungszustand DIN EN 1097-3	1,10–1,30
bei max. Wasserkapazität verdichtet	1,65–1,95
Abflussbeiwert C	

### Wasser-/Luft-Haushalt, verdichtet

maximale Wasserkapazität	25–40 Vol.%
Wasserdurchlässigkeit mod. K <sub>f</sub>	1–3 mm/min
ph-Wert	6,8–7,5
Salzgehalt	30–100 mg/100 g
Zusammensetzung	
Produkt/Komposition aus natürlichen Rohstoffen (Eruptivsteingemisch) bestehend aus Augit, Olivin, Magnetit, Limonit, Biotit, Tone verschiedener Arten, angereichert mit Kompost	



Terrasoft®

## Gummi-Betonplatte

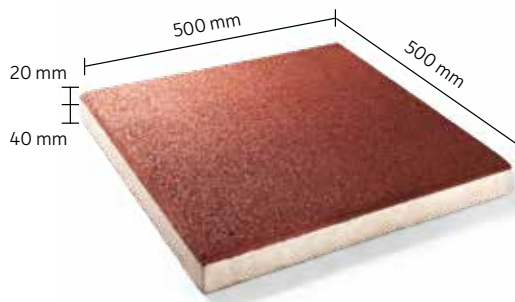

Die Terrasoft Gummi-Betonplatte ist eine Kombination aus einer Betonplatte in der Höhe 40 mm mit einer Auflage aus sortenreinem Gummigranulat (1-3,5 mm, mit Polyurethan gebunden und ummantelt, Stärke: 20 mm). Sie besitzt ein hohes Eigengewicht und wird konventionell verlegt. In der Oberschicht ist eine Verschleißschicht eingearbeitet, die die dauerhafte Farbbeständigkeit gewährleistet. Aufgrund der positiven Verlegeeigenschaften wird sie gerne von Tief- und Gartenlandschaftsbauern eingesetzt. Das hohe Eigengewicht der Platte schafft eine stabile Auflage.

### VORTEILE

- leicht federndes Material
- höhere Verlegestabilität
- zahlreiche Farbalternativen
- stabile Auflage durch hohes Eigengewicht
- rutschhemmend auch bei Nässe
- schnell trocknend
- wartungsarm

### ANWENDUNG

Die Terrasoft Gummi-Betonplatte ist in sieben verschiedenen Farben erhältlich und findet ihren Einsatz im Außenbereich unter anderem auf Terrassen. Auch Wegeflächen in Gärten, zum Beispiel durch Rasenflächen oder Beetanlagen werden gerne mit der Gummi-Betonplatte gestaltet, um einen trittsicheren Bodenbelag zu gewährleisten, der einfach und schnell verlegt wird.

### PASSENDE RANDELEMENTE

Auf sickerfähigen Untergründen kann die Fläche schnell und einfach mit der Terrasoft Wegefassung eingefasst werden.



Wegefassung  
Art.-Nr. 252000xx1

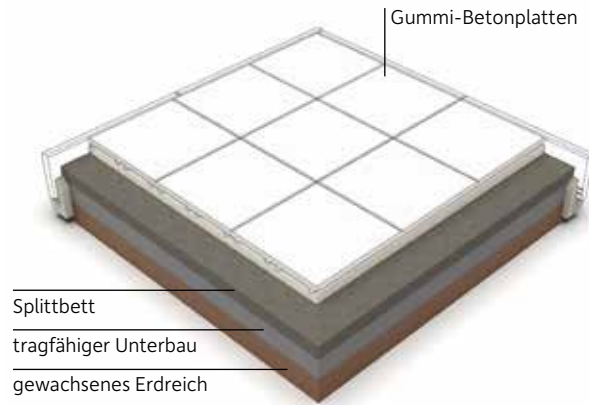

Die Terrasoft Gummi-Betonplatten können im Halbverband oder in Kreuzfuge in einem Splittbett verlegt werden.

## VERLEGEHINWEISE

Wir empfehlen die Anfertigung eines Verlegeplanes. Hierdurch wird eine wirtschaftlich optimale Verlegung ohne größeren Verschnitt erreicht.

**Bitte beachten Sie die ausführlichen Verlegehinweise in unserer Verlegeanleitung (ab S. 197) sowie die nachfolgenden Informationen.**

**Produktionsbedingt können Maßtoleranzen auftreten. Diese werden innerhalb von 48 Stunden nach der Verlegung ausgeglichen. Bitte beachten Sie, dass die Abschlussreihe im Verlegeplan erst nach Ablauf der o.a. 48 Stunden auf das benötigte Maß geschnitten wird.**

Eine Überprüfung der Maßhaltigkeit vor Verlegebeginn ist erforderlich. Hinsichtlich der Länge und Breite sind Maßtoleranzen von +/-1% zulässig. Die Stärketoleranz beträgt +/-2 mm. Geringe Farbabweichungen untereinander sowie von den Farbtafeln sind produktionsbedingt unvermeidbar.

Die Oberfläche des Belages ist vor dauerhafter Einwirkung von scharfkantigen Steinen o. ä. zu schützen. Bei der Verwendung oder Lagerung der Produkte in dauerhaft feuch-

ter Umgebung sind Formveränderungen, Stockflecken, Algenbildung und ähnliche feuchtigkeitsbedingte Erscheinungen möglich.

### Verlegung auf sickerfähigem Untergrund:

Die Gummi-Betonplatten können auf festen und auf sickerfähigen Untergründen verlegt werden. Die Verlegung erfolgt konventionell in Kreuzfuge. Zur Stabilisierung der Fläche empfehlen wir die Verwendung unserer Randbegrenzungs-systeme.

Zunächst sind Mutterboden und Erdreich bis auf einen tragenden, festen Untergrund abzutragen. Bei bindigen, wasserundurchlässigen Böden (z. B. Lehm) sollte die Gründungs-sole mit entsprechendem Gefälle sowie einer Drainage zur Ableitung von Oberflächenwasser angeordnet werden. Danach wird ein tragfähiger Unterbau (Körnung 0/32 mm bis 0/56 mm), mind. 20 cm stark, eingebaut und verdichtet. Anschließend kann als Oberflächenausgleich und Plattenaufgabe Edelsplitt (3/7 mm, mind. 25 mm stark) mit 2,5% Gefälle eingebaut werden.

Bitte beachten Sie die Pflegehinweise.



Terrasoft Gummi-Betonplatte  
500 x 500 x 40+20 | rotbraun



Terrasoft Gummi-Betonplatte  
500 x 500 x 40+20 | grün



Terrasoft Gummi-Betonplatte  
500 x 500 x 40+20 | anthrazit

### Farben



-10x rotbraun   -12x grün   -13x anthrazit   -01x grau   -06x metallic   -07x silbergrau   -18x blau

### Spezifikationen





Terrasoft®

## Stand sicherungsunterlage

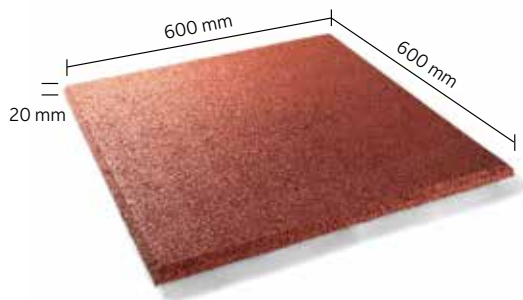

Die Lösung, um den Schleudergang nicht im ganzen Haus zu hören, bietet die schalldämmende Terrasoft Stand sicherungsunterlage. Das Format 600 x 600 mm ist abgestimmt auf die Maße von Elektro großgeräten und wird einfach unter die Geräte gelegt. Die Platte besteht aus sortenreinem Gummigranulat (1-3,5 mm), ist mit Polyurethan gebunden und ummantelt. Eine Drainage auf der Plattenunterseite ermöglicht Luftzirkulation unter den Elektrogeräten, so dass kein Hitzestau entstehen kann. Die Stand sicherungsunterlage dämpft die Laufgeräusche von Waschmaschinen, Spülmaschinen und Wäschetrocknern und ist das Must-have!

### VORTEILE

- schalldämmend
- für den Innenbereich geeignet
- Format auf die Maße von Elektro großgeräten abgestimmt
- geruchsneutral
- vibrationsdämmend
- rutschhemmend

### ANWENDUNG

Überall, wo laute Geräusche aufgrund von Geräten auftreten, kommt die Stand sicherungsunterlage zum Einsatz. Unter Elektro großgeräten in Küche oder Keller, Badezimmern oder Hauswirtschaftsräumen oder zum Beispiel unter Hometrainern und Fitnessgeräten (Ablagemöglichkeit von Hanteln und Gewichten) – die Stand sicherungsunterlage ist universell einsetzbar!



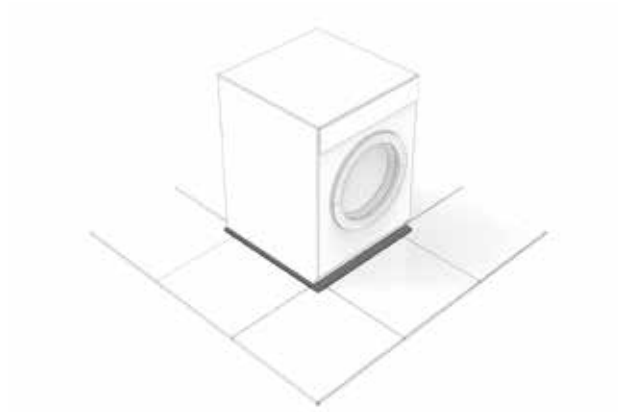

Einfach auflegen: schnell und sicher haben Sie mit der Terrasoft Standsicherungsunterlage einen rutschhemmenden, schalldämmenden Untergrund.

## VERLEGEHINWEISE

Die Terrasoft Standsicherungsunterlage wird einfach als schalldämmende Unterlage unter Elektrogroßgeräte gelegt. Außerdem kann sie als rutschhemmende Standsicherung zum Beispiel für Leitern verwendet werden. Bitte beachten Sie die Pflegehinweise.



Terrasoft Standsicherungsunterlage  
rotbraun



Terrasoft Standsicherungsunterlage  
grün



Terrasoft Standsicherungsunterlage  
anthrazit

### Farben



-10x rotbraun   -12x grün   -13x anthrazit

### Spezifikationen





## Terrasoft® Designpflaster

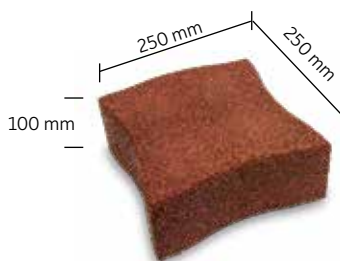
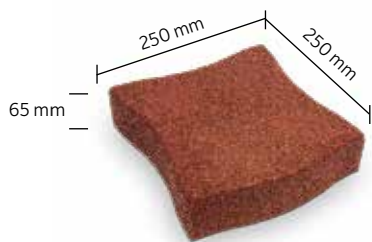
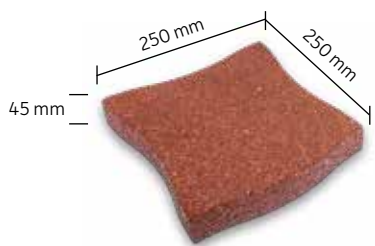

Das Terrasoft Designpflaster aus sortenreinem Gummigranulat (1-3,5 mm, lineares 2–5 mm) ist mit Polyurethan gebunden und ummantelt und überzeugt durch zahlreiche Vorteile und Einsatzmöglichkeiten. Der Bodenbelag ist unter anderem absorbierend und bietet mit seinen drei Stärken drei verschiedene Fallhöhen, von 1,50 Meter bis 3 Meter. Das weiche, leicht federnde Material ist äußerst gelenkschonend, so dass die Steine gerne in Bereichen eingesetzt werden, die eine gute, trittsichere Begehbarkeit und orthopädische Vorteile erfordern. Die einzelnen Elemente greifen perfekt ineinander und gewährleisten so eine hohe Lagesicherung. Randsteine können schnell und flexibel mit dem Teppichmesser zugeschnitten werden.

### VORTEILE

- verlängerter Fugenverlauf für eine hohe Lagesicherung
- kreative Flächengestaltung durch Intarsien möglich
- Rutschhemmend auch bei Nässe
- wasserdurchlässig/  
schnell trocknend
- schalldämmend
- isolierend
- barrierefrei nutzbar

### ANWENDUNG

Das Terrasoft Designpflaster FS 45 ist in zahlreichen Farben erhältlich und wird im Außenbereich, unter anderem als Belag für Eingangsbereiche oder unter Spielgeräten eingesetzt. Bitte beachten Sie die Wartungshinweise sowie die Pflegehinweise. Gegen Aufpreis ist der Belag auch mit EPDM-Oberfläche erhältlich (siehe S. 76/77).

### PASSENDE RANDELEMENTE

Auf sickerfähigen Untergründen kann die Fläche schnell und einfach mit der Terrasoft Wegefassung eingefasst werden.



Wegefassung  
Art.-Nr. 252000xx1

Terrasoft® Designpflaster FS 45 (L x B x H) 250x250x45 mm | SBR-Gummigranulat | Fallhöhe 1,50 m | Art.-Nr.: 151340xx1  
 Terrasoft® Designpflaster FS 65 (L x B x H) 250x250x65 mm | SBR-Gummigranulat | Fallhöhe 2,10 m | Art.-Nr.: 151365xx1  
 Terrasoft® Designpflaster FS 100 (L x B x H) 250x250x100 mm | SBR-Gummigranulat | Fallhöhe 3,00 m | Art.-Nr.: 151310xx1

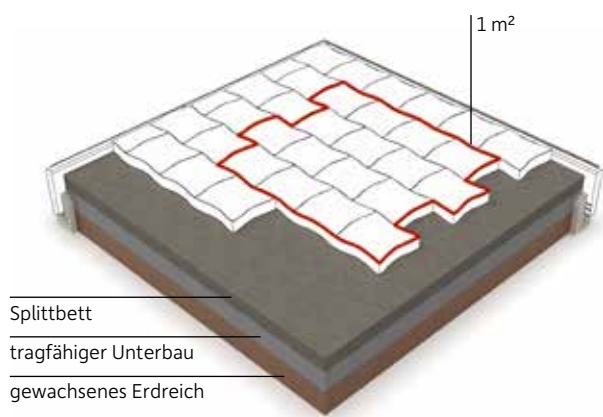

Splittbett

tragfähiger Unterbau

gewachsenes Erdreich

Verlegung des Terrasoft Designpflasters auf sickerfähigem Untergrund (nicht mit dem Auto befahrbar.)

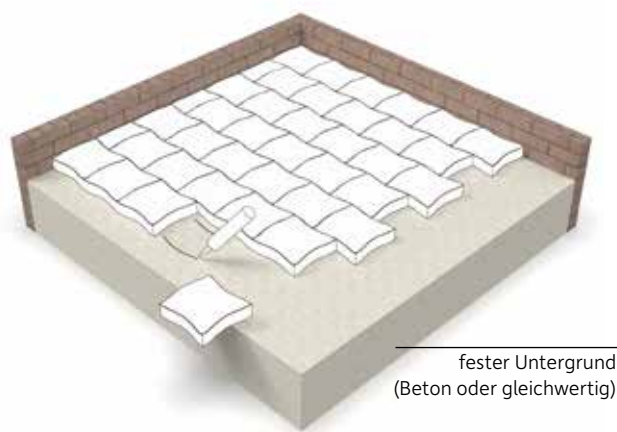

fester Untergrund  
(Beton oder gleichwertig)

Verlegung des Terrasoft Designpflasters auf festem Untergrund

## VERLEGEHINWEISE

**Bitte beachten Sie die Verlegehinweise in unserer Verlegeanleitung (ab S. 197) sowie die nachfolgenden Informationen. 17 Steine ergeben einen Quadratmeter. Auf eine stabile Randeinfassung an allen Seiten der Fläche ist zu achten. Produktionsbedingt können Maßtoleranzen auftreten. Diese werden innerhalb von 48 Stunden nach der Verlegung ausgeglichen. Bitte beachten Sie, dass die Abschlussreihe im Verlegeplan erst nach Ablauf der o.a. 48 Stunden auf das benötigte Maß geschnitten wird.**

### Verlegung auf sickerfähigem Untergrund:

Zunächst sind Mutterboden und Erdreich bis auf einen tragenden, festen Untergrund abzutragen. Bei bindigen, wasserundurchlässigen Böden (z. B. Lehm) sollte die Gründungssohle mit entsprechendem Gefälle sowie einer Drainage zur Ableitung von Oberflächenwasser angeordnet werden. Danach wird ein tragfähiger Unterbau (Körnung 0/32 mm bis 0/56 mm), mind. 20 cm stark, eingebaut und verdichtet. Anschließend kann als Oberflächenausgleich und Plattenaufgabe Edelsplitt (3/7 mm, mind. 25 mm stark) mit 2,5% Gefälle eingebaut werden. Auf den Einbau einer festen Randeinfassung ist zu achten. Wir empfehlen die Randeinfassungen des Terrasoft Programms.

### Verlegung auf festem Untergrund:

Wichtige Voraussetzung bei der Verlegung von Pflastersteinen aus sortenreinem Gummigranulat ist die fachgerechte Herstellung des Untergrundes mit entsprechendem

Gefälle. Bestens geeignet ist ein glatter Gefälleestrich mit anschließend aufzubringender Feuchtigkeitsisolierung als wasserführende Ebene. Vorhandene Folien und bituminöse Dichtungsbahnen sind vorher auf ihre Tauglichkeit als Untergrund zu prüfen. Eine feste Randeinfassung zur Erhaltung der Lagesicherung ist unerlässlich. Um die gewünschte Lagesicherung auf Dauer zu gewährleisten, sollten die Pflastersteine auf dem Untergrund verklebt werden.

## WARTUNGSHINWEISE

Terrasoft Bodensysteme sind im Sinne der Norm unbedenklich. Der Betreiber hat eine regelmäßige Inspektion der Fläche sicherzustellen.

**Visuelle Inspektion:** wöchentliche Sichtkontrolle zur Erkennung offensichtlicher Gefahrenquellen

**Operative Inspektion:** vierteljährliche Verschleißkontrolle zur Überprüfung der Lagesicherung und der Haltbarkeit der Einfassungs- und Steckverbinder, Beseitigung möglicher Stolperstellen, Austausch der Platten bei Beschädigungen oder Oberflächenabrieb

**Hauptinspektion:** jährliche intensive Überprüfung der Lagesicherheit und der Betriebssicherheit des Fallschutzes, Kontrolle der Festigkeit. Zur Inspektion der Gerätefundamente können die Steine einfach aus dem Verbund genommen und nach Prüfung wieder integriert werden.

### Farben



-10 rotbraun  
-12 grün  
-13 anthrazit

### Spezifikationen



Design-  
pflaster  
FS 45

Design-  
pflaster  
FS 65

Design-  
pflaster  
FS 100

### Zubehör



4525001x1  
Kleber



Terrasoft®

## EPDM Designpflaster

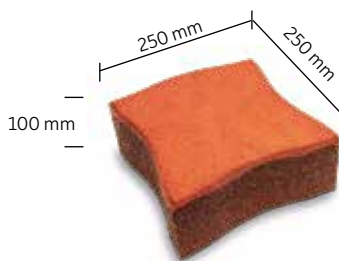
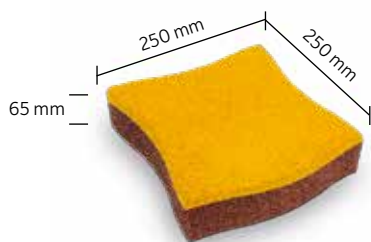
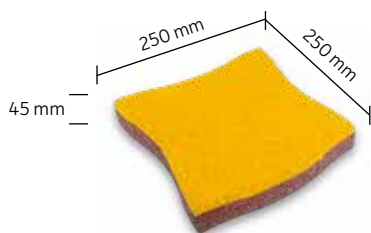

Das Terrasoft Designpflaster FS 100 mit einer Stärke von 100 mm aus sortenreinem Gummigranulat (1-3,5 mm, lineares 2–5 mm) ist mit Polyurethan gebunden und ummantelt und schließt die Lücke zwischen rustikaler Optik und formschlüssigem Verbund. Der Pflasterstein ist unter anderem absorbierend (Fallhöhe 3,00 m), schalldämmend und isolierend. Darüber hinaus hat der Pflasterstein eine gute, trittsichere Begehrbarkeit. Die einzelnen Elemente greifen perfekt ineinander und gewährleisten so eine hohe Lagesicherung. Randsteine können schnell und flexibel mit dem Teppichmesser zugeschnitten werden. Von den Außenmaßen eher klein gehalten, ist das Terrasoft Designpflaster FS 100 recht hoch.

### VORTEILE

- verlängerter Fugenverlauf für eine hohe Lagesicherung
- kreative Flächengestaltung durch Intarsien möglich
- rutschhemmend auch bei Nässe
- wasserdurchlässig/schnell trocknend
- barrierefrei nutzbar

### ANWENDUNG

Der Terrasoft Pflasterstein EPDM ist in zahlreichen Farben erhältlich und wird im Außenbereich, unter anderem als Belag für Eingangsbereiche, Gehwege oder unter Spielgeräten eingesetzt. Bitte beachten Sie die Wartungshinweise sowie die Pflegehinweise.

### PASSENDE RANDELEMENTE

Auf sickerfähigen Untergründen kann die Fläche schnell und einfach mit der Terrasoft Wegefassung eingefasst werden.



Wegefassung  
Art.-Nr. 252000yy1

Terrasoft® EPDM Pflaster (L x B x H) 250 x 250 x 45 mm | SBR-Gummigranulat mit EPDM | Fallhöhe 1,50 m | Art.-Nr.: 151340yy1  
 Terrasoft® EPDM Pflaster (L x B x H) 250 x 250 x 65 mm | SBR-Gummigranulat mit EPDM | Fallhöhe 2,10 m | Art.-Nr.: 151365yy1  
 Terrasoft® EPDM Pflaster (L x B x H) 250 x 250 x 100 mm | SBR-Gummigranulat mit EPDM | Fallhöhe 3,00 m | Art.-Nr.: 151310yy1

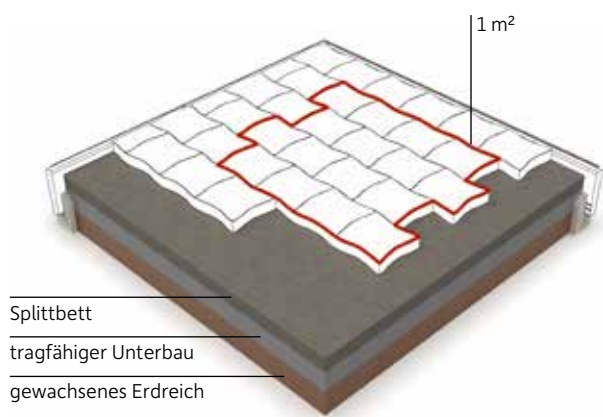

Splittbett  
 tragfähiger Unterbau  
 gewachsenes Erdreich

Verlegung des Terrasoft Designpflasters auf sickerfähigem Untergrund (nicht mit dem Auto befahrbar.)

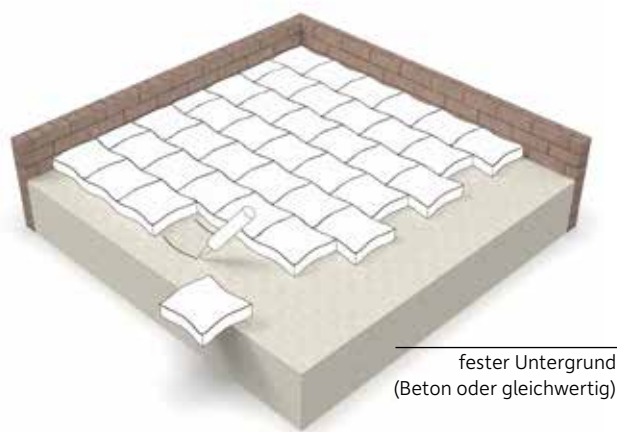

fester Untergrund  
 (Beton oder gleichwertig)

Verlegung des Terrasoft Designpflasters auf festem Untergrund

## VERLEGEHINWEISE

**Bitte beachten Sie die Verlegehinweise in unserer Verlegeanleitung (ab S. 197) sowie die nachfolgenden Informationen. 17 Steine ergeben einen Quadratmeter. Auf eine stabile Randeinfassung an allen Seiten der Fläche ist zu achten. Produktionsbedingt können Maßtoleranzen auftreten. Diese werden innerhalb von 48 Stunden nach der Verlegung ausgeglichen. Bitte beachten Sie, dass die Abschlussreihe im Verlegeplan erst nach Ablauf der o.a. 48 Stunden auf das benötigte Maß geschnitten wird.**

### Verlegung auf sickerfähigem Untergrund:

Zunächst sind Mutterboden und Erdreich bis auf einen tragenden, festen Untergrund abzutragen. Bei bindigen, wasserundurchlässigen Böden (z. B. Lehm) sollte die Gründungssohle mit entsprechendem Gefälle sowie einer Drainage zur Ableitung von Oberflächenwasser angeordnet werden. Danach wird ein tragfähiger Unterbau (Körnung 0/32 mm bis 0/56 mm), mind. 20 cm stark, eingebaut und verdichtet. Anschließend kann als Oberflächenausgleich und Plattenaufgabe Edelsplitt (3/7 mm, mind. 25 mm stark) mit 2,5% Gefälle eingebaut werden. Auf den Einbau einer festen Randeinfassung ist zu achten. Wir empfehlen die Randeinfassungen des Terrasoft Programms.

### Verlegung auf festem Untergrund:

Wichtige Voraussetzung bei der Verlegung von Pflastersteinen aus sortenreinem Gummigranulat ist die fachgerechte Herstellung des Untergrundes mit entsprechendem

Gefälle. Bestens geeignet ist ein glatter Gefälleestrich mit anschließend aufzubringender Feuchtigkeitsisolierung als wasserführende Ebene. Vorhandene Folien und bituminöse Dichtungsbahnen sind vorher auf ihre Tauglichkeit als Untergrund zu prüfen. Eine feste Randeinfassung zur Erhaltung der Lagesicherung ist unerlässlich. Um die gewünschte Lagesicherung auf Dauer zu gewährleisten, sollten die Pflastersteine auf dem Untergrund verklebt werden.

## WARTUNGSHINWEISE

Terrasoft Bodensysteme sind im Sinne der Norm unbedenklich. Der Betreiber hat eine regelmäßige Inspektion der Fläche sicherzustellen.

**Visuelle Inspektion:** wöchentliche Sichtkontrolle zur Erkennung offensichtlicher Gefahrenquellen

**Operative Inspektion:** vierteljährliche Verschleißkontrolle zur Überprüfung der Lagesicherung und der Haltbarkeit der Einfassungs- und Steckverbinder, Beseitigung möglicher Stolperstellen, Austausch der Platten bei Beschädigungen oder Oberflächenabrieb

**Hauptinspektion:** jährliche intensive Überprüfung der Lagesicherheit und der Betriebssicherheit des Fallschutzes, Kontrolle der Festigkeit. Zur Inspektion der Gerätefundamente können die Steine einfach aus dem Verbund genommen und nach Prüfung wieder integriert werden.

### Farben

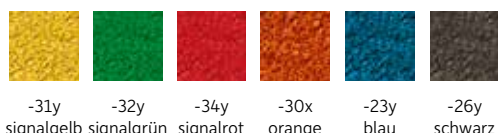

### Spezifikationen



Designpflaster FS 45  
 Designpflaster FS 65  
 Designpflaster FS 100

### Zubehör



4525001x1  
 Kleber



Terrasoft®

## Doppel-T Fallschutz

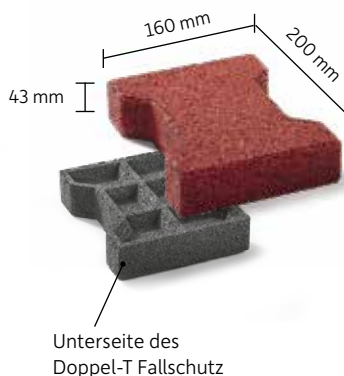

Die formschlüssigen Terrasoft Doppel-T-Steine mit Fallschutz sind einfach im Verband zu verlegen und auf dem Untergrund zu fixieren. Sie sind aus sortenreinem Gummigranulat (1-3,5 mm, lineares 2–5 mm), mit Polyurethan gebunden und ummantelt und garantieren ein dauerhaft homogenes Flächenbild. Die einzelnen Steine verzahnen bei der Verlegung ineinander, so dass eine stabile Flächenbefestigung im Verbund entsteht. Das Terrasoft Doppel-T hat eine absorbierende Wirkung (Fallhöhe 1,40 m), ist schalldämmend und hat eine leicht federnde Begehbarkeit.

### VORTEILE

- Minimierung von Verletzungsrisiken und Bruchschäden
- sehr formschlüssige Verbindung
- rutschhemmend auch bei Nässe
- wasserdurchlässig/schnell trocknend
- wartungsarm

### ANWENDUNG

Das Terrasoft Doppel-T Fallschutz ist in drei verschiedenen Farben erhältlich und findet seinen Einsatz im Außenbereich, unter anderem als Fallschutzbelag unter Spielgeräten. Auch Parks und öffentliche Plätze werden gerne mit dem stabilen System ausgestattet, um einen trittsicheren Bodenbelag zu gewährleisten. Im Terrasoft-Sortiment finden sich weitere Doppel-T-Pflastersteine für unterschiedlichste Anwendungen. Bitte beachten Sie die Wartungshinweise sowie die Pflegehinweise.



Terrasoft Doppel-T Fallschutz  
rotbraun



Terrasoft Doppel-T Fallschutz  
grün



Terrasoft Doppel-T Fallschutz  
anthrazit



Halfstein  
Art.-Nr. 201543xx2



Anfänger  
Art.-Nr. 201543xx3

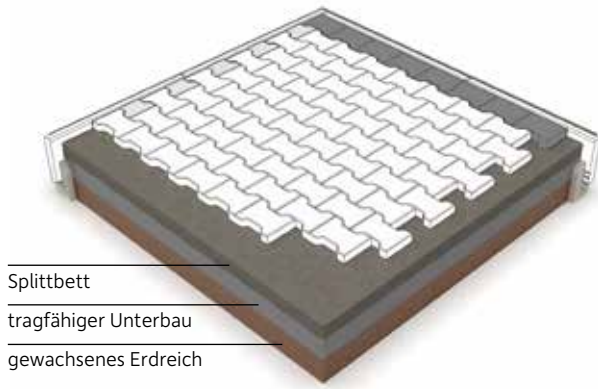

Splittbett  
tragfähiger Unterbau  
gewachsenes Erdreich

Verlegung des Terrasoft Doppel-T Fallschutzpflasters auf sickerfähigem Untergrund (nicht mit dem Auto befahrbar.)

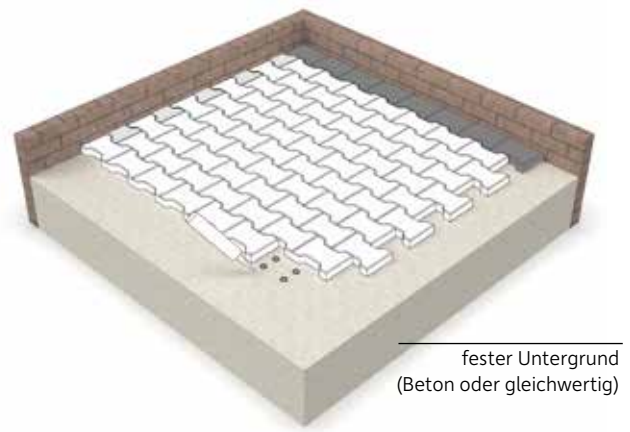

fester Untergrund  
(Beton oder gleichwertig)

Verlegung auf festem Untergrund. Einfacher und schneller Einbau mit Hilfe der Anfänger- und Halbsteine.

## VERLEGEHINWEISE

Bitte beachten Sie die ausführlichen Verlegehinweise in unserer Verlegeanleitung (ab S. 197) sowie die nachfolgenden Informationen. Auf eine stabile Randeinfassung an allen Seiten der Fläche ist zu achten. Produktionsbedingt können Maßtoleranzen auftreten. Diese werden innerhalb von 48 Stunden nach der Verlegung ausgeglichen. Bitte beachten Sie, dass die Abschlussreihe im Verlegeplan erst nach Ablauf der o.a. 48 Stunden auf das benötigte Maß geschnitten wird.

Terrasoft Doppel-T-Steine sind ineinandergreifende Einzelelemente. Sie garantieren ein dauerhaft homogenes Flächenbild. 36 Steine ergeben einen Quadratmeter. Die Verwendung von Anfänger- und Halbsteinen gewährleistet einen sauberen Randabschluss ohne aufwendige Schneidarbeiten.

### Verlegung auf sickerfähigem Untergrund:

Bei der Verlegung auf sickerfähigen Untergründen empfehlen wir die Terrasoft Randbefestigungen. Ein tragfähiger und frostsicherer Unterbau ist zu gewährleisten.

### Verlegung auf festem Untergrund:

Terrasoft Doppel-T-Steine können auf festen, ebenen Untergründen verlegt werden. Hierbei ist eine Verklebung der Randsteine auf den erhabenen Teilen der Drainage erforderlich. Zusätzlich wird eine punktuelle Verklebung einzelner Steine im Verlegebild empfohlen.

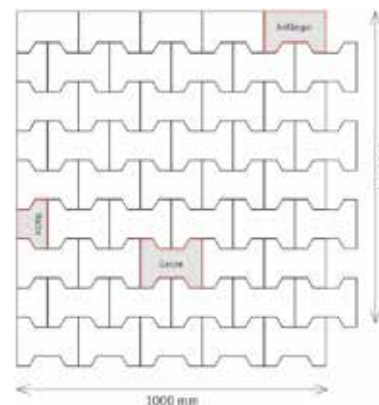

## WARTUNGSHINWEISE

Terrasoft Bodensysteme sind im Sinne der Norm unbedenklich. Der Betreiber hat eine regelmäßige Inspektion der Fläche sicherzustellen.

**Visuelle Inspektion:** wöchentliche Sichtkontrolle zur Erkennung offensichtlicher Gefahrenquellen

**Operative Inspektion:** vierteljährliche Verschleißkontrolle zur Überprüfung der Lagesicherung und der Haltbarkeit der Einfassungs- und Steckverbinder, Beseitigung möglicher Stolperstellen, Austausch der Platten bei Beschädigungen oder Oberflächenabrieb

**Hauptinspektion:** jährliche intensive Überprüfung der Lagesicherheit und der Betriebssicherheit des Fallschutzes, Kontrolle der Festigkeit. Zur Inspektion der Gerätefundamente können die Steine einfach aus dem Verbund genommen und nach Prüfung wieder integriert werden.

### Farben

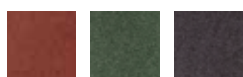

-10 rotbraun  
-12 grün  
-13 anthrazit

### Spezifikationen



### Zubehör



4525001x1  
Kleber



## Terrasoft® Doppel-T

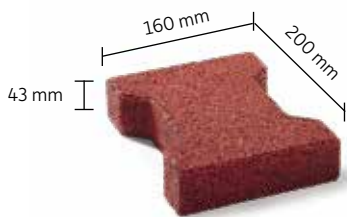

auch als höher verdichteter  
Pflasterstein erhältlich

Die formschlüssigen Terrasoft Doppel-T-Steine sind einfach im Verband zu verlegen und auf dem Untergrund zu fixieren. Sie sind aus sortenreinem Gummigranulat (1-3,5 mm), mit Polyurethan gebunden und ummantelt und garantieren ein dauerhaft homogenes Flächenbild. Die einzelnen Steine verzahnen bei der Verlegung ineinander, so dass eine stabile Flächenbefestigung im Verbund entsteht. Das Terrasoft Doppel-T ist schalldämmend und hat eine leicht federnde Begehbarkeit.

### VORTEILE

- optisch ansprechendes Verlegebild
- sehr formschlüssige Verbindung
- Rutschhemmend auch bei Nässe
- wasserdurchlässig/schnell trocknend
- wartungsarm

### ANWENDUNG

Das Terrasoft Doppel-T ist in drei verschiedenen Farben erhältlich und findet seinen Einsatz im Außenbereich, unter anderem bei der Befestigung von Wegeflächen. Als höher verdichtetes Pflaster wird es bei Streetball- und Basketballanlagen, auf Spielfeldern oder in der Tierhaltung eingesetzt. Besonders Eingangsbereiche von Häusern oder Firmeneingänge können mit dem Terrasoft Doppel-T schnell und einfach aufgewertet werden. Der T-förmige Stein passt zu vielen Architekturstilen.



Terrasoft Doppel-T | rotbraun



Terrasoft Doppel-T | grün



Terrasoft Doppel-T | anthrazit



Halbstein  
Art.-Nr. 201543xx2



Anfänger  
Art.-Nr. 201543xx3



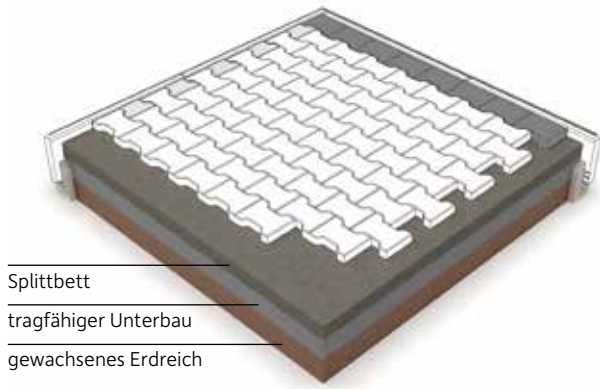

Splittbett  
tragfähiger Unterbau  
gewachsenes Erdreich

Verlegung des Terrasoft Doppel-T Pflasters auf sickerfähigem Untergrund (nicht mit dem Auto befahrbar.)

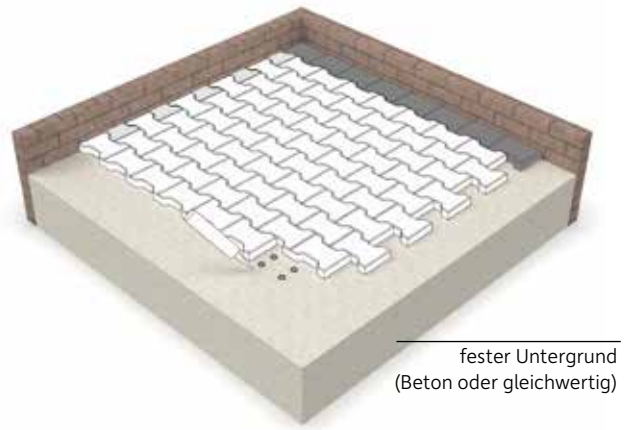

fester Untergrund  
(Beton oder gleichwertig)

Verlegung des Terrasoft Doppel-T Pflasters auf festem Untergrund. Einfacher und schneller Einbau mit Hilfe der Anfänger- und Halbsteine.

## VERLEGEHINWEISE

Terrasoft Doppel-T-Steine sind ineinandergreifende Einzелеlemente. Sie garantieren ein dauerhaft homogenes Flächenbild. 36 Steine ergeben einen Quadratmeter. Die Verwendung von Anfänger- und Halbsteinen gewährleistet einen saubereren Randabschluss ohne aufwendige Schneidarbeiten. Es ist darauf zu achten, dass die Steine so eng wie möglich aneinander gelegt werden. **Bitte beachten Sie die ausführlichen Verlegehinweise in unserer Verlegeanleitung (ab S. 197) sowie die nachfolgenden Informationen. Auf eine stabile Randeinfassung an allen Seiten der Fläche ist zu achten. Produktionsbedingt können Maßtoleranzen auftreten. Diese werden innerhalb von 48 Stunden nach der Verlegung ausgeglichen. Bitte beachten Sie, dass die Abschlussreihe im Verlegeplan erst nach Ablauf der o.a. 48 Stunden auf das benötigte Maß geschnitten wird.**

### Verlegung auf sickerfähigem Untergrund:

Bei der Verlegung auf sickerfähigen Untergründen empfehlen wir die Randbefestigungen. Ein tragfähiger und frostsicherer Unterbau ist zu gewährleisten. Vorbereitung des Untergrundes: Zunächst sind Mutterboden und Erdreich bis auf einen tragenden, festen Untergrund abzutragen. Bei bindigen, wasserundurchlässigen Böden (z. B. Lehm) sollte die Gründungssohle mit entsprechendem Gefälle sowie einer Drainage zur Ableitung von Oberflächenwasser angeordnet werden. Danach wird ein tragfähiger Unterbau (Körnung 0/32 mm bis 0/56 mm), mind. 20 cm stark, einge-

baut und verdichtet. Anschließend kann als Oberflächenausgleich und Plattenaufgabe Edelsplitt (3/7 mm, mind. 25 mm stark) mit 2,5% Gefälle eingebaut werden.

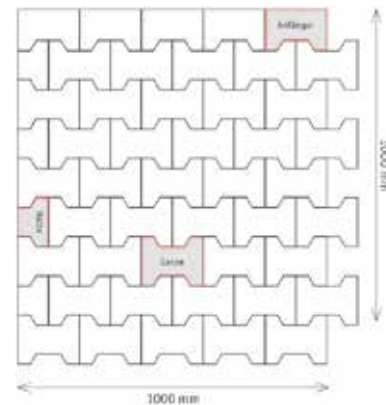

### Verlegung auf festem Untergrund:

Terrasoft Doppel-T-Steine können auf festen, ebenen Untergründen verlegt werden. Hierbei ist eine Verklebung der Randsteine erforderlich. Zusätzlich wird eine punktuelle Verklebung einzelner Steine im Verlegebild empfohlen. Wichtige Voraussetzung bei der Verlegung von Elementen aus sortenreinem Gummigranulat ist die fachgerechte Herstellung des Untergrundes mit entsprechendem Gefälle. Bestens geeignet ist ein glatter Gefälleestrich mit anschließend aufzubringender Feuchtigkeitsisolierung als wasserführende Ebene. Vorhandene Folien und bituminöse Dichtungsbahnen sind vorher auf ihre Tauglichkeit als Untergrund zu prüfen. Eine feste Randeinfassung zur Erhaltung der Lagesicherung ist unerlässlich. Um die gewünschte Lagesicherung auf Dauer zu gewährleisten, sollten die Randsteine auf dem Untergrund verklebt werden. Bitte beachten Sie die Pflegehinweise.

### Farben



-10 rotbraun  
-12 grün  
-13 anthrazit  
-09 grau

### Spezifikationen



### Zubehör



4525001x1  
Kleber



Terrasoft®

## Doppel-T höher verdichtet

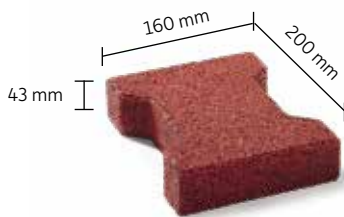

Gelenkschonende Böden unterstützen die dauerhafte Gesundheit von Pferden. Insbesondere in Führenanlagen müssen sich die Tiere angstfrei und rutschfest bewegen können. Um die Punktbelastung auf den Gelenken abzumildern, ist ein elastischer Bodenbelag erforderlich, der zudem sehr stabil ist und hoher Beanspruchung stand hält.

Der höher verdichtete Doppel-T-Stein ist perfekt für diese Anforderungen geeignet. Das elastische Material schont die empfindlichen Gelenke der Tiere und ermöglicht eine angenehme Begehbarkeit. Passende Anfänger- und Halbsteine erleichtern die Verlegung.

### VORTEILE

- Minimierung von Verletzungsrisiken und Bruchschäden
- Rutschfest auch bei Nässe
- formschlüssiger Verbund
- gelenkschonend
- wartungsarm
- schnelle Verlegung – auch in Radien
- schalldämmend
- barrierefreie Nutzung

### ANWENDUNG

Das Terrasoft Doppel-T Pflaster höher verdichtet eignet sich insbesondere für den Einsatz auf Wegeflächen, in Stallgassen oder Führenanlagen. Auch findet es seinen Einsatz auf Streetball- und Basketballanlagen.



Halbstein  
Art.-Nr. 201543xx2



Anfänger  
Art.-Nr. 201543xx3

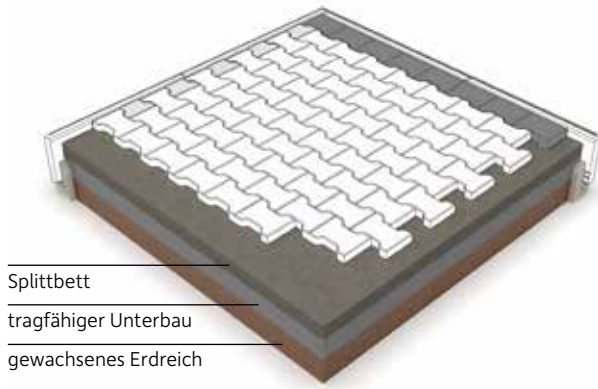

Splittbett  
tragfähiger Unterbau  
gewachsenes Erdreich

Verlegung des Terrasoft Doppel-T Pflasters auf sickerfähigem Untergrund (nicht mit dem Auto befahrbar.)

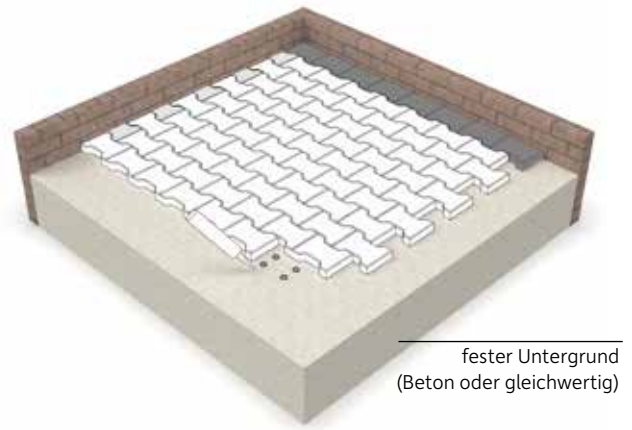

fester Untergrund  
(Beton oder gleichwertig)

Verlegung des Terrasoft Doppel-T Pflasters auf festem Untergrund. Einfacher und schneller Einbau mit Hilfe der Anfänger- und Halbsteine.

## VERLEGEHINWEISE

Terrasoft Doppel-T-Steine sind ineinandergreifende Einzelelemente. Sie garantieren ein dauerhaft homogenes Flächenbild. 36 Steine ergeben einen Quadratmeter. Die Verwendung von Anfänger- und Halbsteinen gewährleistet einen saubereren Randabschluss ohne aufwendige Schneidarbeiten. Es ist darauf zu achten, dass die Steine so eng wie möglich aneinander gelegt werden. **Bitte beachten Sie die ausführlichen Verlegehinweise in unserer Verlegeanleitung (ab S. 197) sowie die nachfolgenden Informationen. Auf eine stabile Randeinfassung an allen Seiten der Fläche ist zu achten. Produktionsbedingt können Maßtoleranzen auftreten. Diese werden innerhalb von 48 Stunden nach der Verlegung ausgeglichen. Bitte beachten Sie, dass die Abschlussreihe im Verlegeplan erst nach Ablauf der o.a. 48 Stunden auf das benötigte Maß geschnitten wird.**

### Verlegung auf sickerfähigem Untergrund:

Bei der Verlegung auf sickerfähigen Untergründen empfehlen wir die Randbefestigungen. Ein tragfähiger und frostsicherer Unterbau ist zu gewährleisten. Vorbereitung des Untergrundes: Zunächst sind Mutterboden und Erdreich bis auf einen tragenden, festen Untergrund abzutragen. Bei bindigen, wasserundurchlässigen Böden (z. B. Lehm) sollte die Gründungssohle mit entsprechendem Gefälle sowie einer Drainage zur Ableitung von Oberflächenwasser angeordnet werden. Danach wird ein tragfähiger Unterbau (Körnung 0/32 mm bis 0/56 mm), mind. 20 cm stark, einge-

baut und verdichtet. Anschließend kann als Oberflächenausgleich und Plattenaufgabe Edelsplitt (3/7 mm, mind. 25 mm stark) mit 2,5% Gefälle eingebaut werden.

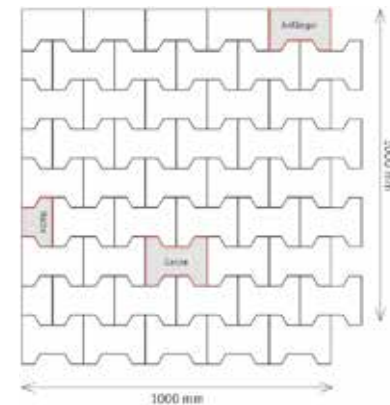

### Verlegung auf festem Untergrund:

Terrasoft Doppel-T-Steine können auf festen, ebenen Untergründen verlegt werden. Hierbei ist eine Verklebung der Randsteine erforderlich. Zusätzlich wird eine punktuelle Verklebung einzelner Steine im Verlegebild empfohlen. Wichtige Voraussetzung bei der Verlegung von Elementen aus sortenreinem Gummigranulat ist die fachgerechte Herstellung des Untergrundes mit entsprechendem Gefälle. Bestens geeignet ist ein glatter Gefälleestrich mit anschließend aufzubringender Feuchtigkeitsisolierung als wasserführende Ebene. Vorhandene Folien und bituminöse Dichtungsbahnen sind vorher auf ihre Tauglichkeit als Untergrund zu prüfen. Eine feste Randeinfassung zur Erhaltung der Lagesicherung ist unerlässlich. Um die gewünschte Lagesicherung auf Dauer zu gewährleisten, sollten die Randsteine auf dem Untergrund verklebt werden. Bitte beachten Sie die Pflegehinweise.

### Farben



-10 rotbraun  
-13 anthrazit  
-09 grau

### Spezifikationen



### Zubehör



4525001x1  
Kleber



Terrasoft®

## Doppel-T Vollgummi

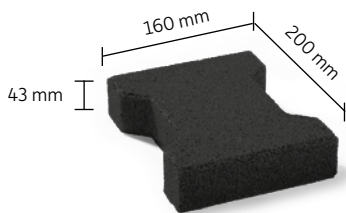

Die formschlüssigen Terrasoft Doppel-T-Steine sind einfach im Verband zu verlegen und auf dem Untergrund zu fixieren. Sie sind aus hochverdichtetem, feinem SBR-Gummigranulat und garantieren ein dauerhaft homogenes Flächenbild. Die einzelnen Steine verzahnen bei der Verlegung ineinander, so dass eine stabile Flächenbefestigung im Verbund entsteht. Die kleinformatischen Steine lassen sich gut in Radien verlegen, haben eine hohe Verbundwirkung und sind für den Einsatz im Außenbereich konzipiert.

Die Oberfläche des Terrasoft Doppel-T Vollgummi ist sehr hygienisch, da aufgrund der hohen Dichte kaum Schmutzrückstände auf den Steinen verbleiben. Dies führt zu einer Vermeidung von Hufkrankheiten, die in den feuchten Umgebungen entstehen können.

### VORTEILE

- optisch ansprechendes Verlegebild
- sehr formschlüssige Verbindung
- rutschfest
- leicht sauber zu halten
- für Waschboxen geeignet

### ANWENDUNG

Insbesondere in Waschboxen müssen sich Tiere angstfrei und rutschfest bewegen können. Um die Punktbelastung auf den Gelenken abzumildern, ist ein elastischer Bodenbelag wie das Terrasoft Doppel-T erforderlich. Dies unterstützt die natürliche Gesunderhaltung von Pferden.

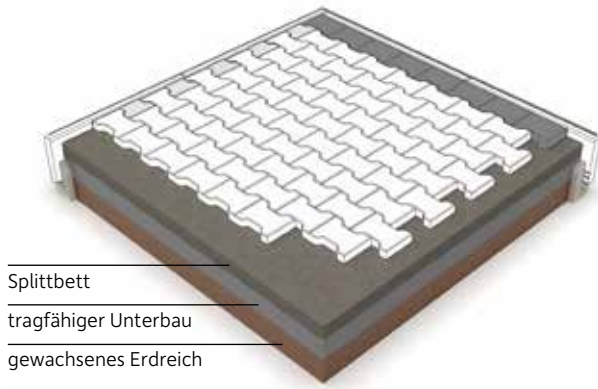

Splittbett  
tragfähiger Unterbau  
gewachsenes Erdreich

Verlegung des Terrasoft Doppel-T Pflasters auf sickerfähigem Untergrund (nicht mit dem Auto befahrbar.)

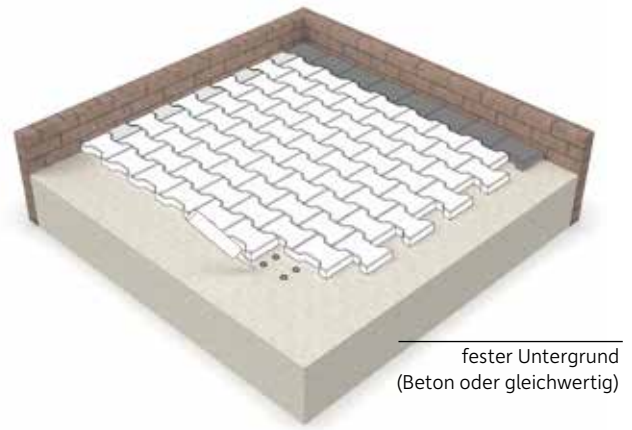

fester Untergrund  
(Beton oder gleichwertig)

Verlegung des Terrasoft Doppel-T Pflasters auf festem Untergrund. Einfacher und schneller Einbau mit Hilfe der Anfänger- und Halbsteine.

## VERLEGEHINWEISE

Terrasoft Doppel-T-Steine sind ineinandergreifende Einzelelemente. Sie garantieren ein dauerhaft homogenes Flächenbild. 36 Steine ergeben einen Quadratmeter. Es ist darauf zu achten, dass die Steine so eng wie möglich aneinander gelegt werden. **Bitte beachten Sie die ausführlichen Verlegehinweise in unserer Verlegeanleitung (ab S. 197) sowie die nachfolgenden Informationen. Auf eine stabile Randeinfassung an allen Seiten der Fläche ist zu achten. Produktionsbedingt können Maßtoleranzen auftreten. Diese werden innerhalb von 48 Stunden nach der Verlegung ausgeglichen. Bitte beachten Sie, dass die Abschlussreihe im Verlegeplan erst nach Ablauf der o.a. 48 Stunden auf das benötigte Maß geschnitten wird.**

### Verlegung auf sickerfähigem Untergrund:

Bei der Verlegung auf sickerfähigen Untergründen empfehlen wir die Randbefestigungen. Ein tragfähiger und frostsicherer Unterbau ist zu gewährleisten. Vorbereitung des Untergrundes: Zunächst sind Mutterboden und Erdreich bis auf einen tragenden, festen Untergrund abzutragen. Bei bindigen, wasserundurchlässigen Böden (z. B. Lehm) sollte die Gründungssohle mit entsprechendem Gefälle sowie einer Drainage zur Ableitung von Oberflächenwasser angeordnet werden. Danach wird ein tragfähiger Unterbau (Körnung 0/32 mm bis 0/56 mm), mind. 20 cm stark, eingebaut und verdichtet. Anschließend kann als Oberflächenausgleich und Plattenauflage Edelsplitt (3/7 mm, mind. 25 mm stark) mit 2,5% Gefälle eingebaut werden.

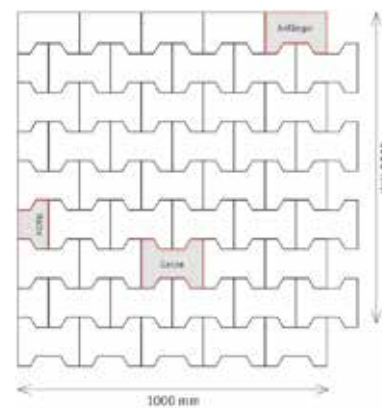

### Verlegung auf festem Untergrund:

Terrasoft Doppel-T-Steine können auf festen, ebenen Untergründen verlegt werden. Hierbei ist eine Verklebung der Randsteine erforderlich. Zusätzlich wird eine punktuelle Verklebung einzelner Steine im Verlegebild empfohlen. Wichtige Voraussetzung bei der Verlegung von Elementen aus sortenreinem Gummigranulat ist die fachgerechte Herstellung des Untergrundes mit entsprechendem Gefälle. Bestens geeignet ist ein glatter Gefälleestrich mit anschließend aufzubringender Feuchtigkeitsisolierung als wasserführende Ebene. Vorhandene Folien und bituminöse Dichtungsbahnen sind vorher auf ihre Tauglichkeit als Untergrund zu prüfen. Eine feste Randeinfassung zur Erhaltung der Lagesicherung ist unerlässlich. Um die gewünschte Lagesicherung auf Dauer zu gewährleisten, sollten die Randsteine auf dem Untergrund verklebt werden. Bitte beachten Sie die Pflegehinweise.

### Farben



-13  
anthrazit

### Spezifikationen



### Zubehör



4525001x1  
Kleber



Terrasoft®

## Doppel-T-Platte

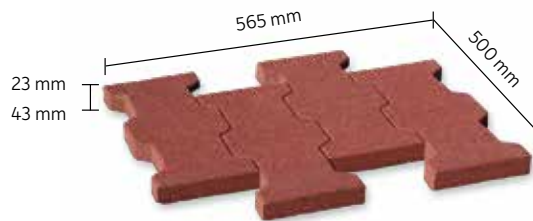

Die großformatigen Elemente der Terrasoft Doppel-T-Platte greifen formschlüssig ineinander und sind eine gute Alternative zur Instandsetzung oder Erneuerung beschädigter Böden. Sie sind aus sortenreinem Gummigranulat (1-3,5 mm), mit Polyurethan gebunden und ummantelt und garantieren ein dauerhaft homogenes Flächenbild. Sie haben eine hohe Verbundwirkung. In der Stärke 43 mm sind die Platten mit dem Doppel-T-Pflaster sowie den entsprechenden Ergänzungssteinen kombinierbar.

### VORTEILE

- in zwei Stärken erhältlich:  
23 und 43 mm
- rutschfest auch bei Nässe
- leicht zu reinigen
- formschlüssiger Verbund
- durchlässig
- schalldämmend
- super-schnelle Verlegung

### ANWENDUNG

Zur Renovierung beschädigter Pflasterflächen wird die Terrasoft Doppel-T-Platte gerne eingesetzt. Dort überzeugt sie durch ihre schnelle und einfache Verlegung. Ein weiterer Einsatzort sind Wege in der Tierhaltung, wie zum Beispiel Stallgassen. Hier bietet die Doppel-T-Platte eine rutschhemmende und elastische Fläche, was insbesondere den empfindlichen Gelenken von Großtieren zu Gute kommt. Für den Einsatz im Außenbereich.



Halbstein  
Art.-Nr. 20154-3xx2



Anfänger  
Art.-Nr. 20154-3xx3

Terrasoft® Doppel-T-Platte (L x B x H) 565 x 500 x 23 mm | SBR-Gummigranulat | Art.-Nr.: 203023xx1  
 Terrasoft® Doppel-T-Platte (L x B x H) 565 x 500 x 43 mm | SBR-Gummigranulat | Art.-Nr.: 203043xx1

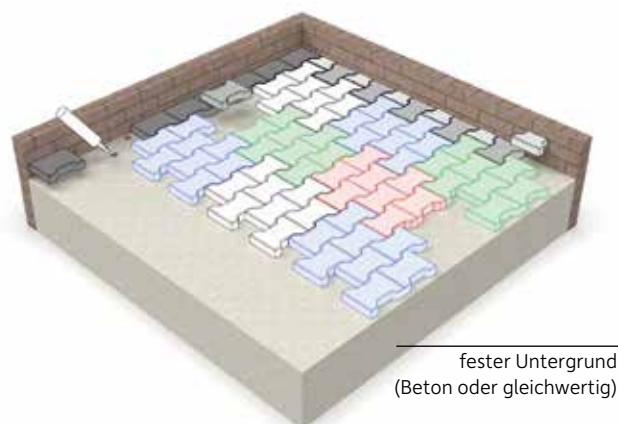

Verlegung (Halbverband) auf ebenem, festem Untergrund. Verklebung mittels Klebepunkten auf der Drainage. Mit Hilfe der Anfänger- und Halbsteine werden bei der Doppel-T-Platte 43 mm schnell und einfach die Randeinfassungen realisiert.

## VERLEGEHINWEISE

Die Terrasoft Doppel-T-Platten werden auf festen Untergründen wie Beton oder Estrich verlegt. Auf ausreichend Gefälle achten. Bestens geeignet als Untergrund ist ein glatter Gefällestrich mit anschließend aufzubringender Feuchtigkeitsisolierung als wasserführende Ebene. Vorhandene Folien und bituminöse Dichtungsbahnen sind vorher auf ihre Tauglichkeit als Untergrund zu überprüfen.

Vorhandene Platten- und/oder Fliesenbeläge sind ebenfalls als ebener, glatter Untergrund mit darüberliegender Feuchtigkeitsisolierung vorzubereiten. Unebenheiten sind zur Vermeidung stehender Wasserlachen zu beseitigen.

Eine feste Randeinfassung zur Lagesicherung ist erforderlich. Um die gewünschte Lagesicherung auf Dauer zu gewährleisten, sollten die Randsteine auf dem Untergrund verklebt werden. **Auf eine stabile Randeinfassung an allen Seiten der Fläche ist zu achten.**

**Bitte beachten Sie die ausführlichen Verlegehinweise in unserer Verlegeanleitung (ab S. 197) sowie die nachfolgenden Informationen.**

**Produktionsbedingt können Maßtoleranzen auftreten. Diese werden innerhalb von 48 Stunden nach der Verlegung ausgeglichen. Bitte beachten Sie, dass die Ab-**

**schlussreihe im Verlegeplan erst nach Ablauf der o.a. 48 Stunden auf das benötigte Maß geschnitten wird.**

### Hinweise Punktuelle Verklebung:

Achten Sie darauf, dass die Klebeflächen frei von Öl, Fett und sonstigen Überresten, z. B. Farbe, Gummiabrieb etc., sind.

Auf dem vorbereiteten Untergrund verlegen Sie nun die Platten entsprechend dem Verlegeplan

Durchstoßen Sie die Membran im Gewindeteil der Klebekartusche und schrauben Sie die zugeschnittene Plastikdüse auf. Mit einem Schraubenzieher entfernen Sie dann die Bodenplatte der Kartusche und setzen diese in die Hand- oder Druckluftpistole ein.

Die Verklebung erfolgt auf dem vollkommen gereinigten Untergrund mittels Klebepunkten auf den erhabenen Flächen der Drainage.

Die Oberflächen- und Umgebungstemperatur muss mind. 5° C betragen. Die Platten sollten ausschließlich bei trockenem Wetter verklebt werden. Klebekartuschen dürfen nicht unter 10° C gelagert werden.

Bitte beachten Sie, dass die Fläche 48 Stunden lang nicht betreten werden sollte.

Bitte beachten Sie die Pflegehinweise.



4 260212 994252  
Terrasoft Doppel-T-Platte 23 mm  
rotbraun



4 260212 994276  
Terrasoft Doppel-T-Platte 23 mm  
anthrazit



4 260212 994207  
Terrasoft Doppel-T-Platte 43 mm  
rotbraun



4 260212 994238  
Terrasoft Doppel-T-Platte 43 mm  
anthrazit

### Farben

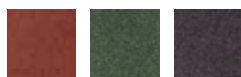

-10 rotbraun  
-12 grün  
-13 anthrazit

### Spezifikationen



180 St.  
23 mm  
Stärke

120 St.  
43 mm  
Stärke

### Zubehör



4525001x1  
Kleber



Terrasoft®

## Altstadtpflaster

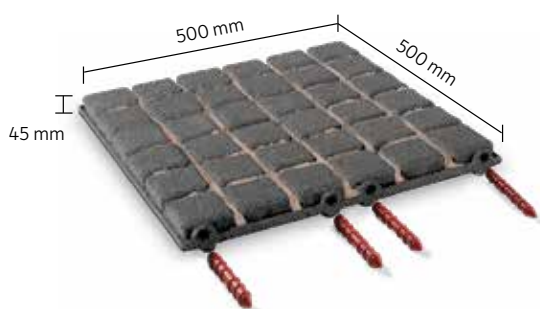

Das Terrasoft Altstadtpflaster mit einer Stärke von 45 mm aus sortenreinem Gummigranulat (1-3,5 mm, lineares 2-5 mm) ist mit Polyurethan gebunden und ummantelt. Aufgrund der rustikalen Optik bietet es die Möglichkeit der altstadtgerechten Flächengestaltung, beispielsweise in Parkanlage und auf repräsentativen Flächen. Der Pflasterstein hat eine gute, trittsichere Begehbarkeit und gelenkschonende Eigenschaften sowie orthopädische Vorteile.

Die einzelnen Platten werden über Steckverbinder miteinander verbunden und gewährleisten eine dauerhafte Lagesicherung. Randsteine können schnell und flexibel mit dem Teppichmesser zugeschnitten werden. Um einen realistisch-rustikalen Charakter zu erhalten, empfehlen wir eine Absandung nach dem Einbau. Im Fugenbereich hat Bewuchs keine Chance.

### VORTEILE

- rustikale Flächengestaltung
- rutschhemmend auch bei Nässe
- wasserdurchlässig/schnell trocknend
- wartungsarm

### ANWENDUNG

Das Terrasoft Altstadtpflaster ist in drei Farben erhältlich und wird gerne im Außenbereich wie Parks oder städtischen Bereichen eingesetzt, bei denen sich der rustikale Charakter des Umfelds auch im Bodenbelag wiederfinden soll. Die Platte aus Gummigranulat überzeugt durch die besondere Optik, die den architektonischen Stil der Häuser unterstreicht.

### PASSENDE RANDELEMENTE

Auf sickerfähigen Untergründen kann die Fläche schnell und einfach mit der Terrasoft Wegefassung eingefasst werden.



Wegefassung  
Art.-Nr. 252000xx1



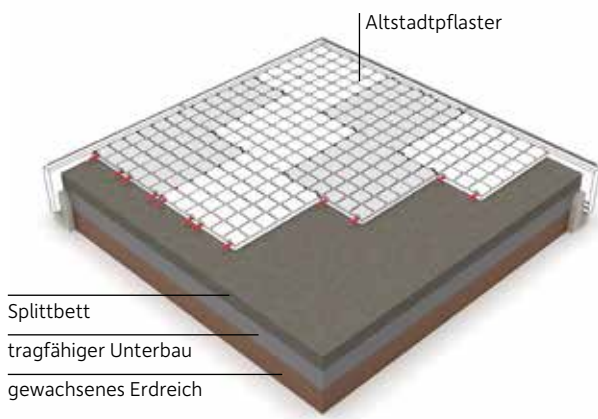

Splittbett  
tragfähiger Unterbau  
gewachsenes Erdreich

Verlegung (Halbverband) auf sickerfähigem Untergrund (Lava, Basalt, Schotter, Splitt) mit Einfassungselement und Systemsteckern.

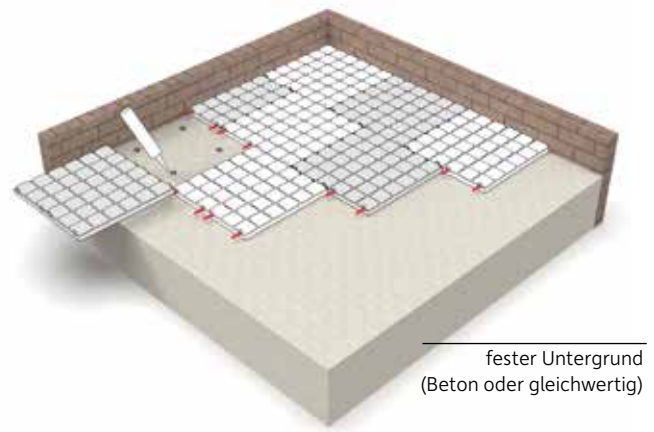

fester Untergrund  
(Beton oder gleichwertig)

Verlegung (Halbverband) auf ebenem, festem Untergrund mit Systemsteckern. Verklebung mittels Klebepunkten auf der Drainage.

## VERLEGEHINWEISE

**Bitte beachten Sie die ausführlichen Verlegehinweise in unserer Verlegeanleitung (ab S. 197) sowie die nachfolgenden Informationen.**

**Produktionsbedingt können Maßtoleranzen auftreten. Diese werden innerhalb von 48 Stunden nach der Verlegung ausgeglichen. Bitte beachten Sie, dass die Abschlussreihe im Verlegeplan erst nach Ablauf der o.a. 48 Stunden auf das benötigte Maß geschnitten wird.**

### Verlegung auf sickerfähigem Untergrund:

Zunächst sind Mutterboden und Erdreich bis auf einen tragenden, festen Untergrund abzutragen. Bei bindigen, wasserundurchlässigen Böden (z. B. Lehm) sollte die Gründungssole mit entsprechendem Gefälle sowie einer Drainage zur Ableitung von Oberflächenwasser angeordnet werden. Danach wird ein tragfähiger Unterbau (Körnung 0/32 mm bis 0/56 mm), mind. 20 cm stark, eingebaut und

verdichtet. Anschließend kann als Oberflächenausgleich und Plattenaufgabe Edelsplitt (3/7 mm, mind. 25 mm stark) mit 2,5% Gefälle eingebaut werden.

### Verlegung auf festem Untergrund:

Wichtige Voraussetzung bei der Verlegung von Platten aus sortenreinem Gummigranulat ist die fachgerechte Herstellung des Untergrundes mit entsprechendem Gefälle. Besonders geeignet ist ein glatter Gefälleestrich mit anschließend aufzubringender Feuchtigkeitsisolierung als wasserführende Ebene. Vorhandene Folien und bituminöse Dichtungsbahnen sind vorher auf ihre Tauglichkeit als Untergrund zu prüfen. Eine feste Randeinfassung zur Erhaltung der Lagesicherung ist unerlässlich. Um die gewünschte Lagesicherung auf Dauer zu gewährleisten, sollten die Randplatten auf dem Untergrund verklebt werden.

Bitte beachten Sie die Pflegehinweise.



Terrasoft Altstadtpfaster  
rotbraun



Terrasoft Altstadtpfaster  
grün



Terrasoft Altstadtpfaster  
anthrazit

### Farben



-10 rotbraun  
-12 grün  
-13 anthrazit

### Spezifikationen



### Zubehör



4525001x1  
Kleber



Terrasoft®

## Stallmatte | 18

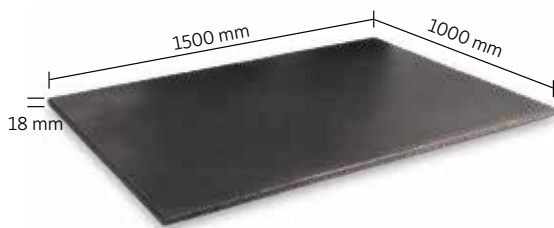

Boxen mit Gefälle bieten die Möglichkeit, einen Ablauf an einer Seitenwand zu installieren. Ein rutschhemmender, undurchlässiger Bodenbelag ist für diese Anwendung perfekt geeignet: Urin und andere Flüssigkeiten laufen über die Oberfläche ab und werden direkt aus der Box geleitet. So entstehen keine unangenehmen Gerüche.

Die Terrasoft Stallmatte ist der innovative Bodenbelag aus strapazierfähigem Gummi und entlastet die Huf- und Fußgelenke von Nutztieren. Sie ist das ganze Jahr über gleichbleibend weich hält starken Belastungen stand. Die Tiere leiden weniger an Atemwegserkrankungen, weil dank des weichen Untergrundes weniger Einstreu gebraucht wird. Die Luftqualität in Stallungen verbessert sich nachhaltig.

### VORTEILE

- undurchlässig
- weniger Atemwegserkrankungen durch Reduzierung der Einstreu
- hoch belastbar
- maschinell befahrbar

### ANWENDUNG

Die Terrasoft Stallmatte 18 wird sowohl in Stallungen als auch in Tierkliniken eingesetzt. In Pferdeboxen bietet sie einen standsicheren Boden für die Tiere. Betreiber von Tierkliniken schätzen die hervorragenden hygienischen Eigenschaften der Stallmatte.



4 260212 992289

Terrasoft Stallmatte 18  
anthrazit

Hinsichtlich der Länge und Breite sind Maßtoleranzen von +/- 1% zulässig, bei der Stärke von +/- 2mm. Geringe Farbabweichungen der Waren untereinander sowie von Farbtafeln sind produktionsbedingt und berechtigen den Kunden nicht zur Geltendmachung von Gewährleistungsansprüchen. Die Oberflächenbeschichtung unterliegt einer von der Art und Weise der Benutzung abhängigen Abnutzung. Diese Abnutzungserscheinungen, die zu sichtbaren Farbunterschieden führen kann, sind produktimmanent und stellen keinen Mangel dar. Starke UV-Einwirkung kann neben einer leichten Kreidung zu geringfügigen Verfärbungen der Oberfläche führen.

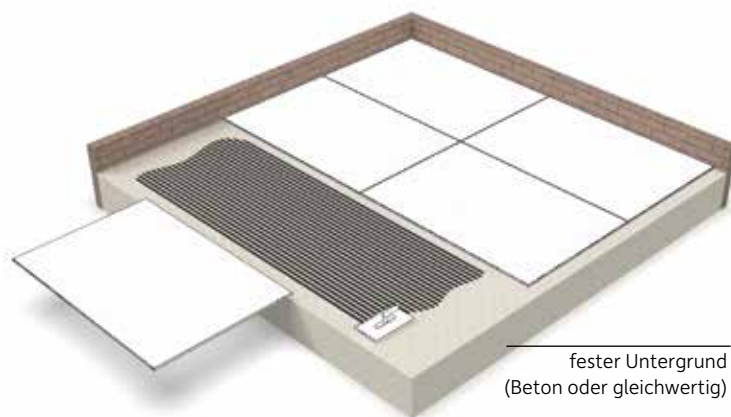

Verlegung auf ebenem, festem Untergrund. Mit Hilfe einer Zahnpachtel wird die Terrasoft Flächenverklebung auf dem vorbereiteten Untergrund aufgebracht.

## VERLEGEHINWEISE

Terrasoft Stallmatten 18 sind ausschließlich auf festen Untergründen zu verlegen und vollflächig zu verkleben. Bitte beachten Sie die Pflegehinweise. Die Terrasoft Stallmatte kann sowohl im Halbverband als auch in Kreuzfuge verlegt werden.

**Bitte beachten Sie die ausführlichen Verlegehinweise in unserer Verlegeanleitung (ab S. 197) sowie die nachfolgenden Informationen.**

**Produktionsbedingt können Maßtoleranzen auftreten. Diese werden innerhalb von 48 Stunden nach der Verlegung ausgeglichen. Bitte beachten Sie, dass die Abschlussreihe im Verlegeplan erst nach Ablauf der o.a. 48 Stunden auf das benötigte Maß geschnitten wird.**

## VERLEGUNG AUF FESTEM UNTERGRUND

Wichtige Voraussetzung ist die fachgerechte Herstellung des Untergrundes mit entsprechendem Gefälle. Bestens geeignet ist ein glatter Gefälleestrich.

Vollflächige Verklebung auf dem Untergrund zur Fixierung von Vollgummiprodukten:

### Vorbereiten des Untergrundes

Das Betonfundament muss rau, sauber und trocken sein. Achten Sie darauf, dass die Klebeflächen frei von Öl, Fett und sonstigen Überresten sind, z. B. Farbe, Gummiabrieb,

Zementschleier etc. Die Oberflächen- und Umgebungstemperatur muss mind. 8°C betragen bzw. mind. 3°C über der Taupunkttemperatur liegen. Die relative Luftfeuchtigkeit sollte nicht mehr als 80% betragen.

### Haftgrundierung

Haftgrundierung gemäß Herstellerangaben verarbeiten. Durch Rollen oder Streichen dünn auf den Untergrund auftragen. Ggfs. nachträglich verschleifen, um Pfützenbildung zu vermeiden. Die Trocknung ist abhängig von der Luftfeuchtigkeit. Bei hoher Luftfeuchte verzögert sich die Trocknung. In der Trocknungszeit ist direkte Wasserbeaufschlagung zu vermeiden. Unter Umständen ist es notwendig, die getrocknete Haftgrundierung anzuschleifen. Den Schleifstaub anschließend bitte gründlich entfernen.

### Klebevorgang

Geben Sie die Komponente B zur Komponente A im Mischungsverhältnis 1 Teil B zu 3 Teilen A und verarbeiten Sie beides mit einem niedrigtourigen Mischer zu einer schlierenfreien Masse. Bei der Verklebung von Gummi auf Beton sollte die Klebmasse mittels eines Zahnpachtel (4 mm) auf die Betonfläche aufgetragen und zusammengepresst werden.

Bitte beachten Sie, dass die Fläche 48 Stunden lang nicht betreten werden sollte.

### Farben



-13  
anthrazit

### Spezifikationen



### Zubehör



452500112  
Kleber



# TERRASOFT® BEGRENZUNGSSYSTEME

universell | attraktiv | flexibel | formschön

BEGRENZUNGSSYSTEME





Terasoft®

## Kettenelement | 1000

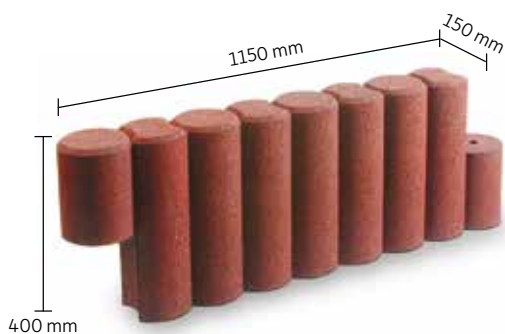

Dieses formschöne Gestaltungselement bietet aufgrund seiner Abmessungen und vielfältigen Einsatzmöglichkeiten einen hohen Gestaltungsspielraum. Terasoft Kettenelemente 1000 bestehen aus sortenreinem Gummigranulat und sind mit Polyurethan gebunden und ummantelt. Das Material ist sehr robust und hat eine angenehm weiche und warme Oberfläche – unabhängig von den Jahreszeiten. Die Elemente greifen formschlüssig ineinander und sind aufgrund ihres Gewichtes sehr formstabil.

### VORTEILE

- sehr formstabil
- hoher Gestaltungsspielraum
- Minimierung von Verletzungsrisiken
- attraktives Preis-/Leistungsverhältnis
- schneller Einbau auf festen und losen Untergründen
- Bodenanker optional erhältlich

### ANWENDUNG

Terasoft Kettenelemente 1000 eignen sich als Sandkasteneinfassung, Spielfeldeinfassung oder Leitsystem im Verkehrsbereich. Das flexible Element ist auch ein beliebtes Einfassungselement beim Bau von Reitplätzen. Insbesondere neben den Laufwegen an den Außenbahnen gibt es Pferd und Reiter Sicherheit – auch kleine Berührungen mit dem Pferdehuf nimmt es nicht krumm.



Terasoft Kettenelement 1000  
rotbraun



Terasoft Kettenelement 1000  
grün



Terasoft Kettenelement 1000  
anthrazit



Bodenanker  
Art.-Nr. 254600992



Einfundamentierung des Kettenelements mit Hilfe von verlängerten Montagerohren auf losem Untergrund. Eine Verklebung der Elemente untereinander ist erforderlich.

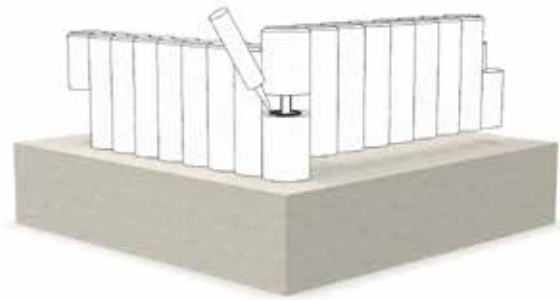

Aufstellung des Kettenelements mit Hilfe von Montagerohren auf festem Untergrund. Eine Verklebung der Elemente untereinander ist erforderlich.

## EINBAUHINWEISE

### Kettenelemente auf festem Untergrund:

Kettenelemente können auf feste Untergründe gestellt werden. Mittels der Montagerohre werden die Elemente miteinander verbunden. Durch die ausgeformte Hohlkehle erreicht man eine zusätzliche Stabilität bei gleichzeitig flexibler Gestaltungsmöglichkeit.

Beim Einbau auf festen Untergründen empfiehlt sich eine zusätzliche Verklebung der Elemente mit dem Untergrund. Die zu verklebenden Oberflächen müssen staubfrei sein.

Verlegung auf losem Untergrund:

Auf losen Untergründen kann das Kettenelement ebenfalls gestellt werden, indem man die Montagerohre/Bodenanker einfundamentiert.

An den Stoßflächen der zu verbindenden Kettenelemente sowie um das Verbindungsrohr müssen die Elemente verklebt werden, um eine dauerhafte Verbindung sowie ausreichende Stabilität zwischen den Elementen zu gewährleisten.

## VERKLEBUNG

### Punktuelle Verklebung:

Durchstoßen Sie die Membran im Gewindeteil der Klebekartusche und schrauben Sie die zugeschnittene Plastikdüse auf. Mit einem Schraubenzieher entfernen Sie dann die Bodenplatte der Kartusche und setzen diese in die Hand- oder Druckluftpistole ein.

Die Verklebung erfolgt auf den vollkommen gereinigten, staubfreien Kettenelementen mittels Klebepunkten rund um das Verbindungsrohr.

Die Oberflächen- und Umgebungstemperatur muss mind. 5° C betragen. Die Elemente sollten ausschließlich bei trockenem Wetter verklebt werden. Klebekartuschen dürfen nicht unter 10° C gelagert werden.

### Farben



-10x rotbraun  
-12x grün  
-13x anthrazit

### Spezifikationen



### Zubehör



4525001x1  
Kleber



## Terrasoft® Beeteinfassung

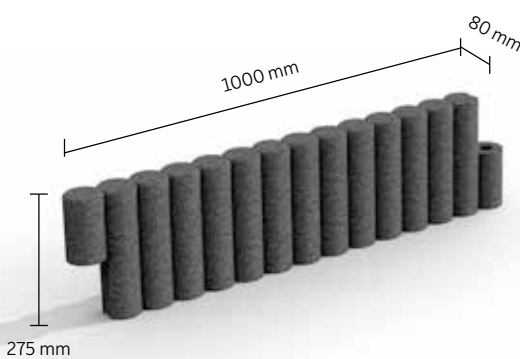

Mehr Flexibilität bei der Gestaltung von Rasenflächen, Beeten und Spielarealen! Mit der Terrasoft Beeteinfassung kreieren Sie im Handumdrehen eine formschöne Abgrenzung zwischen Rasenflächen und dem Beet. Die Einfassung kann als etwas höher gesetztes Kettenelement oder bodengleich zum Überfahren mit dem Rasenmäher eingebaut werden. Das Element ist aufgrund des Eigengewichts so stabil, dass es als Sandkasten oder als abgegrenztes Beet genutzt werden kann. Terrasoft Beeteinfassungen bestehen aus sortenreinem Gummigranulat und sind mit Polyurethan gebunden und ummantelt. Das Material ist sehr robust und hat eine angenehm weiche und warme Oberfläche – unabhängig von den Jahreszeiten.

### VORTEILE

- sehr formstabil
- hoher Gestaltungsspielraum
- auch Radien möglich
- attraktives Preis-/Leistungsverhältnis
- schneller Einbau auf festen und losen Untergründen
- Montagerohr zusätzlich benötigt (1 Rohr pro Element)

### ANWENDUNG

Terrasoft Beeteinfassungen eignen sich im Außenbereich als Sandkasteneinfassung oder Begrenzungen von Beeten und Rasenflächen. Zahlreiche Aufbauvarianten ermöglichen höchstmöglichen Gestaltungsspielraum.

#### Aufbaubeispiele



1x1 Meter  
Bedarf: 4 Beeteinfassungen  
4 Montagerohre



ca. 2 x 2 m, Sechseck  
Bedarf: 6 Beeteinfassungen  
6 Montagerohre



ca. 3 x 3 m, Achteck  
Bedarf: 8 Beeteinfassungen  
8 Montagerohre





Einfundamentierung der Beeteinfassung mit Hilfe von verlängerten Montagerohren auf losem Untergrund. Eine Verklebung der Elemente untereinander ist erforderlich.

## EINBAUHINWEISE

### Montage auf losem Untergrund:

1. Das erste Element der Beeteinfassung auf dem Boden aufstellen. Bodenaushub für kleine Fundamente (H = 300 mm) vornehmen
2. Montagerohr durch die Aussparung im hinteren Teil der Beeteinfassung schlagen, so dass ca. 60 mm oben überstehen. Um das Montagerohr auf der Unterseite Beton in der Güte C25 angießen.
3. Zweite Beeteinfassung auf das Montagerohr des ersten Elements aufstecken. Die ausgeformte Hohlkehle gibt zusätzliche Stabilität. Eine punktuelle Verklebung der beiden Gummielemente um das Montagerohr wird empfohlen.
4. Die Elemente in dieser Systematik aufbauen. Das letzte Element schließt mit einem Montagerohr ab. Dieses wird bis zur Oberkante des Gummigranulats (135 mm) durch die Beeteinfassung gesteckt oder ggf. im unteren Bereich gekürzt.

**Hinweis:** Optional kann bei geschlossenen Strukturen auch eine Installation auf festen Untergründen vorgenommen werden. Hierzu empfiehlt es sich, die Montagerohre entsprechend zu kürzen.

### Punktuelle Verklebung:

Durchstoßen Sie die Membran im Gewindeteil der Klebekartusche und schrauben Sie die zugeschnittene Plastikdüse auf. Mit einem Schraubenzieher Bodenplatte der Kartusche entfernen und Kartusche in die Hand- oder Druckluftpistole einsetzen. Die Verklebung erfolgt auf den vollkommen gereinigten Beeteinfassungen mittels Klebepunkten rund um das Verbindungsrohr. Die Oberflächen- und Umgebungstemperatur muss mind. 5°C betragen. Die Elemente sollten ausschließlich bei trockenem Wetter verklebt werden. Klebekartuschen dürfen nicht unter 10°C gelagert werden.



Terrasoft Beeteinfassung  
anthrazit

#### Farben



-13x  
anthrazit

#### Spezifikationen



#### Zubehör



4525001x1  
Kleber

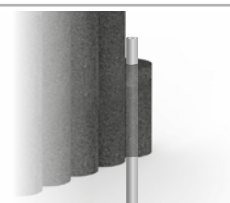

Montagerohr, Art.-Nr. 251110991  
Ø 33,7 mm, Länge: 500 mm



## Terrasoft® Stützpalisade

Die Terrasoft Palisaden aus sortenreinem Gummigranulat sind mit Polyurethan gebunden und ummantelt und die stabile Alternative zur Abstützung von Hängen oder Böschungen. Das großvolumige Element hat ein hohes Eigengewicht und ist dadurch sehr stabil. Der integrierte lange Bodenanker gibt, eingebaut in ein Betonfundament, zusätzliche Stabilität – insbesondere an Hängen. Die klassisch-rechteckige Form lässt sich gut einbauen und macht auch optisch eine gute Figur. Neben einer guten Hangabsicherung bietet das Material eine angenehme Sitzfläche.

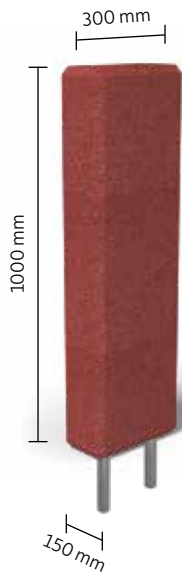

### VORTEILE

- integrierter Bodenanker für hohe Stabilität
- gute Hangabsicherung
- moderne Form- und Farbgebung
- perfekte Ergänzung zur Terrasoft Blockstufe
- sehr stabil

### ANWENDUNG

Die Terrasoft Stützpalisade eignet sich sehr gut zur optischen Abgrenzung von Spiel- und Sportflächen mit anliegenden Hängen. So erreichen Sie ein optisch ansprechendes, einheitliches Bild. Sie gestalten mit der Stützpalisade mehrere Spielebenen in Hängen, die kindgerecht und sicher sind. Darüber hinaus werden sie oft für Zuschauerbereiche auf Sport- und Reitanlagen eingesetzt. Auch Hochbeete lassen sich mit der Terrasoft Stützpalisade eindrucksvoll gestalten.

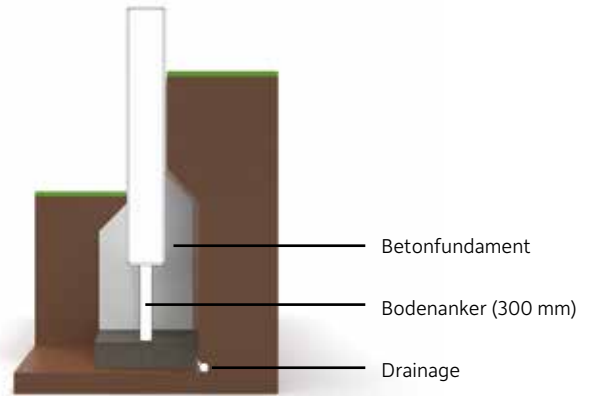
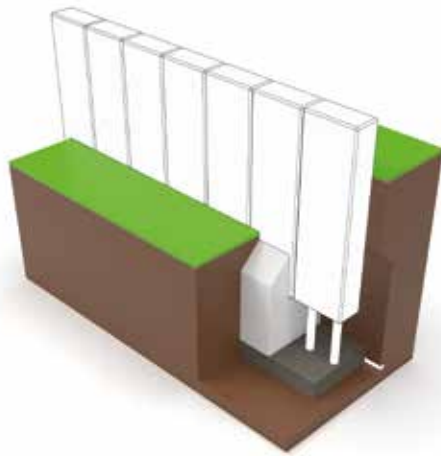

Einbau der Palisade im Betonfundament mit rückseitiger Abstützung und Drainage

## EINBAUHINWEISE

In die Terrasoft Stützpalisade ist grundsätzlich ein Bodenanker (300mm) eingelassen mit dem die Palisade in einem Betonfundament aus erdfeuchtem Magerbeton (C 12/15) verankert wird. Dadurch wird eine sehr hohe Stabilität als Einfassung oder Hangabsicherung bei gleichzeitig flexibler Gestaltungsmöglichkeit erreicht. Wir empfehlen in jedem Fall eine punktuelle Verklebung der einzelnen Elemente miteinander.

### Bei Hangbelastung und einem Einbau mit Stützfunktion ist zu beachten:

Die Terrasoft Stützpalisade sollte zusätzlich zum Bodenanker mindestens zu einem Viertel der Palisadenhöhe im Erdreich eingebettet sein. Bei größerer Belastung oder höheren Palisadenwänden ist zwingend eine bauseitige statische Berechnung zu erstellen, in dem die tatsächliche Belastung auf die Palisade ermittelt wird. Bei einer Hinterfüllung der Terrasoft Stützpalisade muss mit verdichtetem, frostsicherem Material gearbeitet werden. Die Hinterfüllung ist lose in Schichten einzubringen und mit leichten Geräten in einem Abstand von 1m ab Palisadenkrone zu verdichten. Eventuell anstehendes Hangwasser muss durch eine entsprechende Drainage abgeleitet werden.

## VERKLEBUNG

### Punktuelle Verklebung:

Durchstoßen Sie die Membran im Gewindeteil der Klebekartusche und schrauben Sie die zugeschnittene Plastikdüse auf. Mit einem Schraubenzieher entfernen Sie dann die Bodenplatte der Kartusche und setzen diese in die Hand- oder Druckluftpistole ein.

Die Verklebung erfolgt auf den vollkommen gereinigten Palisaden mittels Klebepunkten in der Hohlkehle.

Die Oberflächen- und Umgebungstemperatur muss mind. 5°C betragen. Die Palisaden sollten ausschließlich bei trockenem Wetter verklebt werden. Klebekartuschen dürfen nicht unter 10°C gelagert werden.

### Farben



-10x rotbraun    -12x grün    -13x anthrazit

### Spezifikationen





Terrasoft®

## Palisade 400.600.800.1000



Höhen:  
 1000 mm 800 mm 600 mm 400 mm  
 -10yy1 -80yy1 -60yy1 -40yy1

In den 1970er Jahren begann der Siegeszug der Palisaden: seitdem werden sie häufig im Landschaftsbau eingesetzt, um Böschungen oder kleinere Hänge abzufangen. Terrasoft Palisaden aus sortenreinem Gummigranulat sind die perfekte Alternative zu konventionellen Lösungen aus witterungsanfälliger Holz oder schwerem Beton. Die formschönen Elemente sind mit Polyurethan gebunden und ummantelt und zeichnen sich durch eine problemlose Montage aus. Die ausgeformte Hohlkehle sowie der integrierte Bodenanker sorgen für eine hohe Stabilität. Neben einer guten Hangabsicherung bietet das Material eine angenehme Sitzfläche. Vier verschiedene Höhen ermöglichen den Einbau bei nahezu allen Anforderungen. Besonderes Plus der Terrasoft Palisaden: Ein durchgängiges Palisadenrohr ermöglicht größtmögliche Stabilität.

### VORTEILE

- integrierter, durchgängiger Bodenanker für hohe Stabilität
- gute Hangabsicherung
- formschlüssige Verbindung durch integrierte Hohlkehle
- sehr stabil

### ANWENDUNG

Hangabsicherungen und Randeinfassungen für Spiel- und Sportflächen sind die Einsatzgebiete der Terrasoft Palisaden. Darüber hinaus werden sie oft für Zuschauerbereiche auf Sport- und Reitanlagen eingesetzt.



4 260212 995402

Terrasoft Palisade 400 | rotbraun



4 260212 990018

Terrasoft Palisade 600 | rotbraun



4 260212 995457

Terrasoft Palisade 800 | rotbraun



4 260212 995556

Terrasoft Palisade 1000 | rotbraun



Beim Einbau die punktuelle Verklebung der Palisaden beachten

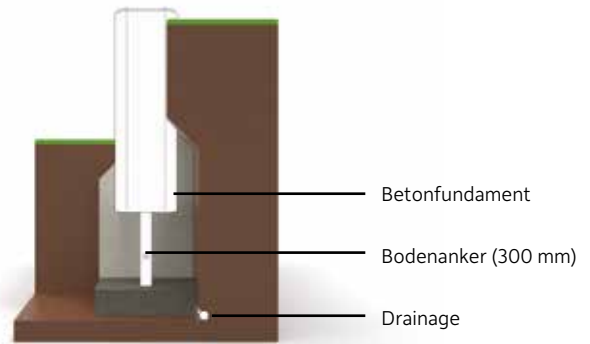

Einbau der Palisade im Betonfundament mit rückseitiger Abstützung und Drainage

## EINBAUHINWEISE

In die Terrasoft Palisade ist grundsätzlich ein Bodenanker (300mm) eingelassen mit dem die Palisade in einem Betonfundament aus erdfeuchtem Magerbeton (C 12/15) verankert wird. Durch die Hohlkehle greifen die Elemente zusätzlich seitlich ineinander und erreichen somit eine sehr hohe Stabilität als Einfassung oder Hangabsicherung bei gleichzeitig flexibler Gestaltungsmöglichkeit. Wir empfehlen in jedem Fall eine punktuelle Verklebung in der Hohlkehle.

### Bei Hangbelastung und einem Einbau mit Stützfunktion ist zu beachten:

Die TerrasoftPalisade sollte zusätzlich zum Bodenanker mindestens zu einem Viertel der Palisadenhöhe im Erdreich eingebettet sein. Bei größerer Belastung oder höheren Palisadenwänden ist zwingend eine bauseitige statische Berechnung zu erstellen, in dem die tatsächliche Belastung auf die Palisade ermittelt wird. Bei einer Hinterfüllung der Terrasoft Palisade muss mit verdichtetem, frostsicherem Material gearbeitet werden. Die Hinterfüllung ist lose in Schichten einzubringen und mit leichten Geräten in einem Abstand von 1m ab Palisadenkrone zu verdichten. Eventuell anstehendes Hangwasser muss durch eine entsprechende Drainage abgeleitet werden.

## VERKLEBUNG

### Punktuelle Verklebung:

Durchstoßen Sie die Membran im Gewindeteil der Klebekartusche und schrauben Sie die zugeschnittene Plastikdüse auf. Mit einem Schraubenzieher entfernen Sie dann die Bodenplatte der Kartusche und setzen diese in die Hand- oder Druckluftpistole ein.

Die Verklebung erfolgt auf den vollkommen gereinigten Palisaden mittels Klebepunkten in der Hohlkehle.

Die Oberflächen- und Umgebungstemperatur muss mind. 5° C betragen. Die Palisaden sollten ausschließlich bei trockenem Wetter verklebt werden. Klebekartuschen dürfen nicht unter 10° C gelagert werden.

### Farben



-10x rotbraun  
-12x grün  
-13x anthrazit

### Spezifikationen



32 St. Höhe 400 mm  
32 St. Höhe 600 mm  
20 St. Höhe 800 mm  
20 St. Höhe 1000 mm

### Zubehör



4525001x1 Kleber



## Terrasoft® Hockeybande

Streethockey erfreut sich in den letzten Jahren immer größerer Beliebtheit. Um eine dauerhafte oder temporäre Spielfläche zu installieren, wurde die Terrasoft Hockeybande entwickelt. Sie besteht aus sortemreinen Gummigranulat, das viele Vorteile im Bereich der Streetball-Felder bietet: prallen Bälle auf die Hockeybande, werden Geräusche stark gemindert – es entsteht keine Lärmbelästigung durch Ballgeräusche. Darüber hinaus werden aufgrund des weichen und flexiblen Materials Verletzungen vermieden. Zuschauer finden eine schnell trocknende und variable Sitzfläche. Die breite Auflage von 400 mm steht sicher auf festen Untergründen, die Verjüngung im oberen Teil der Hockeybande bremst die Rollwege der Bälle.

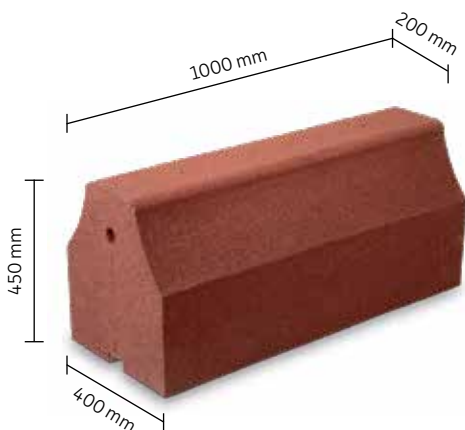

### VORTEILE

- auch für Skateanlagen geeignet: ab -10 °C können die Spielflächen geflutet werden
- Anbringung von Werbeschildern möglich
- Montage nur auf festen Untergründen
- weiche, warme Oberfläche

### ANWENDUNG

Die Terrasoft Hockeybande ist das Einfassungselement für Streethockey-Felder und Skate-Anlagen, denn sie eignet sich auch für Eishockey- und Eislaufbahnen, da die Spielflächen ab -10 °C geflutet werden können. Sie wird gerne auf Skateparks oder in innerstädtischen Bereichen zur temporären Installation eines Streethockey-Feldes eingesetzt.



Hockeybande Eckelement  
Art.-Nr. 255000xx2

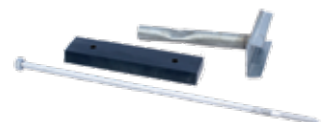

Hockeybande Montageset  
Art.-Nr. 255000xx4



Aufstellen der Hockeybande. Verbindung der Elemente auf der Unterseite mit Hilfe des Montagesets.



Aufstellen der Hockeybande mit Hilfe des Eckelements.

## EINBAUHINWEISE

Zu der Terrasoft Hockeybande wurde ein spezielles Befestigungszubehör zusammengestellt. Mittels Montage-schienen und Metallsystemsteckern werden die geraden Elemente einfach und stabil auf festem Untergrund wie Asphalt oder Pflasterflächen befestigt. Eckelemente werden gemäß unserer Klebeanleitung fixiert. Radiumelemente werden von oben durch das Element in einen Bodendübel verschraubt. Das gesamte Einbauequipment wird selbstverständlich mitgeliefert. Bitte lesen Sie die nachstehenden Hinweise jeweils vor Beginn der Montage durch. Das Anlegen unserer Hockeybande ist aufgrund der Modulbauweise auch für evtl. Nichtfachleute problemlos möglich. Es sollten mind. 2 Personen zur Montage der Hockeybande ein Team bilden, um das Handling zu vereinfachen, da das Gewicht eines Moduls ca. 85 kg beträgt. Halten Sie sich bitte an die Reihenfolge der einzelnen Montageschritte und die Bande wird schnell und von Anfang an richtig verlegt werden.

**Untergrund:** Die Aufstellfläche der Hockeybande muss den Spielfunktionen und den dynamischen Fahrbewegungen des Street-Hockey-Spieles entsprechen. Es eignen sich am besten neu angelegte Asphaltflächen, natürlich können aber auch vorhandene Parkplätze o.ä. mit Asphaltdecke oder Betonflächen dafür eingerichtet werden. Weniger geeignet sind Verbundpflasterflächen. Dabei sollen die Steine keine Fasse aufweisen. Der Untergrund sollte planeben und sauber sein, ein Gefälle von mind. 1% besitzen und die Wasserabläufe innerhalb der Fahrfläche – am besten in einer Ecke – haben.

**Hinweis:** Für das sporadische Fluten der Fläche im Winter zur Nutzung als Eislauffläche sollten Sie uns zum entsprechenden Zeitpunkt vorher kontaktieren. Die Fläche des Platzes sollte mind. 15 cm Überstand zur äußeren Bandenkante haben.

**Lieferumfang:** Detaillierte Einbaubeschreibung für Einbau & Anlegen des Bandenverlaufs

### Farben

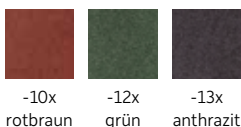

-10x rotbraun  
-12x grün  
-13x anthrazit

### Spezifikationen





## Terrasoft® Blockstufe

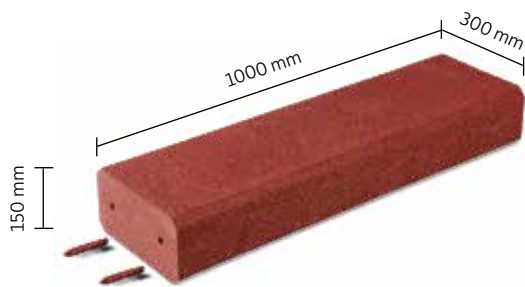

Mit der Terrasoft Blockstufe aus sortenreinem Gummigranulat geht es hoch hinaus: aus dem großvolumigen Element werden Treppenanlagen gebaut. Die gleichmäßige Oberfläche der Terrasoft Blockstufe gibt ein besonders eindrucksvolles Bild bei repräsentativen Treppenaufgängen. Neben der ebenmäßigen Optik überzeugen die Blockstufen durch ihre schalldämmende Wirkung. Dies ist insbesondere bei Treppenanlagen in Wohngebieten wichtig. Für das Plus an Sicherheit sorgt die rutschhemmende Oberfläche, so dass auch bei Nässe Trittsicherheit gewährleistet ist. Das Material ist leicht porös, wodurch Staunässe gar nicht erst entsteht.

Die Blockstufen sind auf allen Untergründen einsetzbar. Die Verklebung auf festen Untergründen wird empfohlen.

### VORTEILE

- rutschhemmend auch bei Nässe
- einfache Montage
- schalldämmend
- gleichmäßige Optik

### ANWENDUNG

Blockstufen können sowohl als Einfassungen als auch für Treppenanlagen eingesetzt werden. Aufgrund ihrer rutschhemmenden Oberfläche sind sie attraktive Gestaltungselemente, insbesondere in Altenheimen, Krankenhäusern und Behinderteneinrichtungen. Gerne werden sie auch bei der Gestaltung von Sandkästen verarbeitet.



Blockstufe Eckelement  
Art.-Nr. 251500xx2



halbe Blockstufe  
Art.-Nr. 251500xx3



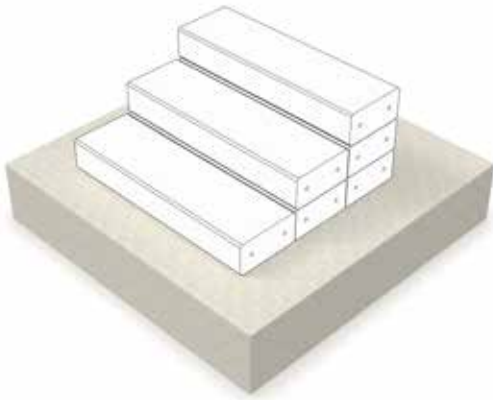

Verklebung der Blockstufe als Stufenanlage auf festem Untergrund

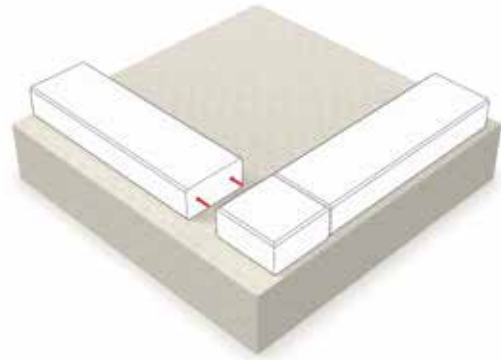

Verklebung der Blockstufe mit Hilfe des Eckelements auf festem Untergrund.

## EINBAUHINWEISE

### Einbau auf festen Untergründen als Stufenanlage:

Terrasoft Blockstufen kann man als Stufenelement auf feste Untergründe wie z. B. Beton oder Holz punktuell nach unserer Klebeanleitung fixieren.

Sie können darüber hinaus auf nicht befestigte Böden durch Verklebung der Stoßkanten als feste Einfassung (Rahmen) angelegt werden. Zusätzlich ist der seitliche Halt durch Systemstecker gegeben.

Durch das Eckelement ist die Montage ohne aufwendigen Gehrungsschnitt möglich.

## VERKLEBUNG

**Vorbereiten des Untergrundes:** Vor dem Verlegen muss der Untergrund verdichtet und befestigt werden. Achten Sie darauf, dass die Klebeflächen frei von Öl, Fett und sonstigen Überresten, z. B. Farbe, Gummiabrieb etc., sind. Auf dem vorbereiteten Untergrund platzieren Sie das Element.

**Verkleben | Vorbereiten der Kartusche:** Durchstoßen Sie die Membran im Gewindeteil und schrauben Sie die zugeschnittene Plastikdüse auf. Mit einem Schraubenzieher entfernen Sie dann die Bodenplatte der Kartusche und setzen die Kartusche in die Hand- oder Druckluftpistole ein. Die Verklebung erfolgt auf dem vollkommen gereinigten Untergrund mittels Klebepunkten auf der Unterseite der Blockstufe. Die Oberflächen- und Umgebungstemperatur muss mind. 5°C betragen. Die Produkte sollten ausschließlich bei trockenem Wetter verklebt werden. Klebekartuschen dürfen nicht unter 10°C gelagert werden. Bitte beachten Sie, dass das Produkt 48 Stunden lang nicht bewegt oder betreten werden sollte.



Terrasoft Blockstufe | rotbraun



Terrasoft Blockstufe | grün



Terrasoft Blockstufe | anthrazit

### Farben



-10x rotbraun  
-12x grün  
-13x anthrazit  
-09x grau

### Spezifikationen



### Zubehör



4525001x1  
Kleber



Terrasoft®

## Wegeinfassung

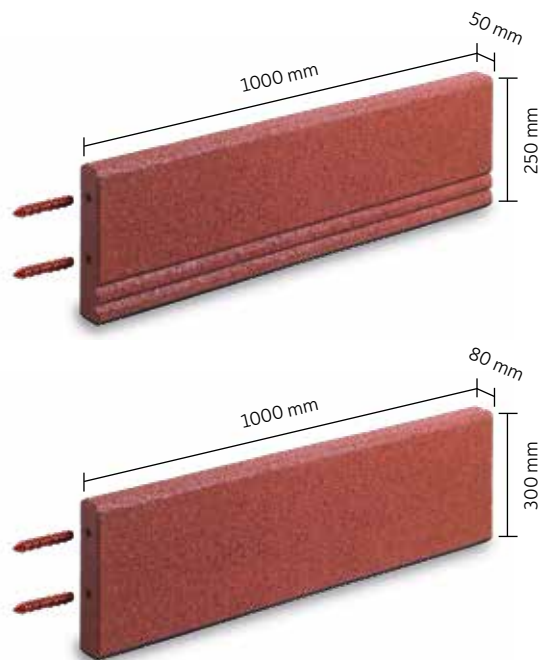

Terrasoft Wegeinfassungen aus sortenreinem Gummigranulat sind vielseitig einsetzbare Einfassungen für Garten, Rasen und Beete. Als Wegbegrenzung sorgen die Profile für den nötigen Seitenhalt zwischen der Wegefläche und Beeten oder Parkflächen. Als Begrenzung von Flächen aus Elastikplatten oder -pflaster bieten sie eine stabile Randeinfassung und einen optisch passenden Abschluss zum Beispiel auf Terrassen oder Einfahrten.

Unterschiedliche Materialien wie zum Beispiel Rasen, Mutterboden oder Kies werden voneinander getrennt – der Garten wird pflegeleichter. Die Terrasoft Wegeinfassungen sind biegsam und lassen sich in unterschiedliche Formen bringen, so dass neben der Einfassung von Terrassen auch individuell gestaltete Felder in Beeten realisiert werden können.

### VORTEILE

- optisch passender Randabschluss zu den Terrasoft Boden- und Pflastersteinsystemen
- einfache Montage
- flexibel einsetzbar
- rutschhemmender Übergang

### ANWENDUNG

Wegeinfassungen bieten flexible Einfassungen für Spielfelder und Laufbahnen im Sport- und Freizeitbereich. Darüber hinaus werden sie bei der Gestaltung von Einfahrten, Parkplätzen oder Wegen im Hausaußenbereich eingesetzt.



mit Bodenanker  
Art.-Nr. 252000902



Wegeinfassung 1000x50x250 mm  
mit Stahleinlage, Art.-Nr. 2520001x4



Wegeinfassung 1000x80x300 mm  
mit Stahleinlage, Art.-Nr. 2520301x4

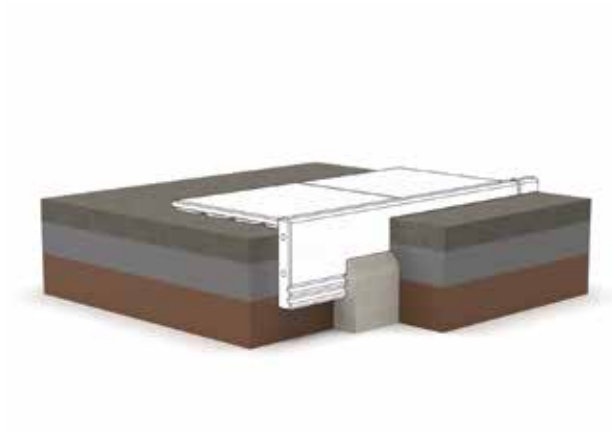

Wegeinfassungen ohne Bodenanker im Betonfundament

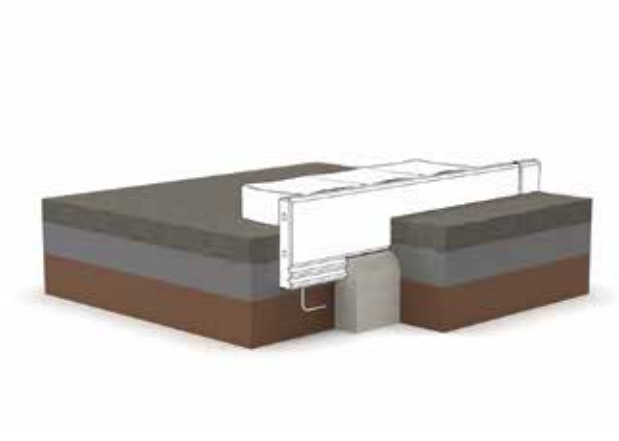

Wegeinfassungen werden mit Hilfe des Bodenankers in einem Betonfundament fixiert.

## EINBAUHINWEISE

Wegeinfassungen sind im Betonbett auf geeignetem Untergrund einzubauen. Die Stöße werden wiederum mit Systemsteckern gesichert.

Der Einbau richtet sich stets nach den Gegebenheiten vor Ort. Unter dem Fundament eine frostsichere Schicht anlegen (Kies oder Lava, nach Aufbringen auf den Boden verdichten). Die Wegeinfassungen werden in ein Streifenfundament aus Beton gesetzt.

**Wegeinfassungen mit Bodenanker** können etwas höher über den Bodenbelag hinausragen, da durch die Metallverankerung zusätzlicher Halt im Fundament erreicht wird.

**Wegeinfassungen mit Stahleinlage** können, z. B. für den Kurvenverlauf, vorgeformt werden.

## ALLGEMEINE HINWEISE

Produktionsbedingte Einflüsse erfordern größere Herstellungsdimensionen von bis zu 5 mm Längen- und Breitenausdehnung, die nach einer Lagerzeit von 48 Stunden ausgeglichen wird. Eine Überprüfung der Maßhaltigkeit vor Verlegebeginn ist erforderlich. Hinsichtlich der Länge und Breite sind Maßtoleranzen von +/-1% zulässig. Die Stärketoleranz beträgt +/- 2 mm. Geringe Farbabweichungen untereinander sowie von den Farbtafeln sind produktionsbedingt unvermeidbar.

Die Oberfläche des Terrasoft Elements ist vor dauerhafter Einwirkung von scharfkantigen Steinen o. ä. zu schützen.

Bei der Verwendung oder Lagerung der Produkte in dauerhaft feuchter Umgebung sind Formveränderungen, Stockflecken, Algenbildung und ähnliche feuchtigkeitsbedingte Erscheinungen möglich.



Terrasoft Wegeinfassung  
1000 x 50 x 250 | rotbraun



Terrasoft Wegeinfassung  
1000 x 50 x 250 | grün



Terrasoft Wegeinfassung  
1000 x 50 x 250 | anthrazit



Terrasoft Wegeinfassung  
1000 x 80 x 300 | rotbraun



Terrasoft Wegeinfassung  
1000 x 80 x 300 | grün



Terrasoft Wegeinfassung  
1000 x 80 x 300 | anthrazit

### Farben



-10x rotbraun  
-12x grün  
-13x anthrazit  
-09x grau

### Spezifikationen



100 St.  
Wegeinfassung  
1000 x 50 x 250



56 St.  
Wegeinfassung  
1000 x 80 x 300



## Terrasoft® EPDM Wegeinfassung

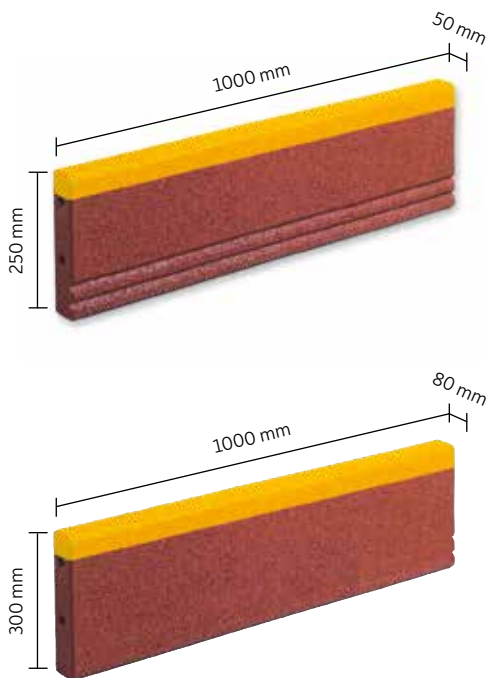

Terrasoft Wegeinfassungen aus sortenreinem Gummigranulat sind vielseitig einsetzbare Einfassungen für Garten, Rasen und Beete. Als besonderes Highlight haben die Wegbegrenzungen eine attraktive Oberschicht aus hochwertigem EPDM Granulat. Dies sorgt für zahlreiche Gestaltungsmöglichkeiten, insbesondere im Bereich der Spielplätze werden Flächen oder Beete gerne farbenfroh eingefasst. Unterschiedliche Materialien wie zum Beispiel Rasen, Mutterboden oder Kies können so formschön voneinander getrennt werden – der Garten wird pflegeleichter. Die Terrasoft EPDM Wegeinfassungen sind biegsam und lassen sich in unterschiedliche Formen bringen, so dass neben der Einfassung von Terrassen auch individuell gestaltete Felder in Beeten realisiert werden können.

### VORTEILE

- optisch passender Randabschluss zu den Terrasoft Boden- und Pflastersteinsystemen
- einfache Montage
- flexibel einsetzbar
- rutschhemmender Übergang

### ANWENDUNG

Wegeinfassungen bieten flexible Einfassungen für Spielfelder und Laufbahnen im Sport- und Freizeitbereich. Darüber hinaus werden sie bei der Gestaltung von Einfahrten, Parkplätzen oder Wegen im Hausaußenbereich eingesetzt.

**BARRIEREFREIE  
ZUWEGE – SCHNELL  
UND EINFACH!**



mit Bodenanker  
Art.-Nr. 252000902



Wegeinfassung 1000x50x250 mm  
mit Stahleinlage, Art.-Nr. 252000yy4

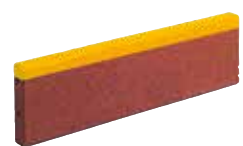

Wegeinfassung 1000x80x300 mm  
mit Stahleinlage, Art.-Nr. 252030yy4

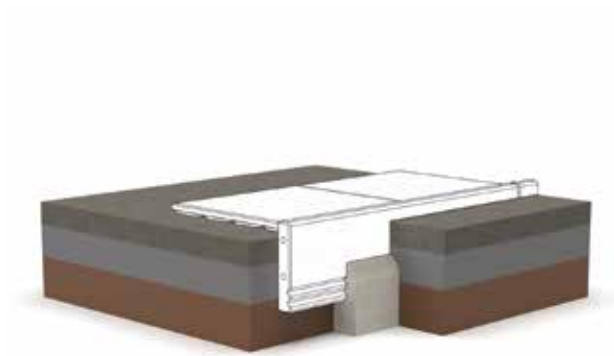

Wegefassungen ohne Bodenanker im Betonfundament

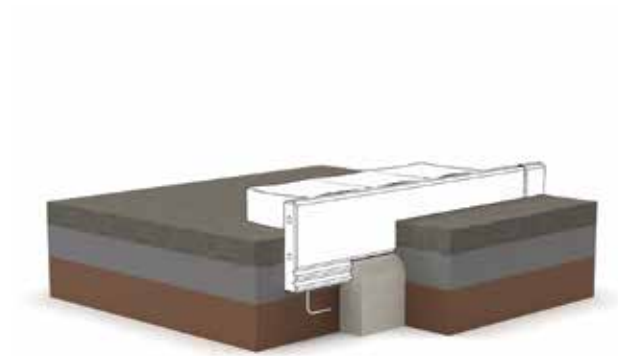

Wegefassungen werden mit Hilfe des Bodenankers in einem Betonfundament fixiert.

## EINBAUHINWEISE

Wegefassungen sind im Betonbett auf geeignetem Untergrund einzubauen. Die Stöße werden wiederum mit Systemsteckern gesichert.

Der Einbau richtet sich stets nach den Gegebenheiten vor Ort. Unter dem Fundament eine frostsichere Schicht anlegen (Kies oder Lava, nach Aufbringen auf den Boden verdichten). Die Wegefassungen werden in ein Streifenfundament aus Beton gesetzt.

## ALLGEMEINE HINWEISE

Produktionsbedingte Einflüsse erfordern größere Herstellungsdimensionen von bis zu 5 mm Längen- und Breitenausdehnung, die nach einer Lagerzeit von 48 Stunden ausgeglichen wird. Eine Überprüfung der Maßhaltigkeit vor Verlegebeginn ist erforderlich. Hinsichtlich der Länge und Breite sind Maßtoleranzen von +/- 1% zulässig. Die Stärketoleranz beträgt +/- 2 mm. Geringe Farbabweichungen untereinander sowie von den Farbtafeln sind produktionsbedingt unvermeidbar.

Die Oberfläche des Terrasoft Elements ist vor dauerhafter Einwirkung von scharfkantigen Steinen o. ä. zu schützen. Bei der Verwendung oder Lagerung der Produkte in dauerhaft feuchter Umgebung sind Formveränderungen, Stockflecken, Algenbildung und ähnliche feuchtigkeitsbedingte Erscheinungen möglich.

**Wegefassungen mit Bodenanker** können etwas höher über den Bodenbelag hinausragen, da durch die Metallverankerung zusätzlicher Halt im Fundament erreicht wird.

**Wegefassungen mit Stahleinlage** können, z. B. für den Kurvenverlauf, vorgeformt werden.

## INKLUSION LEICHT GEMACHT!

Barrierefreie Zuwege zu Spielplatzgeräten sind maßgeblicher Faktor bei der Gestaltung von inklusiven Spielflächen. Die Wegefassung im Format 1000 x 80 x 300 mm kann kinderleicht in alle Spielareale eingebaut werden. Einfach den Zuweg zum Spielgerät beispielsweise mit der Terrasoft Rasengitterplatte in der benötigten Fallhöhe und Breite gem. unserer Einbauanleitung verlegen und mit der Wegefassung begrenzen.

Mehr Infos, detaillierte Verlegehinweise und Inspirationen finden Sie unter nebenstehendem QR-Code oder unter [www.conradi-kaiser.com/inklusion](http://www.conradi-kaiser.com/inklusion)

### Farben



-31x signalgelb   -32x signalgrün   -34x signalrot   -30x orange   -23x blau   -26x schwarz

### Spezifikationen



100 St.  
Wegefassung  
1000 x 50 x 250



56 St.  
Wegefassung  
1000 x 80 x 300



Terrasoft®

## Beton-Wegeinfassung

Wegeinfassungen aus Beton mit einem Überzug aus sortenreinem Gummigranulat stellen mit ihrer Oberfläche eine hochwertige Gestaltungsalternative zu konventionellen Einfassungen aus Beton dar. Gleichzeitig vereinen sie die Vorteile beider Systeme: das aufgepresste Gummigranulat ist rutschhemmend und bildet einen farblich passenden Abschluss zu den Terrasoft Bodensystemen. Durch ihre konventionelle Verarbeitung besonders bei Garten- und Landschaftsbauern beliebt.

Der Einbau auf sickerfähigen Untergründen erfolgt im Betonfundament.



### VORTEILE

- optisch passender Randabschluss zu den Terrasoft Boden- und Pflastersteinsystemen
- konventioneller Einbau
- hoch-belastbar
- reifen- und felgenschonend

### ANWENDUNG

Insbesondere auf Parkplätzen wird die Wegeinfassung mit Gummigranulatüberzug gerne eingesetzt, da eine sehr stabile Flächeneinfassung für Betonsteine und darüber hinaus eine reifen- und felgenschonende Lösung gewährleistet wird. Speziell bei der Trennung von Flächen, die eine hohe Verkehrslast oder eine stabile Einfassung erfordern, wird die Terrasoft Beton-Wegeinfassung eingesetzt.



Betonwegeinfassungen mit Gummigranulatüberzug werden bodengleich eingebaut.

## EINBAUHINWEISE

Werkseitig verklebte Betoneinfassungen mit Gummigranulatüberzug werden in ein Betonbett als Stützfundament auf eine Sauberkeitsschicht auf verdichtetem Lava o. ä. eingebaut.

## ALLGEMEINE HINWEISE

Produktionsbedingte Einflüsse erfordern größere Herstellungsdimensionen von bis zu 5 mm Längen- und Breitenausdehnung, die nach einer Lagerzeit von 48 Stunden ausgeglichen wird. Eine Überprüfung der Maßhaltigkeit vor Verlegebeginn ist erforderlich. Hinsichtlich der Länge und Breite sind Maßtoleranzen von +/-1% zulässig. Die Stärketoleranz beträgt +/- 2 mm. Geringe Farbabweichungen untereinander sowie von den Farbtafeln sind produktionsbedingt unvermeidbar.

Die Oberfläche des Terrasoft-Elements ist vor dauerhafter Einwirkung von scharfkantigen Steinen o. ä. zu schützen.

Bei der Verwendung oder Lagerung der Produkte in dauerhaft feuchter Umgebung sind Formveränderungen, Stockflecken, Algenbildung und ähnliche feuchtigkeitsbedingte Erscheinungen möglich.

### Farben



-10x rotbraun   -12x grün   -13x anthrazit   -09x grau

### Spezifikationen





## Terrasoft® Überzug Wegeinfassung

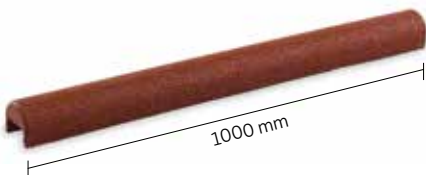

Manchmal werden Flächen neu verlegt und im planerischen Prozess neuen Anwendungsbereichen zugeführt. So können zum Beispiel aus Freisitzen Spielflächen oder aus Wegen Parkplätze werden. Die Randeinfassungen aus Beton bleiben oftmals bestehen, allerdings wird eine Renovierung der Elemente notwendig. Mit Hilfe des Terrasoft Überzugs für Wegeinfassungen können bestehende Randeinfassungen schnell und einfach aufgewertet werden. Die Überzüge aus sortenreinem Gummigranulat decken unschöne Randsteine ab und bieten gleichzeitig eine weiche Oberfläche.

Der Terrasoft Gummigranulatüberzug ist in zwei Größen - passend für Standard-Wegeinfassungen - erhältlich.

### VORTEILE

- optisch passender Randabschluss zu den Terrasoft Boden- und Pflastersteinsystemen
- ein einfaches Nachrüsten von bestehenden Wegeinfassungen
- hoch-belastbar
- reifen- und felgenschonend

### ANWENDUNG

In Gärten fasst der abgerundete Überzug den Übergang zwischen Terrassen und Beeten oder Rasenflächen ein und bietet gleichzeitig einen weichen Übergang statt einer harten Kante. Auf Parkplätzen oder öffentlichen Wegen schont der Terrasoft Überzug für Wegeinfassungen Reifen und Felgen – sowohl von Autos als auch Fahrrädern.

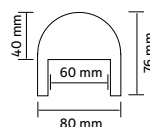

Wegeinfassungen 60 mm

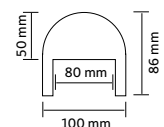

Wegeinfassungen 80 mm



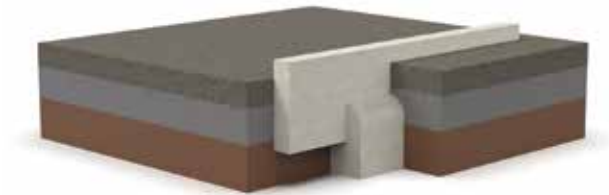

Betonwegeinfassungen werden gemäß der Einbauhinweise des Herstellers eingebaut.

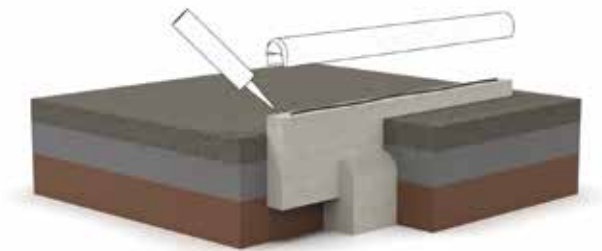

Punktuelle Verklebung des Überzugs auf dem Randstein.

## EINBAUHINWEISE

Die Betoneinfassungen mit Gummigranulatüberzug werden in ein Betonbett als Stützfundament auf eine Sauberkeitsschicht auf verdichtetem Lava o. ä. gemäß den Herstellerangaben eingebaut.

Die Überzüge aus Gummigranulat werden mit dem Terrasoft Kartuschenkleber mit dem Randelement verklebt.

## ALLGEMEINE HINWEISE

Produktionsbedingte Einflüsse erfordern größere Herstellungsdimensionen von bis zu 5 mm Längen- und Breitenausdehnung, die nach einer Lagerzeit von 48 Stunden ausgeglichen wird. Eine Überprüfung der Maßhaltigkeit vor Verlegebeginn ist erforderlich. Hinsichtlich der Länge und Breite sind Maßtoleranzen von +/-1% zulässig. Die Stärketoleranz beträgt +/- 2 mm. Geringe Farbabweichungen untereinander sowie von den Farbtafeln sind produktionsbedingt unvermeidbar.

Die Oberfläche des Terrasoft-Elements ist vor dauerhafter Einwirkung von scharfkantigen Steinen o. ä. zu schützen.

Bei der Verwendung oder Lagerung der Produkte in dauerhaft feuchter Umgebung sind Formveränderungen, Stockflecken, Algenbildung und ähnliche feuchtigkeitsbedingte Erscheinungen möglich.



Terrasoft Überzug Wegeinfassung  
1000 x 80 x 76 | rotbraun



Terrasoft Überzug Wegeinfassung  
1000 x 80 x 76 | grün



Terrasoft Überzug Wegeinfassung  
1000 x 80 x 76 | anthrazit



Terrasoft Überzug Wegeinfassung  
1000 x 100 x 86 | rotbraun



Terrasoft Überzug Wegeinfassung  
1000 x 100 x 86 | grün



Terrasoft Überzug Wegeinfassung  
1000 x 100 x 86 | anthrazit

### Farben



-10x rotbraun  
-12x grün  
-13x anthrazit  
-09x grau

### Spezifikationen



Überzug  
1000 x 80 x 76



Überzug  
1000 x 100 x 86

### Zubehör



4525001x1  
Kleber



## Terrasoft® Würfel

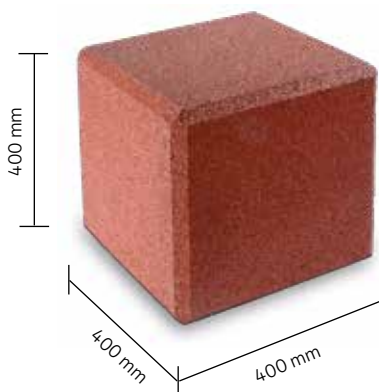

Ob einzeln oder in Gruppen – der Terrasoft Würfel ist ein universell einsetzbares Gestaltungselement. Er dient als attraktives Sitzmöbel, als stoßdämpfendes Spielelement oder als außergewöhnliche Randbegrenzung. Mit dem extrem stabilen Element lassen sich Spiel- und Stadträume aufteilen. Gleichzeitig wird dem Raum eine optische Klammer gegeben und eine dauerhaft-warme Sitzgelegenheit geboten.

Im Pferdesport wird der Würfel gerne als Aufstiegshilfe eingesetzt. Sein hohe Eigengewicht verhindert, dass er „schnell mal mitgenommen“ wird oder Pferde ihn beim Aufsteigen umwerfen oder sich daran verletzen.

### VORTEILE

- leichter und schneller Einbau
- wartungsarm
- robust
- attraktives Sitzmöbel
- Spielelement
- Aufstiegshilfe

### ANWENDUNG

Der Terrasoft Würfel findet seinen Einsatz in zahlreichen Gebieten: ob als Begrenzungselement für Einfahrten und Wege oder als Sitzgelegenheit zum Beispiel an Sandkästen. Besonders eindrucksvolles Spielelement ist der Würfel als Kletterpyramide. Unterschiedliche Farben regen hierbei phantasievolles Spielen der Kinder an. Für noch mehr Gestaltungsvarianten ist der Würfel auch in EPDM-Farben erhältlich.



mit Bodenanker  
Art.-Nr. 256500109

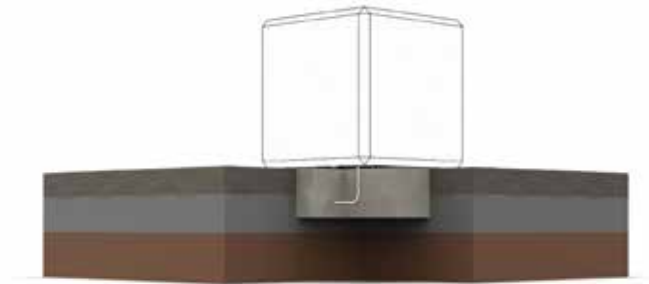

Einfundamentierung des Terrasoft Würfels mit Hilfe des Bodenankers.

## EINBAUHINWEISE

### Würfel ohne Bodenanker:

Würfel ohne Bodenanker werden auf die vorhandene Fläche (feste Untergründe) aufgestellt und gemäß der Terrasoft Klebeanleitung verklebt.

### Würfel mit Bodenanker:

Der Bodenanker wird in ein vorbereitetes Fundament einbetoniert und dauerhaft fixiert.

## VERKLEBUNG

### Vorbereiten des Untergrundes

Vor dem Verlegen muss der Untergrund verdichtet und befestigt werden. Achten Sie darauf, dass die Klebeflächen frei von Öl, Fett und sonstigen Überresten, z. B. Farbe sind.

### Vorbereiten der Kartusche

Durchstoßen Sie die Membran im Gewindeteil und schrauben Sie die zugeschnittene Plastikdüse auf. Mit einem Schraubenzieher entfernen Sie dann die Bodenplatte der Kartusche und setzen die Kartusche in die Hand- oder Druckluftpistole ein.

Die Verklebung erfolgt auf dem vollkommen gereinigten Untergrund mittels Klebepunkten auf der Unterseite des Würfels.

Die Oberflächen- und Umgebungstemperatur muss mind. 5° C betragen. Die Würfel sollten ausschließlich bei trockenem Wetter verklebt werden. Klebekartuschen dürfen nicht unter 10° C gelagert werden.

Bitte beachten Sie, dass der Würfel 48 Stunden lang nicht bewegt werden sollte.



Terrasoft Würfel | rotbraun



Terrasoft Würfel | grün



Terrasoft Würfel | anthrazit

### Farben



-10x rotbraun  
-12x grün  
-13x anthrazit  
-07x silbergrau

### Spezifikationen





## Terrasoft® EPDM Würfel

Mit dem Würfel aus hochwertigem EPDM-Granulat bringen Sie mehr Farbe in die Gestaltung Ihrer Freiräume. Insbesondere auf Spielplätzen finden die farbenfrohen Sitz- und Spielelemente großen Anklang. Werden die Würfel mit etwas Abstand zueinander aufgestellt, sind sie Balanceparcours, als Pyramide eindrucksvolles Kletterelement. Einzelne oder in kleinen Gruppen laden sie als Sitzgelegenheit zum Verweilen ein. Die Oberfläche ist rutschhemmend und dauerhaft weich – ein echtes Plus im Außenbereich.

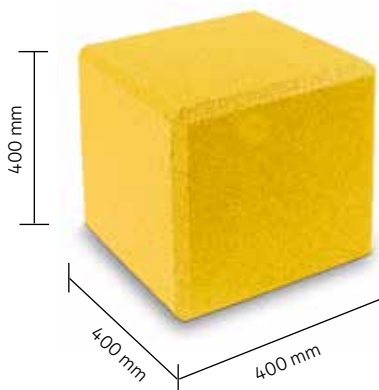

### VORTEILE

- leichter und schneller Einbau
- wartungsarm
- robust
- attraktives Sitzmöbel
- Spielelement

### ANWENDUNG

Das Universalgenie – der Terrasoft Würfel ist Ruhepol in städtischen Bereichen oder eindrucksvolles Spielelement. Die klare, einfache Struktur und die umfangreichen Farbvarianten regen die Phantasie der Kinder an.



4 260212995716

Terrasoft Würfel | signalrot



4 260212995747

Terrasoft Würfel | signalgrün



4 260212995754

Terrasoft Würfel | signalgelb



mit Bodenanker  
Art.-Nr. 256500109

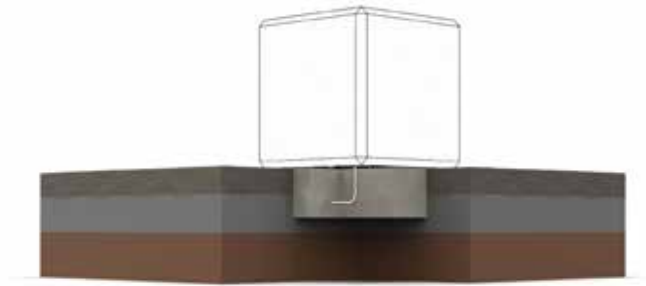

Einfundamentierung des Terrasoft Würfels mit Hilfe des Bodenankers.

## EINBAUHINWEISE

### Würfel ohne Bodenanker:

Würfel ohne Bodenanker werden auf die vorhandene Fläche (feste Untergründe) aufgestellt und gemäß der Terrasoft Klebeanleitung verklebt.

### Würfel mit Bodenanker:

Der Bodenanker wird in ein vorbereitetes Fundament einbetoniert und dauerhaft fixiert.

## VERKLEBUNG

### Vorbereiten des Untergrundes

Vor dem Verlegen muss der Untergrund verdichtet und befestigt werden. Achten Sie darauf, dass die Klebeflächen frei von Öl, Fett und sonstigen Überresten, z. B. Farbe sind.

### Vorbereiten der Kartusche

Durchstoßen Sie die Membran im Gewindeteil und schrauben Sie die zugeschnittene Plastikdüse auf. Mit einem Schraubenzieher entfernen Sie dann die Bodenplatte der Kartusche und setzen die Kartusche in die Hand- oder Druckluftpistole ein.

Die Verklebung erfolgt auf dem vollkommen gereinigten Untergrund mittels Klebepunkten auf der Unterseite des Würfels.

Die Oberflächen- und Umgebungstemperatur muss mind. 5° C betragen. Die Würfel sollten ausschließlich bei trockenem Wetter verklebt werden. Klebekartuschen dürfen nicht unter 10° C gelagert werden.

Bitte beachten Sie, dass der Würfel 48 Stunden lang nicht bewegt werden sollte.

Gewicht	Freie Fallhöhe	Aufprallfläche	Bedarf Fallschutzplatten
40 kg	400 mm	3400 x 3400 mm	12,25 m <sup>2</sup>

### Farben



-31x signalgelb   -32x signalgrün   -34x signalrot   -30x orange   -23x blau   -26x schwarz

### Spezifikationen





## Terrasoft® Zylinder

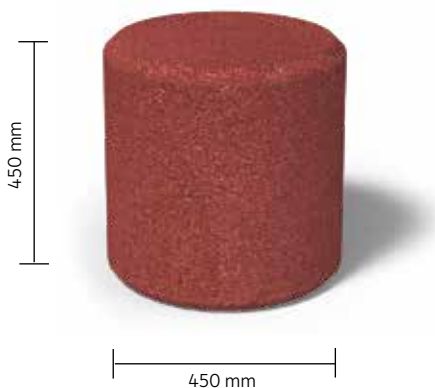

Die Formensprache ist einfach, klassisch und aus dem heutigen Stadtbild nicht mehr wegzudenken. Die Terrasoft Zylinder sind sehr reduziert im Design und trotzdem sehr eindrucksvoll. Werden mehrere Elemente zusammengestellt, werden Plätze oder Fußgängerzonen schnell zu Kommunikationsräumen und Treffpunkten für Jung und Alt. Ganz aus sortenreinem SBR Gummigranulat gefertigt und mit PU ummantelt, bietet der Terrasoft Zylinder Sommer wie Winter eine angenehm weiche und warme Sitzfläche. Öffentlichen Räumen kann mit Hilfe dieses Gestaltungselements zum einen eine optische Raumaufteilung gegeben werden, zum anderen wird es gerne eingesetzt, um Wege und Plätzen eine optische Klammer zu geben.

### VORTEILE

- leichter und schneller Einbau
- wartungsarm
- robust
- gestalterisches Element für innerstädtische Bereiche
- attraktives Sitzmöbel
- Spielelement

### ANWENDUNG

Der Terrasoft Zylinder findet seinen Einsatz in zahlreichen Gebieten: ob als Begrenzungselement für Einfahrten und Wege oder als Sitzgelegenheit auf öffentlichen Plätzen. Aus mehreren Zylindern entstehen einzigartige Balanceparcours sowie phantasievolle Spielkombinationen



mit Bodenanker  
Art.-Nr. 2565000109

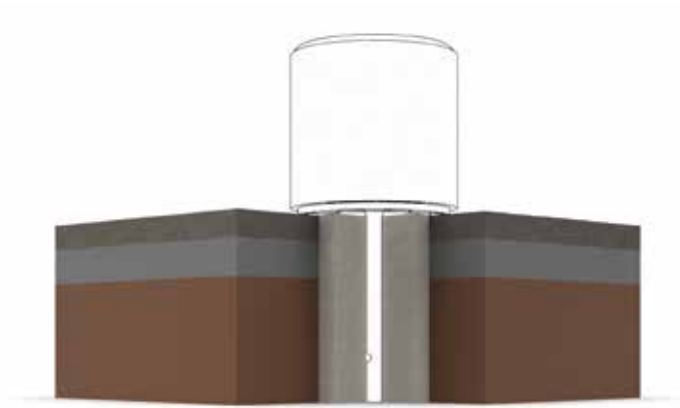

Einfundamentierung des Terrasoft Zylinders mit Hilfe des Bodenankers.

## EINBAUHINWEISE

### Zylinder ohne Bodenanker:

Zylinder ohne Bodenanker werden auf die vorhandene Fläche (feste Untergründe) aufgestellt und gemäß der Terrasoft Klebeanleitung verklebt.

### Zylinder mit Bodenanker:

Der Bodenanker wird in ein vorbereitetes Fundament eingebetoniert und dauerhaft fixiert.

## VERKLEBUNG

### Vorbereiten des Untergrundes

Vor dem Verlegen muss der Untergrund verdichtet und befestigt werden. Achten Sie darauf, dass die Klebeflächen frei von Öl, Fett und sonstigen Überresten, z. B. Farbe sind.

### Vorbereiten der Kartusche

Durchstoßen Sie die Membran im Gewindeteil und schrauben Sie die zugeschnittene Plastikdüse auf. Mit einem Schraubenzieher entfernen Sie dann die Bodenplatte der Kartusche und setzen die Kartusche in die Hand- oder Druckluftpistole ein.

Die Verklebung erfolgt auf dem vollkommen gereinigten Untergrund mittels Klebepunkten auf der Unterseite des Zylinders.

Die Oberflächen- und Umgebungstemperatur muss mind. 5° C betragen. Die Zylinder sollten ausschließlich bei trockenem Wetter verklebt werden. Klebekartuschen dürfen nicht unter 10° C gelagert werden.

Bitte beachten Sie, dass der Zylinder 48 Stunden lang nicht bewegt werden sollte.

### Farben



-10x rotbraun    -12x grün    -13x anthrazit

### Spezifikationen





## Terrasoft® EPDM Zylinder



Sehr reduziert, klassisch und einfach – die Formensprache des Terrasoft Zylinders begeistert Städteplaner! Die umfangreiche EPDM Farbpalette ermöglicht eine individuelle Flächengestaltung, die Jung und Alt gleichermaßen anspricht. So lassen sich wunderbare Begegnungsflächen im urbanen Umfeld gestalten! Mehrere Elemente ergeben außerdem zahlreiche Balance- und Spielvariationen. Der Terrasoft Zylinder bietet Sommer wie Winter eine angenehm weiche und warme Sitzfläche. Öffentlichen Räumen kann mit Hilfe dieses Gestaltungselements zum einen eine optische Raumaufteilung gegeben werden, zum anderen wird es gerne eingesetzt, um Wege und Plätzen eine optische Klammer zu geben.

### VORTEILE

- leichter und schneller Einbau
- wartungsarm
- robust
- gestalterisches Element für innerstädtische Bereiche
- attraktives Sitzmöbel
- Spielelement

### ANWENDUNG

Der Terrasoft EPDM Zylinder findet seinen Einsatz in zahlreichen Gebieten: ob als Begrenzungselement für Einfahrten und Wege oder als Sitzgelegenheit auf öffentlichen Plätzen. Aus mehreren Zylindern entstehen einzigartige Balanceparcours sowie phantasievolle Spielkombinationen



mit Bodenanker  
Art.-Nr. 2565000109



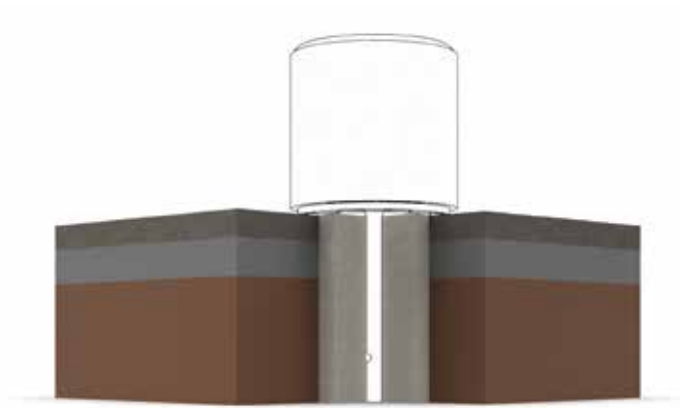

Einfundamentierung des Terrasoft Zylinders mit Hilfe des Bodenankers.

## EINBAUHINWEISE

### Zylinder ohne Bodenanker:

Zylinder ohne Bodenanker werden auf die vorhandene Fläche (feste Untergründe) aufgestellt und gemäß der Terrasoft Klebeanleitung verklebt.

### Zylinder mit Bodenanker:

Der Bodenanker wird in ein vorbereitetes Fundament eingebetoniert und dauerhaft fixiert.

## VERKLEBUNG

### Vorbereiten des Untergrundes

Vor dem Verlegen muss der Untergrund verdichtet und befestigt werden. Achten Sie darauf, dass die Klebeflächen frei von Öl, Fett und sonstigen Überresten, z. B. Farbe sind.

### Vorbereiten der Kartusche

Durchstoßen Sie die Membran im Gewindeteil und schrauben Sie die zugeschnittene Plastikdüse auf. Mit einem Schraubenzieher entfernen Sie dann die Bodenplatte der Kartusche und setzen die Kartusche in die Hand- oder Druckluftpistole ein.

Die Verklebung erfolgt auf dem vollkommen gereinigten Untergrund mittels Klebepunkten auf der Unterseite des Zylinders.

Die Oberflächen- und Umgebungstemperatur muss mind. 5° C betragen. Die Zylinder sollten ausschließlich bei trockenem Wetter verklebt werden. Klebekartuschen dürfen nicht unter 10° C gelagert werden.

Bitte beachten Sie, dass der Zylinder 48 Stunden lang nicht bewegt werden sollte.

### Farben



-31x signalgelb   -32x signalgrün   -34x signalrot   -30x orange   -23x blau   -26x schwarz

### Spezifikationen





## Terrasoft® Polygon

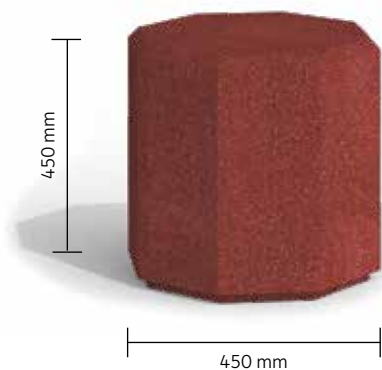

Ob einzeln oder in Gruppen – das Terrasoft Polygon ist ein universell einsetzbares Gestaltungselement. Aufgrund der achteckigen Form ergeben sich zahlreiche Kombinationsmöglichkeiten: zum Beispiel als Schlange oder als Wabenform. Ob als attraktives Sitzmöbel, als Spielelement oder als außergewöhnliche Randbegrenzung, mit dem extrem stabilen Element lassen sich Stadträume aufteilen oder Spielflächen individuell gestalten. Den Flächen wird eine optische Klammer gegeben und eine dauerhaft-warme Sitzgelegenheit geboten.

### VORTEILE

- leichter und schneller Einbau
- wartungsarm
- robust
- attraktives Sitzmöbel
- Spielelement

### ANWENDUNG

Das Terrasoft Polygon findet seinen Einsatz in zahlreichen Gebieten: ob als Begrenzungselement für Einfahrten und Wege oder als Sitzgelegenheit zum Beispiel an Sandkästen. Unterschiedliche Farben regen hierbei phantasievolles Spielen der Kinder an. Für noch mehr Gestaltungsvariationen ist das Polygon auch in EPDM-Farben erhältlich.



mit Bodenanker  
Art.-Nr. 2565000109

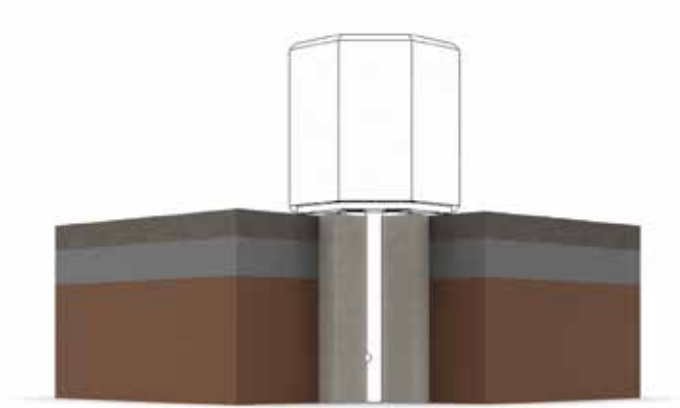

Einfundamentierung des Terrasoft Polygons mit Hilfe des Bodenankers.

## EINBAUHINWEISE

### Polygon ohne Bodenanker:

Polygone ohne Bodenanker werden auf die vorhandene Fläche (feste Untergründe) aufgestellt und gemäß der Terrasoft Klebeanleitung verklebt.

### Polygon mit Bodenanker:

Der Bodenanker wird in ein vorbereitetes Fundament eingebetont und dauerhaft fixiert.

## VERKLEBUNG

### Vorbereiten des Untergrundes

Vor dem Verlegen muss der Untergrund verdichtet und befestigt werden. Achten Sie darauf, dass die Klebeflächen frei von Öl, Fett und sonstigen Überresten, z. B. Farbe sind.

### Vorbereiten der Kartusche

Durchstoßen Sie die Membran im Gewindeteil und schrauben Sie die zugeschnittene Plastikdüse auf. Mit einem Schraubenzieher entfernen Sie dann die Bodenplatte der Kartusche und setzen die Kartusche in die Hand- oder Druckluftpistole ein.

Die Verklebung erfolgt auf dem vollkommen gereinigten Untergrund mittels Klebepunkten auf der Unterseite des Polygons.

Die Oberflächen- und Umgebungstemperatur muss mind. 5° C betragen. Das Polygon sollten ausschließlich bei trockenem Wetter verklebt werden. Klebekartuschen dürfen nicht unter 10° C gelagert werden.

Bitte beachten Sie, dass das Polygon 48 Stunden lang nicht bewegt werden sollte.

### Farben



-10x rotbraun    -12x grün    -13x anthrazit

### Spezifikationen





## Terrasoft® EPDM Polygon

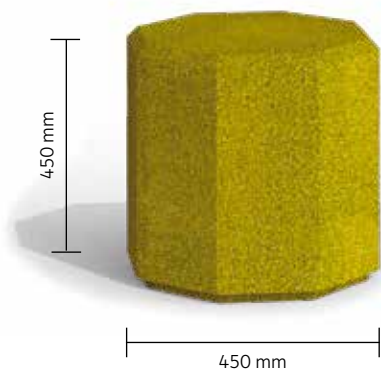

Absolut eindrucksvoll – absolut flexibel! Das Terrasoft EPDM Polygon ist das universelle Gestaltungselement für Stadt- und Spielräume! Die achteckige Form sowie die sechs attraktiven Farben ergeben zahlreiche Gestaltungsmöglichkeiten. Mit dem extrem stabilen Element können Flächen zum einen abgegrenzt werden, zum anderen wird eine weiche und warme Sitzgelegenheit geboten. Je nach Aufbau, zum Beispiel als Schlange oder in Wabenform, können die Terrasoft Polygone als Balance- und Kletterelemente eingesetzt werden.

### VORTEILE

- leichter und schneller Einbau
- wartungsarm
- robust
- attraktives Sitzmöbel
- Spielelement

### ANWENDUNG

Das Terrasoft Polygon findet seinen Einsatz in zahlreichen Gebieten: ob als Begrenzungselement für Einfahrten und Wege oder als Sitzgelegenheit zum Beispiel an Sandkästen. Unterschiedliche Farben regen hierbei phantasievolles Spielen der Kinder an.



mit Bodenanker  
Art.-Nr. 2565000109

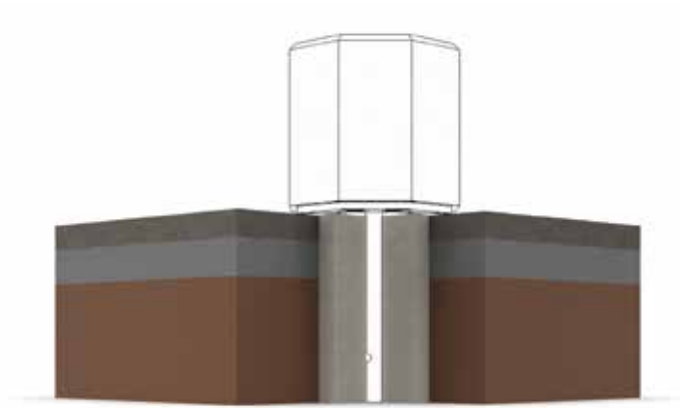

Einfundamentierung des Terrasoft Polygons mit Hilfe des Bodenankers.

## EINBAUHINWEISE

### Polygon ohne Bodenanker:

Polygone ohne Bodenanker werden auf die vorhandene Fläche (feste Untergründe) aufgestellt und gemäß der Terrasoft Klebeanleitung verklebt.

### Polygon mit Bodenanker:

Der Bodenanker wird in ein vorbereitetes Fundament eingebetoniert und dauerhaft fixiert.

## VERKLEBUNG

### Vorbereiten des Untergrundes

Vor dem Verlegen muss der Untergrund verdichtet und befestigt werden. Achten Sie darauf, dass die Klebeflächen frei von Öl, Fett und sonstigen Überresten, z. B. Farbe sind.

### Vorbereiten der Kartusche

Durchstoßen Sie die Membran im Gewindeteil und schrauben Sie die zugeschnittene Plastikdüse auf. Mit einem Schraubenzieher entfernen Sie dann die Bodenplatte der Kartusche und setzen die Kartusche in die Hand- oder Druckluftpistole ein.

Die Verklebung erfolgt auf dem vollkommen gereinigten Untergrund mittels Klebepunkten auf der Unterseite des Polygons.

Die Oberflächen- und Umgebungstemperatur muss mind. 5° C betragen. Das Polygon sollten ausschließlich bei trockenem Wetter verklebt werden. Klebekartuschen dürfen nicht unter 10° C gelagert werden.

Bitte beachten Sie, dass das Polygon 48 Stunden lang nicht bewegt werden sollte.

### Farben



-31x signalgelb   -32x signalgrün   -34x signalrot   -30x orange   -23x blau   -26x schwarz

### Spezifikationen





## Terrasoft® Halbkugel

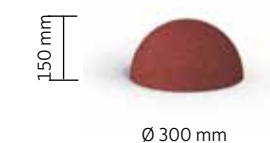
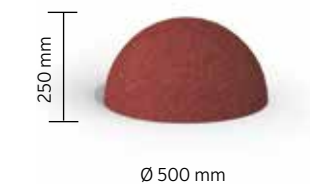

Auch als Halbkugel ist das Gestaltungselement ein absoluter Hingucker! Die Terrasoft Kugeln aus sortenreinem Gummigranulat in drei hochwertigen Farben setzen Gestaltungsräume eindrucksvoll in Szene und bilden eine tolle Ergänzung zu den Terrasoft Kugeln. Die Halbkugeln mit ihrer weichen Oberfläche können als Sitzobjekt oder Balanceparcours eingesetzt werden. Die Elemente sind äußerst stabil und dauerhaft. Gegen Aufpreis ist die Halbkugel auch mit EPDM-Oberfläche erhältlich.

### VORTEILE

- wartungsarm, robust
- außergewöhnliches Gestaltungselement
- Spielelement

### ANWENDUNG

Halbkugeln mit Bodenanker können mit Hilfe der Bodenanker in ein vorbereitetes Fundament einbetoniert und somit dauerhaft fixiert werden.



mit Bodenanker  
Art.-Nr. 2565000109

Terrasoft® Halbkugel (L x B x H) Ø 750 x 375 mm | SBR-Gummigranulat | Art.-Nr.: 353375xx2  
 Terrasoft® Halbkugel (L x B x H) Ø 500 x 250 mm | SBR-Gummigranulat | Art.-Nr.: 353350xx2  
 Terrasoft® Halbkugel (L x B x H) Ø 400 x 200 mm | SBR-Gummigranulat | Art.-Nr.: 353340xx2  
 Terrasoft® Halbkugel (L x B x H) Ø 300 x 150 mm | SBR-Gummigranulat | Art.-Nr.: 353330xx2

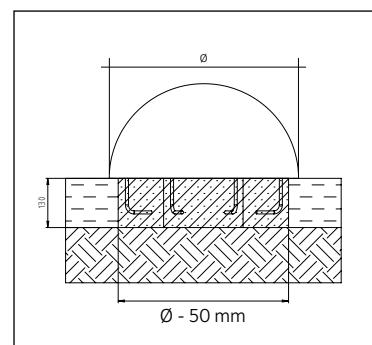

Einfundamentierung der Terrasoft Halbkugel mit Hilfe des Bodenankers. Das Fundament ist 50 mm kleiner als der Durchmesser der Halbkugel.

## EINBAUHINWEISE

### Halbkugel mit Bodenanker:

Halbkugeln mit Bodenanker werden mit Hilfe des Bodenankers in ein vorbereitetes Fundament einbetoniert. Es ist darauf zu achten, dass die Halbkugel vollständig auf einem festen Untergrund aufliegt.

## MONTAGEHINWEISE

Festlegen des Standorts. Bodenaushub für Fundament nach Zeichnung vornehmen. Das Fundament ist 5 cm kleiner als der Durchmesser der Halbkugel.

Betonfundament gem. der benötigten Maße (abhängig vom Kugeldurchmesser) mit mittig eingebrachter, horizontaler Bewehrung (BST 500 S) in der Güte C 20/25 erstellen. Kugel mit Bodenanker gem. Zeichnung so in den Beton einbringen, dass die Halbkugel auf der Spielebene aufliegt.

Gerät während der Abbindezeit von 8 – 10 Tagen – je nach Witterung und Fundamentgröße – bis zur endgültigen Fertigstellung für die Benutzung sperren.

### Farben

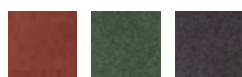

-10x rotbraun  
 -12x grün  
 -13x anthrazit

### Spezifikationen



Halbkugel Halbkugel Halbkugel Halbkugel  
 Ø 750 mm Ø 500 mm Ø 400 mm Ø 300 mm



## Terrasoft® Kugel



Ø 750 mm



Ø 500 mm



Ø 400 mm



Ø 300 mm

Die Kugel symbolisiert Mobilität. An ihrer Form kann niemand anecken. Sie dient als Design-Element – und gleichzeitig als Sitzgelegenheit. Die Terrasoft Kugeln aus sortenreinem Gummigranulat in drei hochwertigen Farben sehen auf jeder Fläche einfach gut aus. Als Gruppen eingesetzt, geben die Kugeln großen Flächen eine gesamt-gestalterische Klammer, indem man sie gezielt als Gestaltungselement einsetzt. Gärten, Außenbereiche oder Spielbereiche können mit der Terrasoft Kugel einfach, schnell und kostengünstig aufgewertet werden. Denn die Kugel ist neben einem außergewöhnlichen Sitzobjekt auch als Balanceparcours ein Hit! Die Elemente sind äußerst stabil und dauerbeständig.

### VORTEILE

- Sitzobjekt
- wartungsarm
- robust
- außergewöhnliches Gestaltungselement
- Spielelement

### ANWENDUNG

Ob in Gärten oder städtischen Bereichen – die Kugel ist vielseitig einsetzbar und macht überall eine gute Figur. Gezielt eingesetzt kann sie Sitzmöglichkeit und Balanceparcours zugleich sein. Gegen Aufpreis ist die Kugel auch mit EPDM-Oberfläche erhältlich.



mit Bodenanker  
Art.-Nr. 3533501xx



Terrasoft® Kugel (L x B x H) Ø 750 mm | SBR-Gummigranulat | Art.-Nr.: 353375xx1  
 Terrasoft® Kugel (L x B x H) Ø 500 mm | SBR-Gummigranulat | Art.-Nr.: 353350xx1  
 Terrasoft® Kugel (L x B x H) Ø 400 mm | SBR-Gummigranulat | Art.-Nr.: 353340xx1  
 Terrasoft® Kugel (L x B x H) Ø 300 mm | SBR-Gummigranulat | Art.-Nr.: 353330xx1

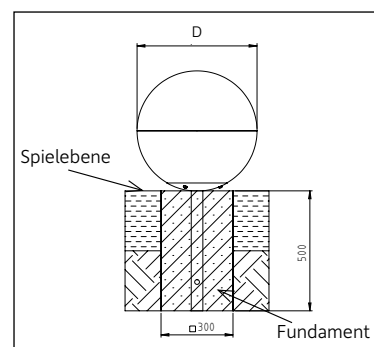
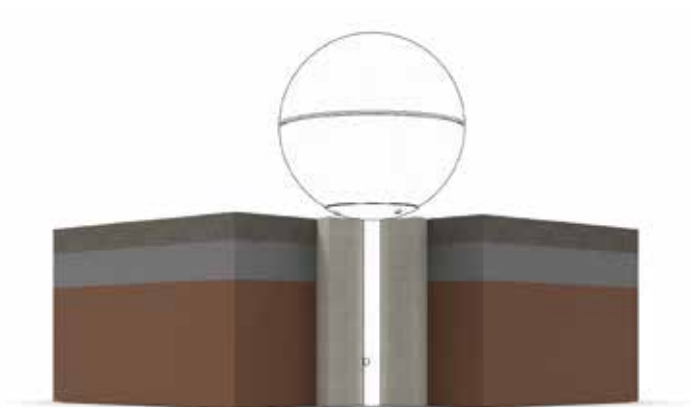

Einfundamentierung der Terrasoft Kugel mit Hilfe des Bodenankers.

## EINBAUHINWEISE

### Kugel mit Bodenanker:

Kugeln mit Bodenanker werden mit Hilfe des Bodenankers in ein vorbereitetes Fundament einbetoniert. Es ist darauf zu achten, dass die Kugel vollständig auf einem festen Untergrund aufliegt.

## MONTAGEHINWEISE

Festlegen des Standorts. Bodenaushub für Fundament nach Zeichnung vornehmen.

Betonfundament gem. der erforderlichen Maße (LxBxH abhängig vom Kugeldurchmesser) mit mittig eingebrachter, horizontaler Bewehrung (BST 500 S) in der Güte C 20/25 erstellen. Kugel mit Bodenanker gem. Zeichnung so in den Beton einbringen, dass die Kugel auf dem Fundament (etwas kleiner als der Kugeldurchmesser) aufliegt.

Gerät während der Abbindezeit von 8 – 10 Tagen – je nach Witterung und Fundamentgröße – bis zur endgültigen Fertigstellung für die Benutzung sperren.



Befestigung des Terrasoft Bodenankers

### Farben



-10x rotbraun  
 -12x grün  
 -13x anthrazit

### Spezifikationen



Kugel Ø 500 mm



## Terrasoft® EPDM Halbkugel

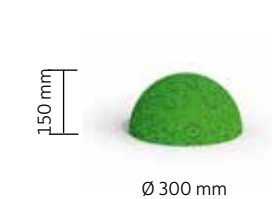
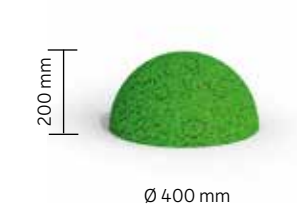
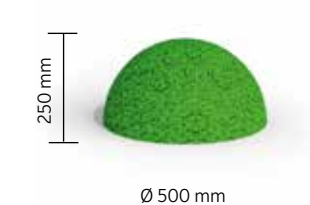

Die Terrasoft Halbkugeln aus farbenfrohem EPDM Gummigranulat bringen Freude in jedes Gestaltungsareal. Ob in Privatgärten als Designelement oder in Außenanlagen von Hotels – mit den Halbkugeln können Außenbereiche eine gestalterische Klammer gegeben werden. Gleichzeitig werden die großvolumigen Elemente als Sitzgelegenheit oder, in Gruppen positioniert, als Balanceparcours verwendet. Die umfangreiche Farbpalette bietet absolut vielfältige Gestaltungsmöglichkeiten.

### VORTEILE

- wartungsarm, robust
- außergewöhnliches Gestaltungselement
- Spielelement

### ANWENDUNG

Halbkugeln mit Bodenanker können mit Hilfe der Bodenanker in ein vorbereitetes Fundament einbetoniert und somit dauerhaft fixiert werden.



mit Bodenanker  
Art.-Nr. 2565000109

- Terrasoft® Halbkugel (L x B x H) Ø 750x375 mm | EPDM Gummigranulat | Art.-Nr.: 353375yy2
- Terrasoft® Halbkugel (L x B x H) Ø 500x250 mm | EPDM Gummigranulat | Art.-Nr.: 353350yy2
- Terrasoft® Halbkugel (L x B x H) Ø 400x200 mm | EPDM Gummigranulat | Art.-Nr.: 353340yy2
- Terrasoft® Halbkugel (L x B x H) Ø 300x150 mm | EPDM Gummigranulat | Art.-Nr.: 353330yy2

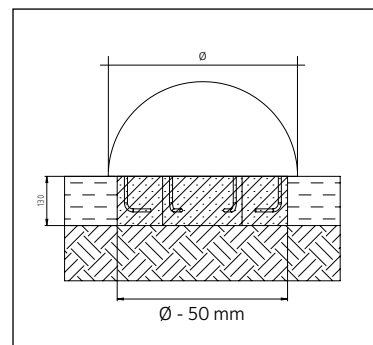

Einfundamentierung der Terrasoft Halbkugel mit Hilfe des Bodenankers. Das Fundament ist 50 mm kleiner als der Durchmesser der Halbkugel.

## EINBAUHINWEISE

### Halbkugel mit Bodenanker:

Halbkugeln mit Bodenanker werden mit Hilfe des Bodenankers in ein vorbereitetes Fundament einbetoniert. Es ist darauf zu achten, dass die Halbkugel vollständig auf einem festen Untergrund aufliegt.

## MONTAGEHINWEISE

Festlegen des Standorts. Bodenaushub für Fundament nach Zeichnung vornehmen. Das Fundament ist 5 cm kleiner als der Durchmesser der Halbkugel.

Betonfundament gem. der benötigten Maße (abhängig vom Kugeldurchmesser) mit mittig eingebrachter, horizontaler Bewehrung (BST 500 S) in der Güte C 20/25 erstellen. Kugel mit Bodenanker gem. Zeichnung so in den Beton einbringen, dass die Halbkugel auf der Spielebene aufliegt.

Gerät während der Abbindezeit von 8 – 10 Tagen – je nach Witterung und Fundamentgröße – bis zur endgültigen Fertigstellung für die Benutzung sperren.



Terrasoft Halbkugel Ø 500 mm  
signalgelb



Terrasoft Halbkugel Ø 300 mm  
signalgelb

### Farben



-31x signalgelb   -32x signalgrün   -34x signalrot   -30x orange   -23x blau   -26x schwarz

### Spezifikationen



Halbkugel Ø 750 mm   Halbkugel Ø 500 mm   Halbkugel Ø 400 mm   Halbkugel Ø 300 mm



## Terrasoft® EPDM Kugel



Ø 750 mm



Ø 500 mm



Ø 400 mm



Ø 300 mm

Die Kugel symbolisiert Dynamik – sie ist normalerweise immer in Bewegung, steht nie still. Die Terrasoft Kugeln aus EPDM Gummigranulat liegen jedoch einfach nur rum. Und sehen dennoch einfach gut aus. Die sechs verschiedenen Farben aus hochwertigem EPDM Gummigranulat bringen Farbe und Spaß auf jede Fläche. Die Oberflächen sind absolut dauerhaft. Als Gruppen eingesetzt, geben die Kugeln großen Flächen eine gesamt-gestalterische Klammer. Außenbereiche von Kindergärten werden ebenso gerne mit dem eindrucksvollen Element gestaltet wie innerstädtische Bereiche oder Privatgärten, in denen die Kugel Sitzobjekt und Gestaltungselement zugleich ist.

### VORTEILE

- Sitzobjekt
- wartungsarm
- robust
- außergewöhnliches Gestaltungselement
- Spielelement

### ANWENDUNG

Ob in Gärten oder städtischen Bereichen – die Kugel ist vielseitig einsetzbar und macht überall eine gute Figur. Gezielt eingesetzt kann sie Sitzmöglichkeit und Balanceparcours zugleich sein.



Terrasoft Kugel Ø 500 mm  
signalgelb



Terrasoft Kugel Ø 400 mm  
signalgelb



Terrasoft Kugel Ø 300 mm  
signalgelb



mit Bodenanker  
Art.-Nr. 3533501xx

Terrasoft® Kugel (L x B x H) Ø 750 mm | EPDM Gummigranulat | Art.-Nr.: 353375xx1  
 Terrasoft® Kugel (L x B x H) Ø 500 mm | EPDM Gummigranulat | Art.-Nr.: 353350xx1  
 Terrasoft® Kugel (L x B x H) Ø 400 mm | EPDM Gummigranulat | Art.-Nr.: 353340xx1  
 Terrasoft® Kugel (L x B x H) Ø 300 mm | EPDM Gummigranulat | Art.-Nr.: 353330xx1

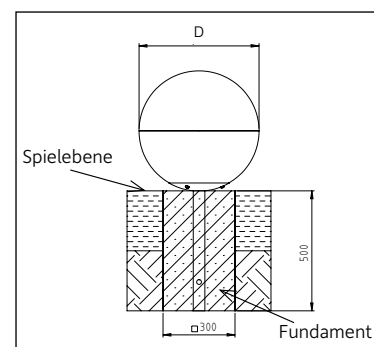
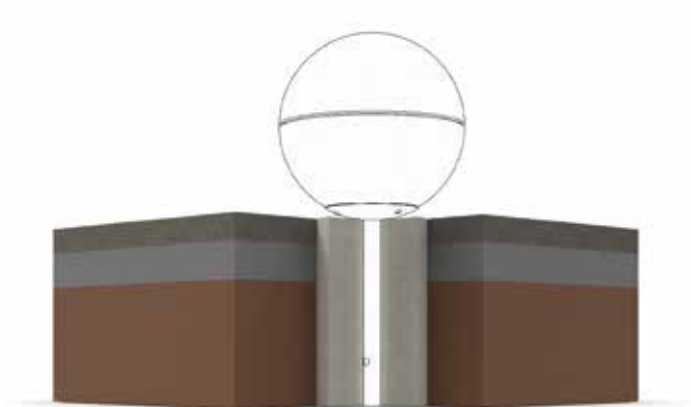

Einfundamentierung der Terrasoft Kugel mit Hilfe des Bodenankers.

## EINBAUHINWEISE

### Kugel mit Bodenanker:

Kugeln mit Bodenanker werden mit Hilfe des Bodenankers in ein vorbereitetes Fundament einbetoniert. Es ist darauf zu achten, dass die Kugel vollständig auf einem festen Untergrund aufliegt.

## MONTAGEHINWEISE

Festlegen des Standorts. Bodenaushub für Fundament nach Zeichnung vornehmen.

Betonfundament gem. der erforderlichen Maße (LxBxH abhängig vom Kugeldurchmesser) mit mittig eingebrachter, horizontaler Bewehrung (BST 500 S) in der Güte C 20/25 erstellen. Kugel mit Bodenanker gem. Zeichnung so in den Beton einbringen, dass die Kugel auf dem Fundament (etwas kleiner als der Kugeldurchmesser) aufliegt.

Gerät während der Abbindezeit von 8 – 10 Tagen – je nach Witterung und Fundamentgröße – bis zur endgültigen Fertigstellung für die Benutzung sperren.



Befestigung des Terrasoft Bodenankers

Kugel	Ø 300 mm	Ø 400 mm	Ø 500 mm	Ø 750 mm
Gewicht	12 kg	23 kg	38 kg	91 kg
Freie Fallhöhe	300 mm	400 mm	500 mm	750 mm
Aufprallfläche	Ø 3300 mm	Ø 3400 mm	Ø 3500 mm	Ø 3750 mm
Bedarf Fallschutzplatten	12,25 m <sup>2</sup>	12,25 m <sup>2</sup>	12,25 m <sup>2</sup>	16,0 m <sup>2</sup>

### Farben



-31x signalgelb   -32x signalgrün   -34x signalrot   -30x orange   -23x blau   -26x schwarz

### Spezifikationen



Kugel  
Ø 500 mm



Terrasoft®

## Sitzelement valis rotus

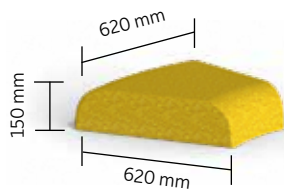
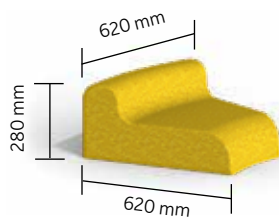

Mit dem Sitzelement valis rotus aus hochwertigem EPDM-Granulat bringen Sie mehr Farbe in die Gestaltung Ihrer Freiräume. Insbesondere auf Spielplätzen finden die farbenfrohen Sitz- und Spielelemente großen Anklang. Werden die Elemente zusammengestellt, ergeben sie entweder fröhliche, schlangenförmige Gebilde oder Kreise mit entsprechendem Durchmesser. Der planerischen Phantasie sind keine Grenzen gesetzt!

Ein umfangreiches Sortiment, wie zum Beispiel der Tunnel cyrus oder der Berg mons ermöglichen unendlichen Gestaltungsspielraum. Die rutschhemmende und dauerhaft weiche Oberfläche lädt zum Spielen und Verweilen ein.

### VORTEILE

- leichter und schneller Einbau
- wartungsarm
- robust
- attraktives Sitzmöbel
- Spielelement

### ANWENDUNG

Einfach genial – genial einfach! Die Spiel- und Sitzelemente sind einzigartige Gestaltungselemente für den Außenbereich. In Kindergärten oder innerstädtischen Bereichen können farbenfrohe Spiellandschaften gestaltet werden.



Verklebung des Terrasoft Sitzelements auf festen Untergründen.

## EINBAUHINWEISE

Die Sitzelemente werden auf die vorhandene Fläche (feste Untergründe) aufgestellt und gemäß der Terrasoft Klebeanleitung verklebt. Wir empfehlen die Verwendung von synthetischem Fallschutz.

	Gewicht	Freie Fallhöhe	Aufprallfläche	Bedarf Fallschutzplatten
mit Lehne	38 kg	280 mm	Ø 3780 mm	16 m <sup>2</sup>
ohne Lehne	28 kg	150 mm	Ø 3780 mm	16 m <sup>2</sup>

## WARTUNGSHINWEISE

### Vorbereiten des Untergrundes

Achten Sie darauf, dass die Klebeflächen frei von Öl, Fett und sonstigen Überresten, z. B. Farbe sind.

### Vorbereiten der Kartusche

Durchstoßen Sie die Membran im Gewindeteil und schrauben Sie die zugeschnittene Plastikdüse auf. Mit einem Schraubenzieher entfernen Sie dann die Bodenplatte der Kartusche und setzen die Kartusche in die Hand- oder Druckluftpistole ein.

Die Verklebung erfolgt auf dem vollkommen gereinigten Untergrund mittels Klebepunkten auf der Unterseite des Elements.

Die Oberflächen- und Umgebungstemperatur muss mind. 5° C betragen. Die Elemente sollten ausschließlich bei trockenem Wetter verklebt werden. Klebekartuschen dürfen nicht unter 10° C gelagert werden.

Bitte beachten Sie, dass die Elemente 48 Stunden lang nicht bewegt werden sollten.

### Farben



-31 signalgelb   -32 signalgrün   -34 signalrot   -23 blau

### Spezifikationen





Terrasoft®

## Sitzelement valis magna

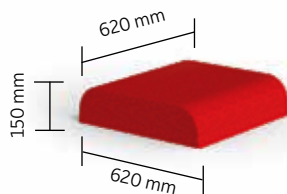
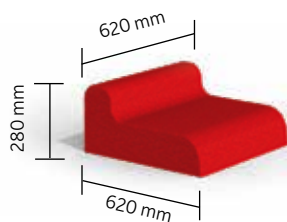

Das Sitzelement valis magna aus hochwertigem EPDM-Granulat bringt Farbe in die Gestaltung Ihrer Freiräume. Auf Spielplätzen finden die farbenfrohen Sitz- und Spielelemente großen Anklang und verbreiten Freude und Spielspaß. Werden die Elemente zusammengestellt, ergeben sie zum Beispiel fröhliche kleine Bänke. In Kombination mit valis rotus können auch Rundungen realisiert werden. Der planerischen Phantasie sind keine Grenzen gesetzt!

Ein umfangreiches Sortiment, wie zum Beispiel der Tunnel cyrus oder der Sandkasten syra ermöglichen unendlichen Gestaltungsspielraum. Die rutschhemmende und dauerhaft weiche Oberfläche lädt zum Spielen und Verweilen ein.

### VORTEILE

- leichter und schneller Einbau
- wartungsarm
- robust
- attraktives Sitzmöbel
- Spielelement

### ANWENDUNG

Einfach genial – genial einfach! Die Spiel- und Sitzelemente sind einzigartige Gestaltungselemente für den Außenbereich. In Kindergärten oder innerstädtischen Bereichen können farbenfrohe Spiellandschaften gestaltet werden.





Verklebung des Terrasoft Sitzelements auf festen Untergründen.

## EINBAUHINWEISE

Die Sitzelemente werden auf die vorhandene Fläche (feste Untergründe) aufgestellt und gemäß der Terrasoft Klebanleitung verklebt. Wir empfehlen die Verwendung von synthetischem Fallschutz.

	Gewicht	Freie Fallhöhe	Aufprallfläche	Bedarf Fallschutzplatten
mit Lehne	47 kg	280 mm	3600 x 3600 mm	16 m <sup>2</sup>
ohne Lehne	36 kg	150 mm	3600 x 3600 mm	16 m <sup>2</sup>

## WARTUNGSHINWEISE

### Vorbereiten des Untergrundes

Achten Sie darauf, dass die Klebeflächen frei von Öl, Fett und sonstigen Überresten, z. B. Farbe sind.

### Vorbereiten der Kartusche

Durchstoßen Sie die Membran im Gewindeteil und schrauben Sie die zugeschnittene Plastikdüse auf. Mit einem Schraubenzieher entfernen Sie dann die Bodenplatte der Kartusche und setzen die Kartusche in die Hand- oder Druckluftpistole ein.

Die Verklebung erfolgt auf dem vollkommen gereinigten Untergrund mittels Klebepunkten auf der Unterseite des Elements.

Die Oberflächen- und Umgebungstemperatur muss mind. 5° C betragen. Die Elemente sollten ausschließlich bei trockenem Wetter verklebt werden. Klebekartuschen dürfen nicht unter 10° C gelagert werden.

Bitte beachten Sie, dass die Elemente 48 Stunden lang nicht bewegt werden sollten.

### Farben



-31 signalgelb   -32 signalgrün   -34 signalrot   -23 blau

### Spezifikationen





Terrasoft®

## Tunnel crypta

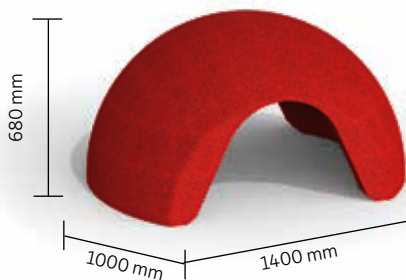

Spielen, verstecken, klettern – mit dem Tunnel crypta bringen Sie maximalen Spielspaß auf Außenbereiche von Kindergärten!

Überall dort, wo auf kleinem Raum attraktive Spielräume gestaltet werden sollen, kommen die farnefrohen Kleinkinderelemente von Terrasoft zum Einsatz. Sie sind gefertigt aus hochwertigem EPDM-Granulat und mit PU gebunden. Die Oberfläche ist rutschhemmend und bietet sicheren Halt für kleine Füße. In Kombination mit den Sitzelementen valis magna und valis rotus können individuelle Spiellandschaften gestaltet werden.

### VORTEILE

- leichter und schneller Einbau
- wartungsarm
- robust
- attraktives Spielelement
- für Kinder ab 1 Jahr

### ANWENDUNG

Einfach genial – genial einfach! Die Spiel- und Sitzelemente sind einzigartige Gestaltungselemente für den Außenbereich. In Kindergärten oder innerstädtischen Bereichen können farnefrohe Spiellandschaften gestaltet werden.



Verklebung des Tunnels crypta auf festen Untergründen.

## EINBAUHINWEISE

Der Tunnel wird auf die vorhandene Fläche (feste Untergründe) aufgestellt und gemäß der Terrasoft Klebeanleitung verklebt. Wir empfehlen die Verwendung von synthetischem Fallschutz.

	Gewicht	Freie Fallhöhe	Aufprallfläche	Bedarf Fallschutzplatten
crypta	250 kg	600 mm	Ø 4400 mm	20,25 m <sup>2</sup>

## WARTUNGSHINWEISE

### Vorbereiten des Untergrundes

Achten Sie darauf, dass die Klebeflächen frei von Öl, Fett und sonstigen Überresten, z. B. Farbe sind.

### Vorbereiten der Kartusche

Durchstoßen Sie die Membran im Gewindeteil und schrauben Sie die zugeschnittene Plastikdüse auf. Mit einem Schraubenzieher entfernen Sie dann die Bodenplatte der Kartusche und setzen die Kartusche in die Hand- oder Druckluftpistole ein.

Die Verklebung erfolgt auf dem vollkommen gereinigten Untergrund mittels Klebepunkten auf der Unterseite des Elements.

Die Oberflächen- und Umgebungstemperatur muss mind. 5° C betragen. Die Elemente sollten ausschließlich bei trockenem Wetter verklebt werden. Klebekartuschen dürfen nicht unter 10° C gelagert werden.

Bitte beachten Sie, dass die Elemente 48 Stunden lang nicht bewegt werden sollten.

### Farben



-31 signalgelb   -32 signalgrün   -34 signalrot   -23 blau

### Spezifikationen





Terrasoft®

## Sandkasten syra

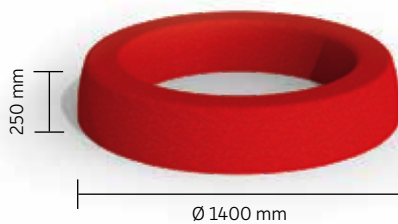

Sandkisten sind das beliebteste Spielgerät auf dem Spielplatz oder im heimischen Garten, denn bereits Kinder ab 1 Jahr werden zu kleinen Kuchenbäckern oder großen Baumeistern. Dort lernen Sie erstmals Größenverhältnisse sowie die rudimentären Kenntnisse der Physik, in dem Sand durch die Finger rieselt oder neue Formen bekommt.

Der Sandkasten syra vereint alles in einem: Das runde Spielelement ist aus hochwertigem EPDM-Gummigranulat, das eine dauerhaft weiche und warme Sitzfläche sowie eine rutschhemmende Oberfläche bietet – für Spielspaß das ganze Jahr hindurch.

### VORTEILE

- leichter und schneller Einbau
- wartungsarm
- robust
- weiche und warme Oberfläche
- zahlreiche Farbalternativen
- attraktives Spielelement
- für Kinder ab 1 Jahr

### ANWENDUNG

Einfach genial – genial einfach! Die Spiel- und Sitzelemente sind einzigartige Gestaltungselemente für den Außenbereich. In Kindergärten oder innerstädtischen Bereichen können farbenfrohe Spiellandschaften gestaltet werden.



Verklebung des Sandkastens syra auf festen Untergründen.

## EINBAUHINWEISE

Der Sandkasten wird auf die vorhandene Fläche (feste Untergründe) aufgestellt und gemäß der Terrasoft Klebeanleitung verklebt. Wir empfehlen die Verwendung von synthetischem Fallschutz.

	Gewicht	Freie Fallhöhe	Aufprallfläche	Bedarf Fallschutzplatten
syra	130 kg	250 mm	Ø 4400 mm	20,25 m <sup>2</sup>

## WARTUNGSHINWEISE

### Vorbereiten des Untergrundes

Achten Sie darauf, dass die Klebeflächen frei von Öl, Fett und sonstigen Überresten, z. B. Farbe sind.

### Vorbereiten der Kartusche

Durchstoßen Sie die Membran im Gewindeteil und schrauben Sie die zugeschnittene Plastikdüse auf. Mit einem Schraubenzieher entfernen Sie dann die Bodenplatte der Kartusche und setzen die Kartusche in die Hand- oder Druckluftpistole ein.

Die Verklebung erfolgt auf dem vollkommen gereinigten Untergrund mittels Klebepunkten auf der Unterseite des Elements.

Die Oberflächen- und Umgebungstemperatur muss mind. 5° C betragen. Die Elemente sollten ausschließlich bei trockenem Wetter verklebt werden. Klebekartuschen dürfen nicht unter 10° C gelagert werden.

Bitte beachten Sie, dass die Elemente 48 Stunden lang nicht bewegt werden sollten.

### Farben



-31 signalgelb   -32 signalgrün   -34 signalrot   -23 blau

### Spezifikationen





## Terrasoft® Berg mons

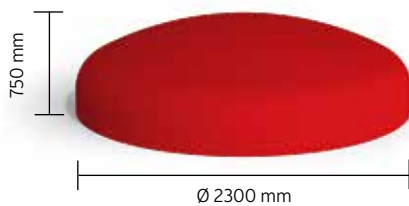
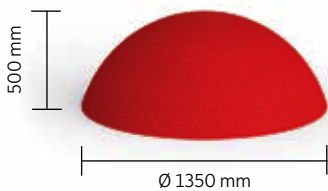

Klettern, rutschen, klettern, rutschen – und dann wieder von vorne. Zugegeben, auf der Oberfläche des Bergs mons rutscht es sich nicht so gut, dafür ist der Spaß beim Klettern umso höher. Für kleinere Kinder ist der Berg eine Herausforderung. Sie entwickeln ihr Körpergefühl, indem sie Halt auf der Oberfläche suchen, lernen sich auszubalancieren und sind stolz, wenn sie den Berg erklommen haben. Auf dem Weg nach unten bremst die rutschhemmende Oberfläche etwas ab. Der Berg mons ist in zwei Größen erhältlich und vier Farben erhältlich. Gefertigt aus hochwertigem EPDM Granulat bringt er jede Menge Spielspaß mit!

### VORTEILE

- leichter und schneller Einbau
- wartungsarm
- robust
- weiche und warme Oberfläche
- zahlreiche Farbalternativen
- großvolumiges Spiel- und Kletterelement
- für Kinder ab 1 Jahr

### ANWENDUNG

Einfach genial – genial einfach! Die Spiel- und Sitzelemente sind einzigartige Gestaltungselemente für den Außenbereich. In Kindergärten oder innerstädtischen Bereichen können farbenfrohe Spiellandschaften gestaltet werden.



Verklebung des Berg mons auf festen Untergründen.

## EINBAUHINWEISE

Der Berg wird auf die vorhandene Fläche (feste Untergründe) aufgestellt und gemäß der Terrasoft Klebeanleitung verklebt. Wir empfehlen die Verwendung von synthetischem Fallschutz.

	Gewicht	Freie Fallhöhe	Aufprallfläche	Bedarf Fallschutzplatten
mons	200 kg	500 mm	Ø 4350 mm	20,25 m <sup>2</sup>
mons	750 kg	500 mm	Ø 5300 mm	30,25 m <sup>2</sup>

## WARTUNGSHINWEISE

### Vorbereiten des Untergrundes

Achten Sie darauf, dass die Klebeflächen frei von Öl, Fett und sonstigen Überresten, z. B. Farbe sind.

### Vorbereiten der Kartusche

Durchstoßen Sie die Membran im Gewindeteil und schrauben Sie die zugeschnittene Plastikdüse auf. Mit einem Schraubenzieher entfernen Sie dann die Bodenplatte der Kartusche und setzen die Kartusche in die Hand- oder Druckluftpistole ein.

Die Verklebung erfolgt auf dem vollkommen gereinigten Untergrund mittels Klebepunkten auf der Unterseite des Elements.

Die Oberflächen- und Umgebungstemperatur muss mind. 5° C betragen. Die Elemente sollten ausschließlich bei trockenem Wetter verklebt werden. Klebekartuschen dürfen nicht unter 10° C gelagert werden.

Bitte beachten Sie, dass die Elemente 48 Stunden lang nicht bewegt werden sollten.

### Farben



-31 signalgelb   -32 signalgrün   -34 signalrot   -23 blau

### Spezifikationen

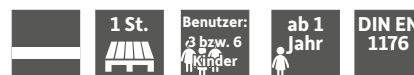





# TERRASOFT® ABDECKUNGEN & WANDSYSTEME

schnell und einfach montiert | frostsicher | warm | isolierend | weich





Terrasoft®

## Spielpunktunterlage

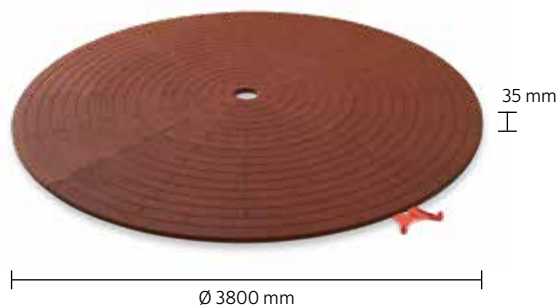

Die Terrasoft Spielpunktunterlage aus sortenreinem Gummigranulat (1-3,5 mm, lineares 2–5 mm) ist mit Polyurethan gebunden und ummantelt und überzeugt durch zahlreiche Vorteile und Einsatzmöglichkeiten. Sie ist absorbierend (Fallhöhe: 1,00 m) und insbesondere für die nachträgliche Abdeckung der Fallräume unter Kleinspielgeräten geeignet. Das leicht federnde Material ermöglicht eine angenehme Begehbarkeit. Um eine größtmögliche Flexibilität in der Abdeckung zahlreicher Fallräume zu gewährleisten, lassen sich die Kreiselemente auf einen Durchmesser bis zu 5,80 m erweitern.

### VORTEILE

- flexible und normkonforme Abdeckung von Fallräumen
- Rutschhemmend auch bei Nässe
- wasserdurchlässig/schnell trocknend
- einfache, schnelle und kostengünstige Verlegung
- wartungsarm
- Drei verschiedene Durchmesser für zahlreiche Anwendungen

### ANWENDUNG

Die Terrasoft Spielpunktunterlage ist in zahlreichen Farben erhältlich und wird hauptsächlich unter Kleinspielgeräten in Fußgängerzonen eingesetzt. Sie gewährleistet in Außenbereichen einen stoßdämpfenden Boden, indem sie direkt auf den Untergrund verklebt wird. Bitte beachten Sie die Wartungshinweise sowie die Pflegehinweise.



Innenkreis Ø 1800 mm,  
4 Elemente, Art.-Nr. 258035xx1



1. Außenkreis Ø 3800 mm  
8 Elemente, Art.-Nr. 258035xx2 (ohne Fase)  
Art.-Nr. 258035xx4 (mit Fase)



2. Außenkreis Ø 5800 mm  
16 Elemente, Art.-Nr. 258035xx3

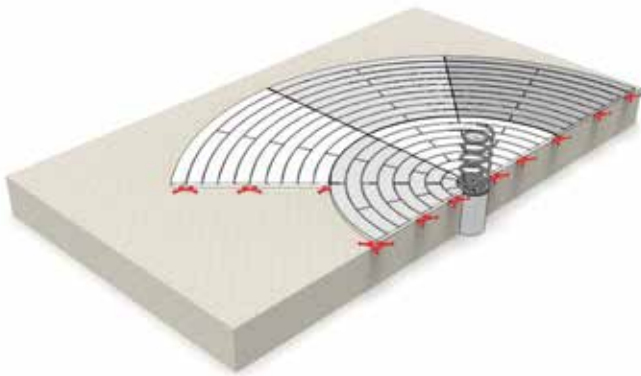

Verbindung der Einzelemente mit den Verbindungskreuzen.

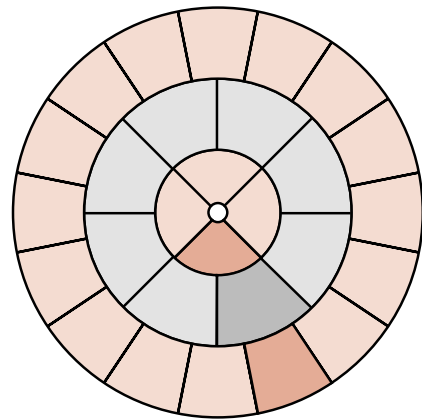

Komplette Spielpunktunterlage (Ø 5800 mm) bestehend aus Innenkreis, 1. und 2. Außenkreis

## VERLEGEHINWEISE

Bitte beachten Sie die ausführlichen Verlegehinweise in unserer Verlegeanleitung sowie die nachfolgenden Informationen.

**Verlegung auf festem Untergrund:** Der innere Kreis der Terrasoft Spielpunktunterlage besteht aus vier Elementen, die um das Spielgerät gelegt und mit Hilfe des Verbindungskreuzes dauerhaft verbunden werden. Die acht Elemente des äußeren Kreises erweitern die Terrasoft Spielpunktunterlage auf einen Durchmesser von 3,80 m. Als Ergänzung ist ein dritter Kreis zur Erweiterung des Fallraums auf Ø 5,80 m erhältlich. Zusätzlich zur Verbindung der einzelnen Elemente mit dem Verbindungskreuz wird eine punktuelle Verklebung der Elemente untereinander sowie mit dem Untergrund empfohlen.

**Achtung:** Die Spielpunktunterlagen müssen im Halbverband verlegt werden.

## WARTUNGSHINWEISE

Terrasoft Bodensysteme sind im Sinne der Norm unbedenklich. Der Betreiber hat eine regelmäßige Inspektion der Fläche sicherzustellen.

**Visuelle Inspektion:** wöchentliche Sichtkontrolle zur Erkennung offensichtlicher Gefahrenquellen

**Operative Inspektion:** vierteljährliche Verschleißkontrolle zur Überprüfung der Lagesicherung und der Haltbarkeit der Einfassungs- und Steckverbinder, Beseitigung möglicher Stolperstellen, Austausch der Platten bei Beschädigungen oder Oberflächenabrieb

**Hauptinspektion:** jährliche intensive Überprüfung der Lagesicherheit und der Betriebssicherheit des Fallschutzes, Kontrolle der Festigkeit der verwendeten Verbindungskreuze sowie der Elemente untereinander. Zur Inspektion der Gerätefundamente können die Elemente einfach aus dem Verbund genommen und nach Prüfung mittels der Verbindungskreuze wieder integriert werden.

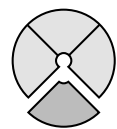

Innenkreis

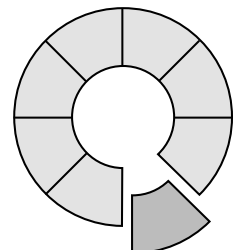

1. Außenkreis mit und ohne Fase erhältlich

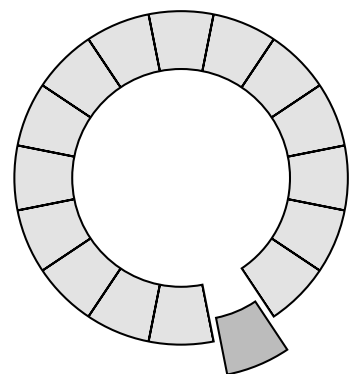

2. Außenkreis



Terrasoft Spielpunktunterlage  
Ø 1800 mm | rotbraun



Terrasoft Spielpunktunterlage  
Ø 1800 mm | grün



Terrasoft Spielpunktunterlage  
Ø 1800 mm | anthrazit

### Farben



-10x rotbraun  
-12x grün  
-13x anthrazit  
-09x grau

### Spezifikationen



451508001  
Verbindungs-  
kreuz

### Zubehör



4525001x1  
Kleber



Terrasoft®

## Federwippeinfassung

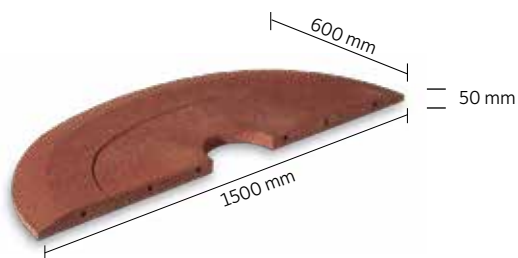

Die nachträgliche Abdeckung der Aufprallfläche von Klein- und Federspielgeräten ist mit den Terrasoft Federwippeinfassungen problemlos möglich. Die beiden Einfassungshälften werden über Systemstecker (Durchmesser 15 mm) verbunden und fixiert, um Sauberkeit im Bereich der Bodenbefestigungen zu gewährleisten.

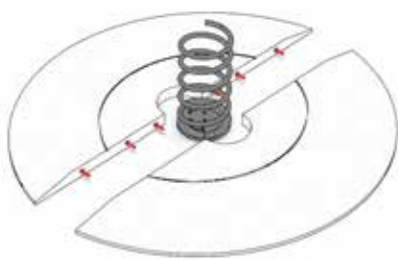

### VORTEILE

- flexible und saubere Abdeckung des Bodens unter Federspielgeräten oder Karussells
- sauberes Erscheinungsbild
- rutschhemmend auch bei Nässe
- wasserdurchlässig/schnell trocknend
- einfache, schnelle und kostengünstige Verlegung
- verschiedene Farben

### ANWENDUNG

Die Terrasoft Federwippeinfassung ist in verschiedenen Farben erhältlich und wird im Außenbereich unter Kleinspielgeräten eingesetzt, um Sauberkeit an den Befestigungselementen am Boden zu gewährleisten. Aufgrund der Stärke von 50 mm können die Federwippeinfassungen auf festen Untergründen und auf Rasen eingebaut werden. Bitte beachten Sie die Wartungs- und Pflegehinweise.

### 2ER SET

Die Terrasoft Federwippeinfassung besteht aus zwei Elementen, die mit den Systemsteckern verbunden werden.

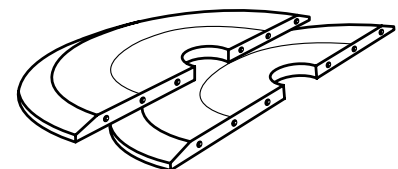

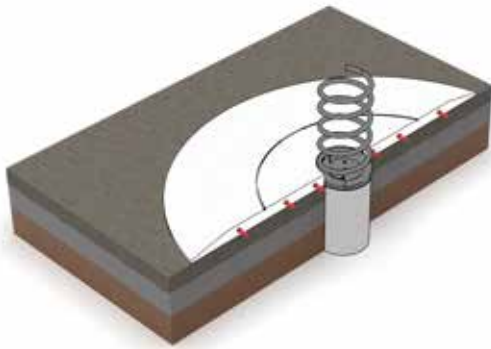

Verlegung der Federwippeinfassung auf losen Untergründen (Rasen).

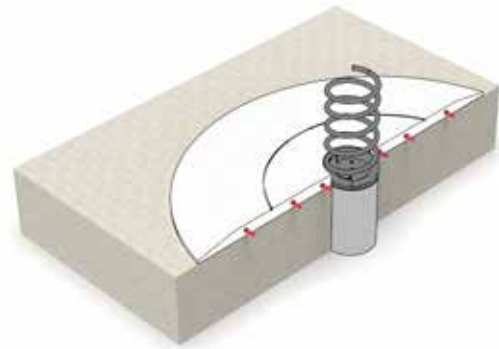

Auf festen Untergründen werden die Federwippeinfassungen mit dem Oberboden verklebt.

## VERLEGEHINWEISE

### Verlegung auf sickerfähigem Untergrund:

Um eine dauerhafte Verbindung zu gewährleisten, werden die beiden Hälften der Federwippeinfassung mit den Steckverbindern verbunden. Dabei ist darauf zu achten, dass die Elemente so eng wie möglich aneinander gelegt werden. Zunächst sind Mutterboden und Erdreich bis auf einen tragenden, festen Untergrund abzutragen. Bei bindigen, wasserundurchlässigen Böden (z. B. Lehm) sollte die Gründungssohle mit entsprechendem Gefälle sowie einer Drainage zur Ableitung von Oberflächenwasser angeordnet werden. Danach wird ein tragfähiger Unterbau (Körnung 0/32 mm bis 0/56 mm), mind. 20 cm stark, eingebaut und verdichtet. Anschließend kann als Oberflächenausgleich und Plattenauflage Edelsplitt (3/7 mm, mind. 25 mm stark) mit 2,5 % Gefälle eingebaut werden.

### Verlegung auf festem Untergrund:

Die beiden Federwippeinfassungselemente werden einfach um das Spielgerät zusammengefügt und durch die mitgelieferten Systemstecker miteinander verbunden und punktuell mit dem Untergrund verklebt. Zusätzlich empfehlen wir eine punktuelle Verklebung der Stoßkanten.

Bitte beachten Sie die Pflegehinweise.

#### Farben



-10x rotbraun  
-12x grün  
-13x anthrazit

#### Spezifikationen



451015001  
Systemstecker

#### Zubehör



4525001x1  
Kleber



Terrasoft®

## Winkelabdeckung groß

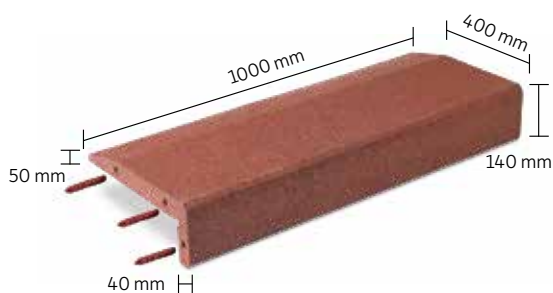

Terrasoft Winkelabdeckungen groß dienen der nachträglichen Abdeckung von Sandkästen, Mauervorsprüngen und anderen Abgrenzungen. Die formschönen Elemente sind mit Polyurethan gebunden und ummantelt und zeichnen sich durch eine problemlose Montage aus. Sie werden auf festen Untergründen verklebt.

Das angenehme Material ist Sommer wie Winter warm und weich. Scharfe Kanten, zum Beispiel von konventionellen Einfassungen aus Beton, werden dauerhaft abgedeckt. So sind Personen vor Verletzungen aufgrund harter und scharfer Kanten geschützt.

Mit Hilfe der Winkelabdeckung-Ecke können Eckelemente ohne aufwendigen Gehrungsschnitt sauber abgedeckt werden.

### VORTEILE

- hohe Lagesicherung durch Steckverbinder
- isolierende Wirkung
- nachträgliche Abdeckung scharfkantiger Einfassungen
- kindgerechte Farbgebung

### ANWENDUNG

Die Terrasoft Winkelabdeckung groß eignet sich im Außenbereich hervorragend zur Abdeckung von Mauern und Mauervorsprüngen sowie Bereichen, die ein Verletzungspotential durch Betonelemente beinhalten. In Stallungen werden Pferde vor Kanten und vorstehenden Elementen geschützt.



Winkelabdeckung groß - Ecke  
Art.-Nr. 255500xx2

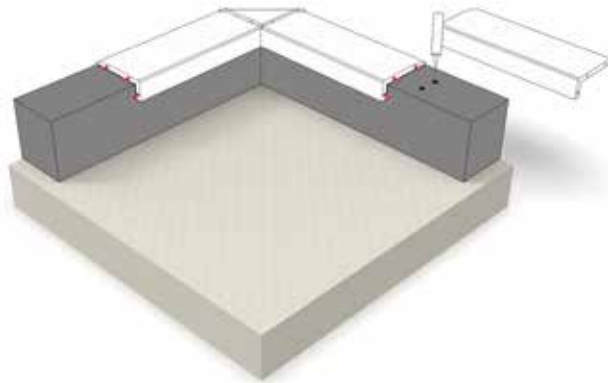

Verklebung der Terrasoft Winkelabdeckung groß auf vorhandene Einfassung.

## EINBAUHINWEISE

Terrasoft Winkelabdeckungen groß werden grundsätzlich auf vorhandene Einfassungen gemäß unserer Klebeanleitung punktuell fixiert. Zusätzlich werden diese Einfassungsprofile durch die Systemstecker seitlich verbunden. Durch die Winkelabdeckung-Ecken ist die Montage ohne aufwendigen Gehrungsschnitt möglich. Die abgeschrägte Seite sollte grundsätzlich in die Nutzfläche übergehen.

### Vorbereiten des Untergrundes:

Vor dem Verlegen muss der Untergrund verdichtet und befestigt werden. Achten Sie darauf, dass die Klebeflächen frei von Öl, Fett und sonstigen Überresten, z. B. Farbe, Gummibetrieb etc., sind.

Auf dem vorbereiteten Untergrund platzieren Sie das Element.

### Punktuelle Verklebung:

Durchstoßen Sie die Membran im Gewindeteil der Klebekartusche und schrauben Sie die zugeschnittene Plastikdüse auf. Mit einem Schraubenzieher entfernen Sie dann die Bodenplatte der Kartusche und setzen diese in die Hand- oder Druckluftpistole ein.

Die Verklebung erfolgt auf den vollkommen gereinigten Untergrund mittels Klebepunkten auf der Unterseite der Winkelabdeckung.

Die Oberflächen- und Umgebungstemperatur muss mind. 5° C betragen. Die Elemente sollten ausschließlich bei trockenem Wetter verklebt werden. Klebekartuschen dürfen nicht unter 10° C gelagert werden.

Bitte beachten Sie die Pflegehinweise.



Terrasoft Winkelabdeckung groß  
rotbraun



Terrasoft Winkelabdeckung groß  
grün



Terrasoft Winkelabdeckung groß  
anthrazit

### Farben



-10x rotbraun  
-12x grün  
-13x anthrazit

### Spezifikationen



451015001  
Systemstecker

### Zubehör



4525001x1  
Kleber



Terrasoft®

## Winkelabdeckung

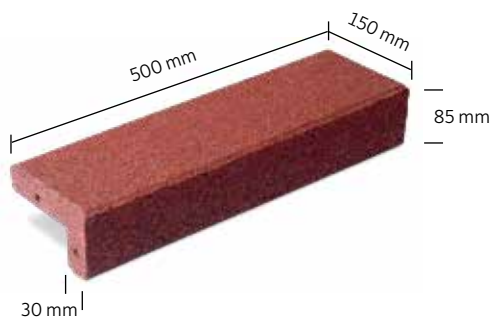

Die Terrasoft Winkelabdeckung aus sortenreinem Gummigranulat (1-3,5 mm, lineares 2–5 mm) ist mit Polyurethan gebunden und ummantelt und überzeugt durch zahlreiche Einsatzmöglichkeiten. Insbesondere auf Terrassen und Balkonen fehlt oftmals ein durchdachter Abschluss, um Kanten und Vorsprünge abzudecken. Dies gestalten Sie schnell, einfach und sicher mit den Winkelabdeckungen. Das leicht federnde Material nimmt auch kleine Stöße nicht krumm und verhindert Verletzungen an Stolperfallen. In der Stärke von 30 mm passen sich die Elemente hervorragend an die Höhen von Terrassenplatten an.

Auch sehr durchdacht: Passend zur Winkelabdeckung ist ein Eckelement erhältlich, das aufwendige Gehrungsschnitte überflüssig macht und eine schnelle Verlegung ermöglicht. Profitieren Sie von über 30 Jahren Know-how in der Außenbereichsgestaltung, die Sie in allen unseren Produkten wieder finden.

### VORTEILE

- Abdeckung von Stolperfallen
- schnelle und saubere Verlegung mit Systemsteckern
- barrierefrei nutzbar

### ANWENDUNG

Winkel- und Eckabdeckungen dienen im Außenbereich als äußerer optischer Abschluss von Terrassen und Balkonbelägen sowie als Mauerabdeckungen im Umfeld von Spielgeräten oder in Stallungen.



Eckelement 150 x 150 x 85 mm  
Art.-Nr. 251030xx1



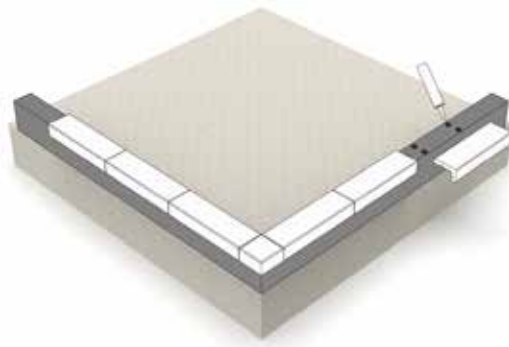

Verbindung der Einzelelemente mit Hilfe der Systemstecker sowie Verklebung auf vorhandenen Einfassungen oder Abstufungen.

## EINBAUHINWEISE

Terrasoft Winkel- sowie Eckprofile sind durch die Systemstecker in den Gesamtverband integrierbar. Eine punktuelle Fixierung gemäß unserer Klebeanleitung ist zusätzlich erforderlich.

Durch das Eckelement ist die Montage ohne aufwendigen Gehrungsschnitt möglich. Es ist wichtig, die Richtung der Stecklöcher der verlegten Platten so zu wählen, dass diese für die Randprofile genutzt werden können.

### Verlegung auf festem Untergrund:

Wichtige Voraussetzung bei der Verlegung von Elementen aus sortenreinem Gummigranulat ist die fachgerechte Herstellung des Untergrundes mit entsprechendem Gefälle. Bestens geeignet ist ein glatter Gefälleestrich mit anschließend aufzubringender Feuchtigkeitsisolierung als wasserführende Ebene. Vorhandene Folien und bituminöse Dichtungsbahnen sind vorher auf ihre Tauglichkeit als Untergrund zu prüfen. Um die gewünschte Lagesicherung auf Dauer zu gewährleisten, sollten die Elemente auf dem Untergrund verklebt werden.

Bitte beachten Sie die Pflegehinweise.



Terrasoft Winkelabdeckung  
rotbraun



Terrasoft Winkelabdeckung  
grün



Terrasoft Winkelabdeckung  
anthrazit

### Farben



-10x rotbraun    -12x grün    -13x anthrazit

### Spezifikationen



451008001  
Systemstecker

### Zubehör



4525001x1  
Kleber



Terrasoft®

## Boxenwandelement

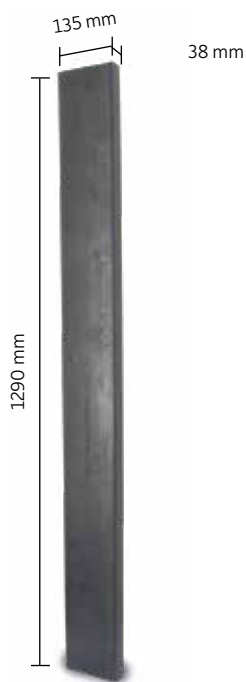

Wände in Reitanlagen werden stark beansprucht: Pferdehufe schlagen gegen Trennwände oder den Beton, die Verletzungsgefahr für die Pferde steigt. Die Boxenwandelemente haben eine schallisolierende Oberfläche, die überdies leicht abfedert, so dass Wände und Pferdegelenke dauerhaft geschützt sind. Das Schlagen gegen die Boxenwände wird sich bereits nach kurzer Zeit einstellen, da der für Pferde wichtige akustische Effekt ausbleibt.

Für die Terrasoft Boxenwandelemente wird ein Metallkern mit Neukautschuk beschichtet. Dies bildet die Grundlage für die Boxensysteme. Sie bieten eine hohe Stabilität und sind leicht zu reinigen. Das Element wird einfach in vorhandene Boxensysteme eingeschoben – eine schnelle und einfache Aufwertung von Stallungen.

### VORTEILE

- leicht zu reinigen und ggf. zu streichen
- kälteisolierend
- einfache Montage
- dauerhaft hochwertiges Aussehen von Boxen und Stallgassen

### ANWENDUNG

Boxentrennwände aus Holz haben einen hohen Pflegebedarf und sehen nach einigen Jahren unschön aus. Die Terrasoft Boxenwandelemente sind wertbeständig und geben Stallungen ein dauerhaft hochwertiges Aussehen. Sie sind auf eine lange Lebensdauer in Reitanlagen und Pferdeboxen ausgelegt.

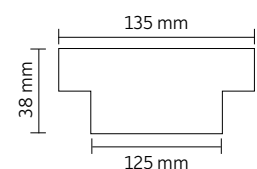



Boxenwandelemente nacheinander in vorhandene Trägerkonstruktion einschieben.

Trägerkonstruktion gem. Einbauanweisung verschrauben.

## EINBAUHINWEISE

### Einbau in neue Trägerkonstruktionen:

Die Terrasoft Boxenwandelemente einfach in die Stahlkonstruktion einschieben und fixieren.

### Einbau in bestehende Trägerkonstruktionen:

Bestehende Boxenwandelemente aus der Trägerkonstruktion entfernen und fachgerecht entsorgen.

Die Terrasoft Boxenwandelemente einfach in die Stahlkonstruktion einschieben und fixieren.



Verbindung der Boxenwandelemente

### Farben



-13x  
anthrazit

### Spezifikationen





Terrasoft®

## Wandschutz



Mit Boxenwänden aus Gummi investieren Sie in die Zukunft: nahezu unkaputtbar und leicht zu reinigen sind sie auch nach Jahren sowohl optisch als auch funktionell einwandfrei. Das große Plus: es sind keine aufwendigen Pflegearbeiten notwendig. Einfach mit dem Hochdruckreiniger abspritzen – sauber. Zeitintensives Streichen der Elemente entfällt.

Tritte gegen Boxen- oder Betonwände sind nicht nur sehr laut, sie können für die empfindlichen Gelenke der Tiere sehr gefährlich werden. Der Terrasoft Wandschutz absorbiert die Schläge und federt leicht zurück, wenn die Pferde mit Wucht gegen sie treten. Dies minimiert das Verletzungsrisiko, auch wenn Pferde sich in der Box festlegen.

Die Elemente bestehen aus sortenreinem Gummigranulat (1-3,5 mm, lineares 2–5 mm) und sind mit Polyurethan gebunden und ummantelt.

### VORTEILE

- leicht zu reinigen und ggf. zu streichen
- kälteisolierend
- einfache Montage
- dauerhaft hochwertiges Aussehen von Boxen und Stallgassen

### ANWENDUNG

Der Terrasoft Wandschutz kommt hauptsächlich in Pferdeboxen zum Einsatz, kann aber auch zum Schutz von Wänden in Werkstätten o.ä. verwendet werden.



Verschraubung der Profile auf vorhandenen Wänden.

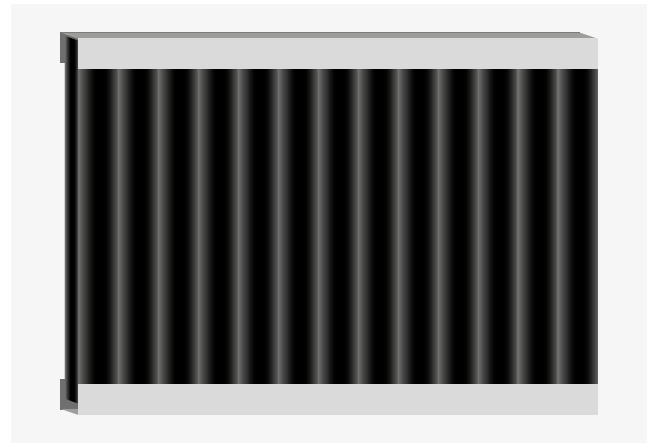

Einschieben der Elemente in die Profile und Verschraubung.

## EINBAUHINWEISE

Auf vorhandene Betonwände in Pferdeboxen werden am Boden und in der Höhe von 1,29 m Profile aufgeschraubt. Die Wandschutzelemente werden in die Profile eingeschoben und punktuell verschraubt.

Beispielhafte Befestigung der Profile an der Wand:

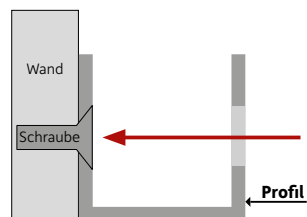

1. Profil an der Wand verschrauben

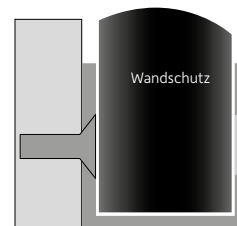

2. Wandschutz in die Profile schieben



Dauerhaft sauber – dauerhafter Schutz für die empfindlichen Gelenke der Pferde: Terrasoft Wandschutz

Farben



-13x anthrazit

Spezifikationen





Terrasoft®

## Paddockabhangung



Handelsubliche Zaunsysteme fur Paddocks bieten den Pferden eine hohe Bewegungsfreiheit zu ihren Nachbarn. Um Verletzungen beim Miteinander-Spielen, Miteinander-Zanken oder Festlegen zu vermeiden, kann die wirkungsvolle Terrasoft Paddockabhangung aus Kautschuk an vorhandene Zaunanlagen angebracht werden. Die Abhangung besteht aus undurchlassigem Neukautschuk, so dass beim Schlagen der Hufe gegen die Abtrennung keine Gerausche entstehen und Verletzung an Zaunanlagen gar nicht erst entstehen konnen.

### VORTEILE

- undurchlassiges, weiches Material
- frostsicher
- einfache Montage

### ANWENDUNG

Die Terrasoft Paddockabhangung kommt, wie der Name schon sagt, an Zaunanlagen von Paddocks zum Einsatz.

### EINFACHE BEFESTIGUNG

Mit nebenstehender Zeichnung kann schnell und einfach verglichen werden, ob die Paddockabhangung in bestehende Zaunsysteme eingehangt werden kann.

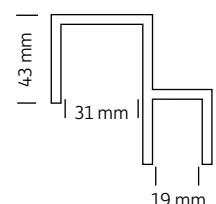

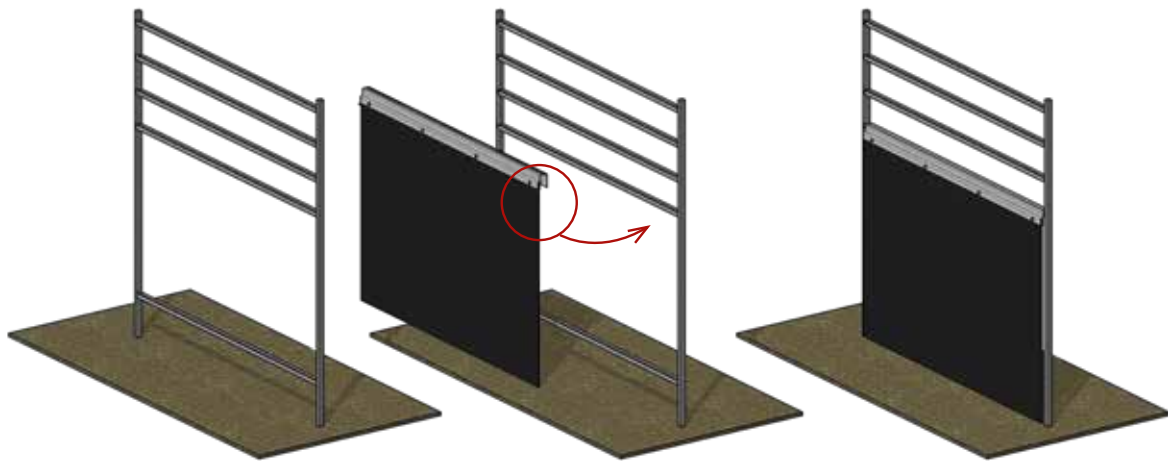

Vorhandenes Zaunsystem

Terrasoft Paddockabhangung einhangen.

Ggf. punktuell mit dem Tragersystem verschrauben.

## EINBAUHINWEISE

Die Paddockbegrenzungen werden einfach in vorhandene Zaunsysteme eingehangt. Bei Bedarf kann die Paddockabhangung mit dem Zaunelement verschraubt werden.



Gut sauber zu halten: Mit der Terrasoft Paddockabhangung investieren Sie in die Gesundheit der Tiere und in dauerhafte Sauberkeit auf der Reitanlage.

### Farben



-13x  
anthrazit

### Spezifikationen





Terrasoft®

## Kantenschutz

Schäden an Reifen, Felgen, Stoßfängern oder Seitenschwellern von Fahrzeugen entstehen insbesondere durch Verkehrsleitsysteme immer wieder. In Parkhäusern, Tiefgaragen oder auf Parkplätzen werden konventionelle Bordsteine aus Beton eingesetzt, um den Verkehrsfluss zu regeln. Diese Bordsteine können mit dem Terrasoft Kantenschutz nachgerüstet werden, um die oben angeführten Schäden an Kraftfahrzeugen zu vermeiden. Das innovative Element besteht aus Gummigranulat und wird einfach auf die bereits eingebauten Elemente aufgelegt und verschraubt. Zusätzlich kann der Kantenschutz auch punktuell verklebt werden. Das Material gibt leicht nach, bleibt aber bei Berührungen mit den Fahrzeugen stabil.

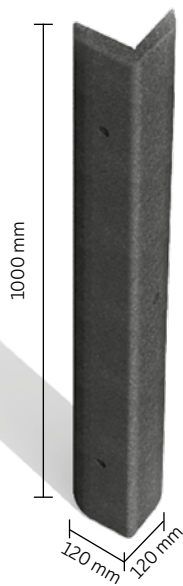

### VORTEILE

- einfach auf bestehende Verkehrsleitsysteme nachzurüsten
- schneller und einfacher Einbau
- aus hoch verdichtetem SBR Gummigranulat
- Farbe: schwarz

### ANWENDUNG

In Garagen oder Parkhäusern sowie Tiefgaragen wird der Terrasoft Kantenschutz eingesetzt. Dort deckt er bestehende Verkehrsleitsysteme nachträglich ab. Auch bei Mauervorsprüngen oder Randbegrenzungen auf Privat- oder Firmengrundstücken schützt er Fahrzeuge und Wände gleichermaßen vor Schrammen und Macken.

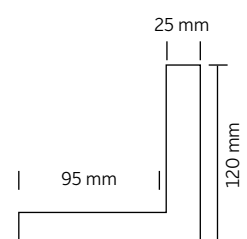



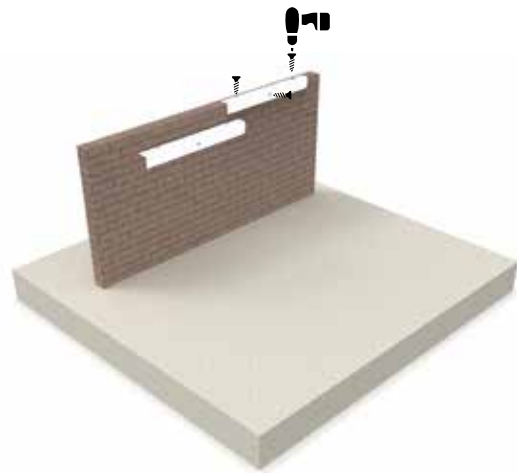

Verschraubung des Terrasoft Kantenschutz.

## EINBAUHINWEISE

Der Terrasoft Kantenschutz wird dauerhaft auf Mauern, Wänden oder Palisaden an den dafür vorgesehenen Löchern verdübelt. Bei Bedarf können die Elemente zur Verstärkung der Verschraubung gem. unserer Klebeanleitung punktuell fixiert werden.

### Hinweise Punktuelle Verklebung:

Vor dem Verlegen muss der Untergrund gereinigt werden. Achten Sie darauf, dass die Klebeflächen frei von Öl, Fett und sonstigen Überresten, z. B. Farbe, Gummiabrieb etc., sind.

Auf dem vorbereiteten Untergrund verkleben Sie nun den Kantenschutz.

Durchstoßen Sie die Membran im Gewindeteil der Klebekartusche und schrauben Sie die zugeschnittene Plastikdüse auf. Mit einem Schraubenzieher entfernen Sie dann die Bodenplatte der Kartusche und setzen diese in die Hand- oder Druckluftpistole ein.

Die Verklebung erfolgt auf dem vollkommen gereinigten Untergrund mittels Klebepunkten auf der Rückseite des Kantenschutz – bitte auf beiden Auflageflächen verkleben. Die Oberflächen- und Umgebungstemperatur muss mind. 5° C betragen. Der Kantenschutz sollte ausschließlich bei trockenem Wetter verklebt werden. Klebekartuschen dürfen nicht unter 10° C gelagert werden.



4 260212 999691

Terrasoft Kantenschutz  
schwarz

### Farben

-13x  
schwarz

### Spezifikationen





Terrasoft®

## Rammschutz

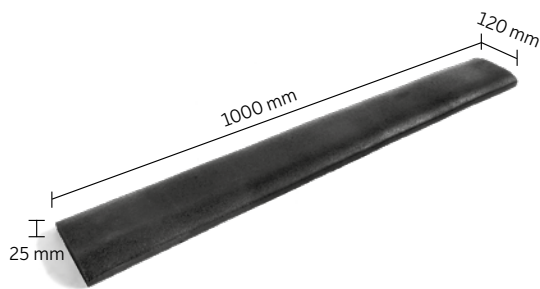

Schrammen, Kratzer am Lack oder kleine Absplitterungen an Autotüren werden häufig von Stößen an Wänden hervorgerufen. Der Terrasoft Rammschutz eignet sich perfekt dafür, Schäden durch das Öffnen von Türen zu vermeiden. Er wird in einer Linie auf Garagenwänden montiert und bildet so eine stoßdämpfende Aufschlagfläche. Selbstverständlich können auch mehrere Elemente über- und nebeneinander montiert werden.

Der Terrasoft Rammschutz ist aus hochwertigem Gummigranulat gefertigt und mit Polyurethan gebunden und ummantelt. Das Material ist ideal für den Einsatz rund ums Auto geeignet, da es leicht abfedert und Schäden sowohl an Lack, Reifen und Felgen als auch an der Wand vermeidet. Kleinere Berührungen mit dem Auto nimmt der Rammschutz nicht krumm, sondern bleibt formstabil.

### VORTEILE

- einfach an bestehende Wände anschrauben
- punktuell verklebbar
- aus hoch verdichtetem SBR Gummigranulat
- Farbe: schwarz

### ANWENDUNG

In Garagen oder Parkhäusern sowie Tiefgaragen wird der Terrasoft Rammschutz eingesetzt. Dort angebracht an Wänden oder Leitplanken gewährleistet er einen sicheren Schutz vor Lackschäden an Fahrzeugen.

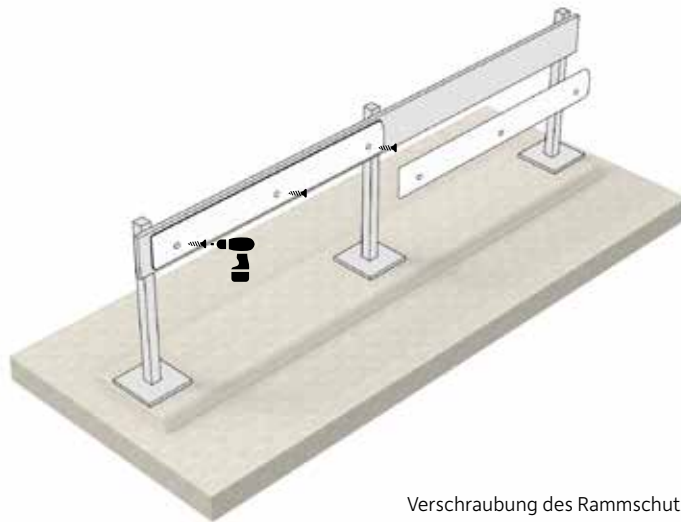

Verschraubung des Rammschutz.

## EINBAUHINWEISE

Terrasoft Rammschutz kann auf Mauern, Wänden oder Fahrbahnbegrenzungen aufgedübelt werden. Hierfür wird der Rammschutz an den dafür vorgesehenen Bohrlöchern mit der Wand verschraubt. Bei Bedarf können die Elemente zur Verstärkung der Verschraubung gem. unserer Klebeanleitung punktuell fixiert werden.

### Hinweise Punktuelle Verklebung:

Vor dem Verlegen muss der Untergrund gereinigt werden. Achten Sie darauf, dass die Klebeflächen frei von Öl, Fett und sonstigen Überresten, z. B. Farbe, Gummiabrieb etc., sind.

Auf dem vorbereiteten Untergrund verkleben Sie nun den Rammschutz.

Durchstoßen Sie die Membran im Gewindeteil der Klebekartusche und schrauben Sie die zugeschnittene Plastikdüse auf. Mit einem Schraubenzieher entfernen Sie dann die Bodenplatte der Kartusche und setzen diese in die Hand- oder Druckluftpistole ein.

Die Verklebung erfolgt auf dem vollkommen gereinigten Untergrund mittels Klebepunkten auf der Rückseite des Rammschutz.

Die Oberflächen- und Umgebungstemperatur muss mind. 5°C betragen. Der Rammschutz sollte ausschließlich bei trockenem Wetter verklebt werden. Klebekartuschen dürfen nicht unter 10°C gelagert werden.



4 260212 999684

Terrasoft Rammschutz  
schwarz

### Farben

-13x  
schwarz

### Spezifikationen





Terrasoft®

## Rutschstopp

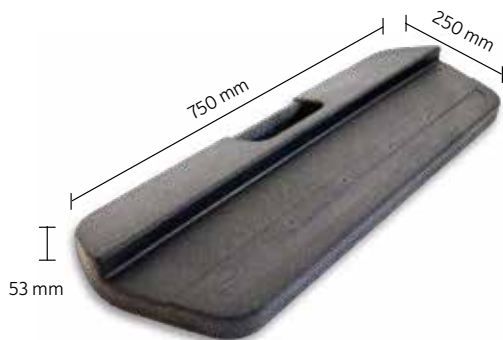

Mit dem Terrasoft Rutschstopp erreichen Sie höchste Standfestigkeit von Leitern auf glatten Böden. Das Element aus rutschhemmendem, flexiblem Gummigranulat passt sich den Untergründen an und ermöglicht so einen sicheren Stand. Die Leiter kann aufgrund der abgewinkelten Bauweise nicht nach hinten wegrutschen. Besonderes Plus: auf weicheren Untergründen wie Rasen verhindert der Terrasoft Rutschstopp das Einsinken von Leitern.

Neben Leitern können auch andere Bauteile wie Glas- oder Holzplatten perfekt auf dem Rutschstopp gelagert werden. Das Material schützt sowohl Boden und Untergründe als auch empfindliche Komponenten, die auf den Rutschstopp gestellt werden. Mit Hilfe des integrierten Tragegriffs kann das Element schnell und einfach transportiert werden.

### VORTEILE

- einfach hinlegen – fertig
- schützt Böden und Untergründe
- rutschhemmend
- aus hoch verdichtetem SBR Gummigranulat
- formstabil und witterungsbeständig
- handliches Format mit Tragegriff
- förderfähig für Mitglieder der BG Bau

### ANWENDUNG

Ob im Handwerk oder Privatbereich unter Leitern oder im gewerblichen Bereich als rutschhemmende Unterlage für Glasscheiben oder empfindliche Werkstoffe – die Einsatzbereiche sind vielfältig und immer dort, wo Material und/oder Untergrund geschont werden soll.

**MEHR INFOS!**  
**WWW.CONRADI-KAISER.COM**



Einfach auflegen: schnell und sicher verhindern Sie mit dem Terrasoft Rutschstopp ein Wegrutschen von Leitern.

## EINBAUHINWEISE

Um einen perfekten Schutz für Untergründe zu ermöglichen, wird der Terrasoft Rutschstopp einfach temporär auf den Untergrund aufgelegt.

Für den dauerhaften Einsatz an einer Stelle kann der Terrasoft Rutschstopp punktuell verklebt werden.

### Vorbereiten des Untergrundes:

Vor dem Verlegen muss der Untergrund verdichtet und befestigt werden. Achten Sie darauf, dass die Klebeflächen frei von Öl, Fett und sonstigen Überresten, z. B. Farbe, Gummibtrieb etc., sind.

Auf dem vorbereiteten Untergrund platzieren Sie das Element.

### Punktuelle Verklebung:

Durchstoßen Sie die Membran im Gewindeteil der Klebekartusche und schrauben Sie die zugeschnittene Plastikdüse auf. Mit einem Schraubenzieher entfernen Sie dann die Bodenplatte der Kartusche und setzen diese in die Hand- oder Druckluftpistole ein.

Die Verklebung erfolgt auf den vollkommen gereinigten Untergrund mittels Klebepunkten auf der Unterseite des Elastikbordsteins.

Die Oberflächen- und Umgebungstemperatur muss mind. 5° C betragen. Die Elemente sollten ausschließlich bei trockenem Wetter verklebt werden. Klebekartuschen dürfen nicht unter 10° C gelagert werden.



4 260212 999219

Terrasoft Rutschstopp  
schwarz

### Farben



-13x  
schwarz

### Spezifikationen



### Zubehör



4525001x1  
Kleber



# TERRASOFT® RAMPEN

Fahrspaß | Design & Funktion | belastbar | schalldämmend | isolierend





Terrasoft®

## Bordsteinrampe 45

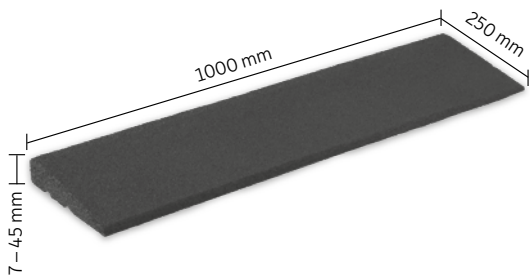

Beim Auffahren auf Bordsteine entstehen häufig Beschädigungen an Reifen oder Felgen. Defekte am Fahrwerk oder der Radaufhängung sind die unschöne Folge. Die Terrasoft Bordsteinrampe erleichtert das Auffahren auf Bordsteine, indem sie einen fließenden Übergang zwischen Straße und Bordstein bildet. Im Gegensatz zu improvisierten Lösungen aus Holz oder Beton hat die Bordsteinrampe aus sortenreinem Gummigranulat zahlreiche Vorteile: sie ist temporär zu entfernen, zum Beispiel bei maschineller Straßenreinigung oder in den Wintermonaten, wenn Räumfahrzeuge die Straßen befahren. Da die Rampen sehr leicht sind, ist dies sehr einfach. Das Material ist sehr robust und hält der dauerhaften Belastung durch das Gewicht der PKW stand.

Hinweis: Die dauerhafte Verwendung im öffentlichen Raum erfolgt auf eigene Verantwortung.

### VORTEILE

- reifenschonend
- leicht zu installieren:  
einfach anlegen – fertig
- frostsicher
- kein Unkraut mehr:  
durchwuchssicher
- inklusive Drainage: schneller  
Ablauf von Schmutzwasser
- barrierefrei



### ANWENDUNG

Die Terrasoft Bordsteinrampe kommt überall dort zum Einsatz, wo ein nahtloser, barrierefreier Übergang von einer Ebene zur anderen notwendig ist, z.B. beim Übergang von Straße auf Bordsteine bei Hof- und Garageneinfahrten. Sie ist die perfekte Hilfestellung für Kinderwägen, Rollatoren oder Rollstühle beim Überwinden von Stolperstellen bis zu 5 cm. Auf Baustellen oder Firmengeländen, wo täglich Sackkarren, Hubwagen oder Stapler im Einsatz sind, erleichtert die Terrasoft Bordsteinrampe das Arbeiten.



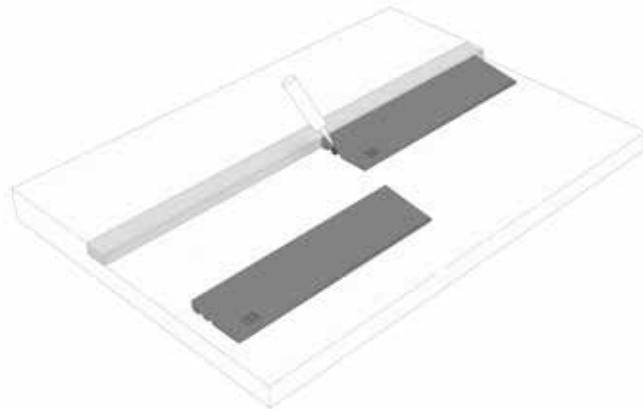

Die Bordsteinrampen werden einfach an den Bordstein angelegt.

## EINBAUHINWEISE

Um zusätzliche Stabilität der Elemente untereinander zu gewährleisten, wird eine punktuelle Verklebung mit dem Kartuschenkleber (Art.-Nr. 452500131) empfohlen.

### Punktuelle Verklebung:

Durchstoßen Sie die Membran im Gewindeteil der Klebekartusche und schrauben Sie die zugeschnittene Plastikdüse auf. Mit einem Schraubenzieher entfernen Sie dann die Bodenplatte der Kartusche und setzen diese in die Hand- oder Druckluftpistole ein.

Die Verklebung erfolgt auf den vollkommen gereinigten Untergrund mittels Klebepunkten auf den beiden Bordsteinrampen. Da je nach Gegebenheiten (Räumfahrzeuge, maschinelle Straßenreinigung, oder ähnliches) die temporäre Entfernung der Bordsteinrampen erforderlich ist, werden die Rampen nur untereinander und NICHT mit dem Boden verklebt.

Die Oberflächen- und Umgebungstemperatur muss mind. 5°C betragen. Die Elemente sollten ausschließlich bei trockenem Wetter verklebt werden. Klebekartuschen dürfen nicht unter 10°C gelagert werden.



4 260212 995839

Terrasoft Bordsteinrampe  
schwarz

### Farben



-13x  
schwarz

### Spezifikationen



### Zubehör



4525001x1  
Kleber



Terrasoft®

## Bordsteinrampe XL

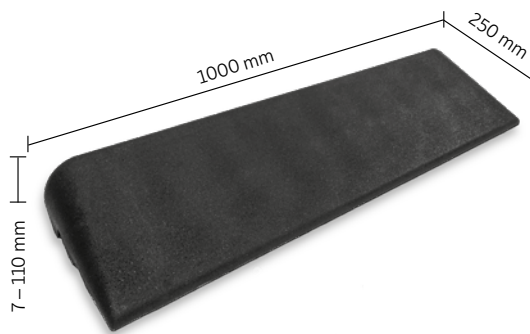

Insbesondere beim Auffahren auf **hohe Bordsteine** entstehen häufig Beschädigungen an Reifen oder Felgen. Defekte am Fahrwerk oder der Radaufhängung sind die unschöne Folge. Die Terrasoft Bordsteinrampe erleichtert das Auffahren auf Bordsteine, indem sie einen fließenden Übergang zwischen Straße und Bordstein bildet. Im Gegensatz zu improvisierten Lösungen aus Holz oder Beton hat die Bordsteinrampe aus sortenreinem Gummigranulat zahlreiche Vorteile: aufgrund des geringen Eigengewichts kann die Terrasoft Bordsteinrampe bei maschineller Straßenreinigung oder während der Wintermonate temporär entfernt werden. Eine integrierte Drainage verhindert Staunässe und ermöglicht den schnellen Abfluss von Schmutzwasser. Der Dauerbelastung durch das Gewicht von PKW hält das robuste Material gut stand.

Hinweis: Die dauerhafte Verwendung im öffentlichen Raum erfolgt auf eigene Verantwortung.



### VOORTEILE

- Stolperschutz durch abgeflachte Kanten
- reifenschonend
- leicht zu installieren:  
einfach anlegen – fertig
- frostsicher
- kein Unkraut mehr:  
durchwuchssicher
- zusätzliche Drainage: gleicht Unebenheiten im Boden aus
- barrierefrei

### ANWENDUNG

Überall dort, wo ein nahtloser, barrierefreier Übergang von einer Ebene zur anderen notwendig ist, kommt die Terrasoft Bordsteinrampe zum Einsatz. Dies kann zum einen der Übergang von Straße auf Bordsteine (bei Hof- und Garageneinfahren) sein. Zum anderen ist sie die perfekte Hilfestellung für Kinderwägen, Rollatoren oder Rollstühle beim Überwinden von Stolperstellen bis zu 13 cm. Auf Baustellen oder Firmengeländen, wo täglich Sack- oder Schubkarren im Einsatz sind, erleichtert die Terrasoft Bordsteinrampe das tägliche Arbeiten.

**MEHR  
INFOS!**



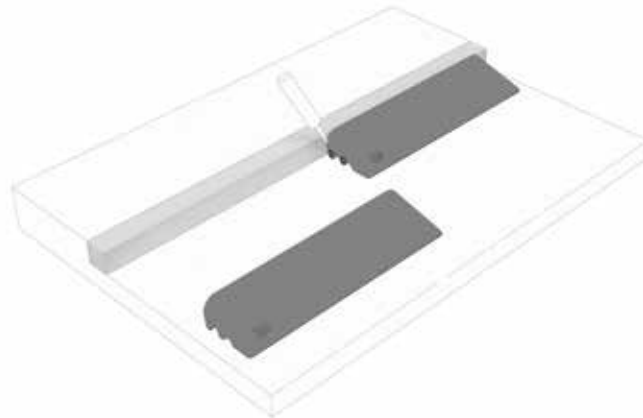

Eine absolut saubere Lösung: einfach an den Bordstein angelegt bietet die Terrasoft Bordsteinrampe eine saubere, barrierefreie Lösung.

## EINBAUHINWEISE

Um zusätzliche Stabilität der Elemente untereinander zu gewährleisten, wird eine punktuelle Verklebung mit dem Kartuschenkleber (Art.-Nr. 452500131) empfohlen.

### Punktuelle Verklebung:

Durchstoßen Sie die Membran im Gewindeteil der Klebekartusche und schrauben Sie die zugeschnittene Plastikdüse auf. Mit einem Schraubenzieher entfernen Sie dann die Bodenplatte der Kartusche und setzen diese in die Hand- oder Druckluftpistole ein.

Die Verklebung erfolgt auf den vollkommen gereinigten Untergrund mittels Klebepunkten auf den beiden Bordsteinrampen. Da je nach Gegebenheiten (Räumfahrzeuge, maschinelle Straßenreinigung, oder ähnliches) die temporäre Entfernung der Bordsteinrampen erforderlich ist, werden die Rampen nur untereinander und NICHT mit dem Boden verklebt.

Die Oberflächen- und Umgebungstemperatur muss mind. 5°C betragen. Die Elemente sollten ausschließlich bei trockenem Wetter verklebt werden. Klebekartuschen dürfen nicht unter 10°C gelagert werden.



4 260212 999745

Terrasoft Bordsteinrampe XL  
schwarz

### Farben



-13x  
schwarz

### Spezifikationen



### Zubehör



4525001x1  
Kleber



## Terrasoft® Radstopp

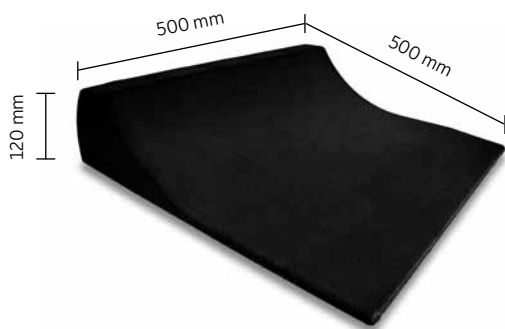

Um Fahrern vor Wänden oder in Parkbuchten eine Orientierung zu geben, wie weit sie mit ihren Fahrzeugen vorfahren können, muss häufig mit Steinen oder Unterlegkeilen improvisiert werden. Mit dem Terrasoft Radstopp ist damit Schluss. Das Element aus hoch verdichtetem Gummigranulat wird einfach an der gewünschten Stelle aufgelegt und bei Bedarf punktuell verklebt. Dies ist insbesondere in öffentlichen Parkhäusern oder Tiefgaragen notwendig, um Diebstähle zu vermeiden. Die Autos fahren auf den Radstopp auf und stoppen, wenn es nicht mehr weitergeht. Das flexible Material schont dabei Reifen und Felgen.



### VOORTEILE

- einfach zu verlegen und am Boden zu fixieren
- aus hoch verdichtetem SBR Gummigranulat
- Farbe: schwarz

### ANWENDUNG

In Garagen oder Parkhäusern sowie Tiefgaragen wird der Terrasoft Radstopp eingesetzt. Dort gewährleistet er einen sicheren Stopp der Fahrzeuge vor Wänden oder anderen Autos. Auch bei eher beengteren Parkflächen auf Firmengeländen oder Privatgrundstücken, ist der Radstopp erste Wahl.

**MEHR INFOS!**  
**WWW.CONRADI-KAISER.COM**

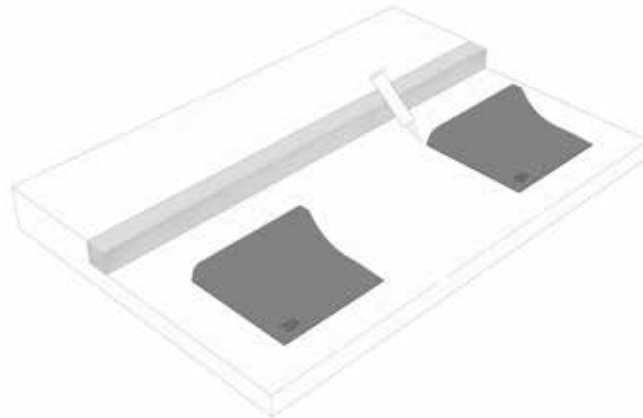

Schnell und einfach: Der Radstopp ist der perfekte Abstandhalter – zum Schutz der Karosserie vor Macken und Schrammen

## EINBAUHINWEISE

Terrasoft Radstopp können einfach auf bestehende Untergründe aufgelegt werden, zum Beispiel in Garagen oder auf Parkplätzen. Zur dauerhaften Fixierung empfehlen wir eine punktuelle Verklebung.

### Vorbereiten des Untergrundes:

Vor dem Verlegen muss der Untergrund verdichtet und befestigt werden. Achten Sie darauf, dass die Klebeflächen frei von Öl, Fett und sonstigen Überresten, z. B. Farbe, Gummibetrieb etc., sind.

Auf dem vorbereiteten Untergrund platzieren Sie das Element.

### Punktuelle Verklebung:

Durchstoßen Sie die Membran im Gewindeteil der Klebekartusche und schrauben Sie die zugeschnittene Plastikdüse auf. Mit einem Schraubenzieher entfernen Sie dann die Bodenplatte der Kartusche und setzen diese in die Hand- oder Druckluftpistole ein.

Die Verklebung erfolgt auf den vollkommen gereinigten Untergrund mittels Klebepunkten auf der Unterseite des Radstopp.

Die Oberflächen- und Umgebungstemperatur muss mind. 5°C betragen. Die Elemente sollten ausschließlich bei trockenem Wetter verklebt werden. Klebekartuschen dürfen nicht unter 10°C gelagert werden.



für Garagen & Parkplätze



4 260212 999752

Terrasoft Radstopp  
schwarz

### Farben



-13x  
schwarz

### Spezifikationen



### Zubehör



4525001x1  
Kleber



Terasoft®

## Überfahrrampe

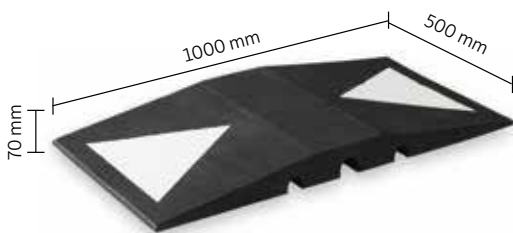

Die temporäre oder dauerhafte Abdeckung von Schläuchen oder Kabeln ist häufig eine Herausforderung im Straßenverkehr. Die Kabelbrücken müssen sich gut von allen Fahrzeugen (auch LKW) überfahren lassen, den Verkehr beruhigen und die darunter liegenden Kabel schützen.

Die Terasoft Überfahrrampe aus sortenreinem Gummigranulat erfüllt alle Anforderungen an Kabelbrücken. Das Material ist formstabil und dennoch weich, so dass keine Schäden an darüber fahrenden Fahrzeugen entstehen, da die Rampen fast bodengleich auslaufen. Darüber hinaus sind die einzelnen Elemente mit einem Gewicht von 18 kg pro Stück recht leicht, so dass sie sich schnell installieren und auch wieder abbauen lassen. Um die Verkehrssicherheit weiter zu erhöhen, ist die Terasoft Überfahrrampe mit dreieckigen Reflektoren ausgestattet, die weithin sichtbar sind.

### VORTEILE

- frostsicher
- schnelle und einfache Verlegung
- temporäre Abdeckung von Kabeln oder Schläuchen auf Fahrbahnen
- hohe Sichtbarkeit durch Reflektoren

### ANWENDUNG

Die Terasoft Überfahrrampe kommt auf Straßen und Wegen zum Einsatz und deckt Kabel oder Versorgungsleitungen zum Beispiel auf Festen und öffentlichen Veranstaltungen ab. Auch mit Kinderwägen, Rollatoren oder Rollstühlen ist sie gut überfahrbar.

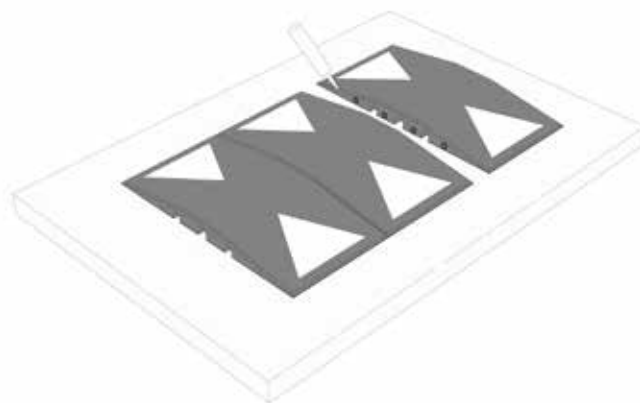

Verklebung der Terrasoft Überfahrrampe auf festem Untergrund und an den Stirnseiten – für einen dauerhafter Einsatz!

## EINBAUHINWEISE

Um zusätzliche Stabilität der Elemente untereinander zu gewährleisten, wird eine punktuelle Verklebung mit dem Kartuschenkleber (Art.-Nr. 452500131) empfohlen. Hierbei werden die Überfahrrampen an den Stirnseiten miteinander verklebt.

Auf Privatgrundstücken kann die Terrasoft Überfahrrampe auch mit dem Untergrund verklebt werden. Eine temporäre Entfernung ist dann nicht mehr möglich.

### Punktuelle Verklebung:

Durchstoßen Sie die Membran im Gewindeteil der Klebkartusche und schrauben Sie die zugeschnittene Plastikdüse auf. Mit einem Schraubenzieher entfernen Sie dann die Bodenplatte der Kartusche und setzen diese in die Hand- oder Druckluftpistole ein.

Die Verklebung erfolgt auf den vollkommen gereinigten Untergrund mittels Klebepunkten auf den Überfahrrampen. Da je nach Gegebenheiten (Räumfahrzeuge, maschinelle Straßenreinigung, oder ähnliches) die temporäre Entfernung der Überfahrrampen erforderlich ist, werden die Rampen nur untereinander und NICHT mit dem Boden verklebt. Die Oberflächen- und Umgebungstemperatur muss mind. 5° C betragen. Die Elemente sollten ausschließlich bei trockenem Wetter verklebt werden. Klebekartuschen dürfen nicht unter 10° C gelagert werden.



Terrasoft Überfahrrampe  
schwarz

### Farben



-13x  
schwarz

### Spezifikationen



### Zubehör



4525001x1  
Kleber



Terrasoft®

## Elastikbordstein

Um Innen- oder Außenrundungen im Verkehrsbereich zu verkleiden, ist der Terrasoft Elastikbordstein aufgrund seines flexiblen Materials und seines ausgereiften Designs perfekt geeignet. Die Geometrie des großvolumigen Elements aus sortenreinem Gummigranulat ist die ideale Alternative, um Bordsteine aus Beton oder bestehende Flächen nachzurüsten, da es sich perfekt den Gegebenheiten anpasst. Ebenso kann der Terrasoft Elastikbordstein direkt auf bestehende Untergründe geschraubt werden – so bleibt er immer an seiner Position und gewährleistet dauerhaften Schutz. Bei Berührungen mit dem Reifen wird das Fahrzeug leicht gebremst.

Dieses Produkt kann darüber hinaus auch als Stopp- oder Unterlegkeil verwendet werden. Hierzu wird der Terrasoft Elastikbordstein in dem gewünschten Abstand mit dem Boden verschraubt oder punktuell verklebt und ermöglicht so ein sicheres Anfahren an Wände.

### VORTEILE

- einfache und schnelle Montage, auch an bestehende Bordsteine
- kann auch in Rundungen eingebaut werden
- flexibles Verkehrsleitsystem
- aus hoch verdichtetem SBR Gummigranulat

### ANWENDUNG

In Garagen oder Parkhäusern sowie Tiefgaragen leitet der Terrasoft Elastikbordstein Fahrzeuge sicher durch Ein- und Ausfahrten. Dort angebracht bietet er Schutz vor Schäden an Felgen und Reifen. Als Anfahrswelle kann er auf allen Parkflächen eingesetzt werden.





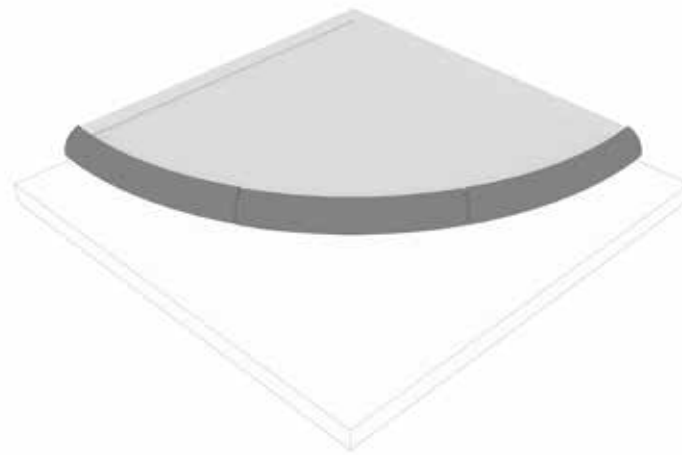

Verklebung und Verschraubung der Terrasoft Elastikbordsteine auf einer vorhandenen Einfassung, hier am Beispiel einer Verkehrsinsel.

## EINBAUHINWEISE

Um einen perfekten Schutz für Reifen und Felgen zu ermöglichen, werden die Terrasoft Elastikbordsteine an bestehende Bordsteine angeschraubt. Das Material ist gleichzeitig flexibel und sehr stabil, so dass sich auch Kurven sehr gut realisieren lassen.

Benötigtes Material: 12er Dübel, 10er Schrauben

Zur zusätzlichen Stabilisierung können die Terrasoft Elastikbordsteine punktuell verklebt werden.

### Vorbereiten des Untergrundes:

Vor dem Verlegen muss der Untergrund verdichtet und befestigt werden. Achten Sie darauf, dass die Klebeflächen frei von Öl, Fett und sonstigen Überresten, z. B. Farbe, Gummibtrieb etc., sind.

Auf dem vorbereiteten Untergrund platzieren Sie das Element.

### Punktuelle Verklebung:

Durchstoßen Sie die Membran im Gewindeteil der Klebekartusche und schrauben Sie die zugeschnittene Plastikdüse auf. Mit einem Schraubenzieher entfernen Sie dann die Bodenplatte der Kartusche und setzen diese in die Hand- oder Druckluftpistole ein.

Die Verklebung erfolgt auf den vollkommen gereinigten Untergrund mittels Klebepunkten auf der Unterseite des Elastikbordsteins.

Die Oberflächen- und Umgebungstemperatur muss mind. 5° C betragen. Die Elemente sollten ausschließlich bei trockenem Wetter verklebt werden. Klebekartuschen dürfen nicht unter 10° C gelagert werden.

### Farben



-13x  
schwarz

### Spezifikationen



### Zubehör



4525001x1  
Kleber



# TERRASOFT® GUMMI- METALLVERBINDUNGEN

sicher | weich | isolierend | normkonform | kindgerecht





Terrasoft®

# Schaukelsitz

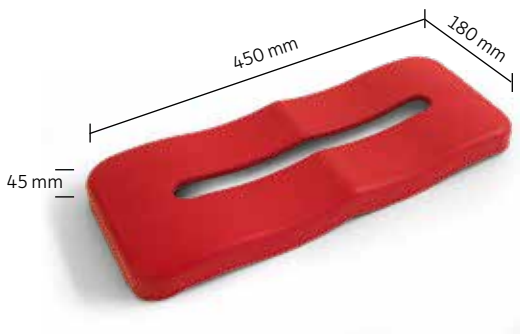

Schaukeln ist das beste Gleichgewichtstraining für Kinder. Der Terrasoft Schaukelsitz hat eine Aluminiumeinlage und ist äußerst stabil, so dass Kinder und Erwachsene darauf schaukeln können. Die Beschichtung aus Neukautschuk ist Sommer wie Winter warm und weich und gewährleistet ein angenehmes Schaukel-Erlebnis. Eine Aussparung in der Mitte des Sitzes sowie die organische Formgebung vermeiden Staunässe.

Der Terrasoft Schaukelsitz ist in fünf attraktiven Farben erhältlich, die einen hohen Gestaltungsspielraum für fröhliche, kindgerechte Spielräume bieten.

## VORTEILE

- zertifiziert nach EN 1176-1:2017 / EN 1176-2:2017
- fünf attraktive Farbvarianten

## ANWENDUNG

Die Terrasoft Schaukelsitze werden an bestehende Schaukeln angehängt. Sie können mit verschiedensten Seilen oder Ketten angebracht werden. Wir empfehlen die Verwendung von Ketten aus Edelstahl. Diese können bis zu einer Länge von 2,10 m bei uns erworben werden.

## WARTUNGSINTERVALLE

Beim Einsatz auf Spielplätzen sind die folgenden Wartungsintervalle einzuhalten:

**Operative Inspektion:** vierteljährliche Verschleißkontrolle, Kettenabhängungen und Schaukelsitz auf Verschleiß oder Beschädigung prüfen, ggf. auswechseln.

**Hauptinspektion:** jährliche intensive Überprüfung

### Farben



-20x rot    -23x blau    -21x grün    -22x gelb    -13x schwarz



Terrasoft®

## Kleinkinderschaukelsitz

Der Terrasoft Kleinkinderschaukelsitz mit dem lustigen Gesicht erinnert an einen Frosch, der fröhlich über die Wiese hüpfet. Die integrierte Rückenlehne gibt Kleinkindern ein sicheres Gefühl beim Schaukeln.

Luftig und sicher schweben Kinder mit dem Terrasoft Kleinkinderschaukelsitz ohne Rückenlehne durch die Lüfte. Sicher gehalten werden sie von stabilem Herkulestau.

Beide Schaukelsitze sind aus hochwertigem Weichkautschuk gefertigt, eine Stahleinlage sorgt für die notwendige Stabilität. Kinder ab 1 Jahr können auf diesen Sitzen schaukeln und erste Schaukel- und Gleichgewichtserfahrungen machen.

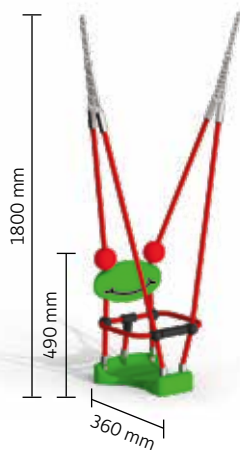

### VORTEILE

- zertifiziert nach EN 1176-1:2017 / EN 1176-2:2017
- für Kleinkinder geeignet
- Sitzfläche und Rückenlehne aus Weichkautschuk

### WARTUNGSINTERVALLE

Beim Einsatz auf Spielplätzen sind die folgenden Wartungsintervalle einzuhalten:

**Operative Inspektion:** vierteljährliche Verschleißkontrolle, Kettenabhängungen und Schaukelsitz auf Verschleiß oder Beschädigung prüfen, ggf. auswechseln.

**Hauptinspektion:** jährliche intensive Überprüfung

### ANWENDUNG

Die Terrasoft Schaukelsitze werden an bestehende Schaukeln angehängt. Sie werden standardmäßig mit einer Gesamtlänge von 1,80 m ausgeliefert.

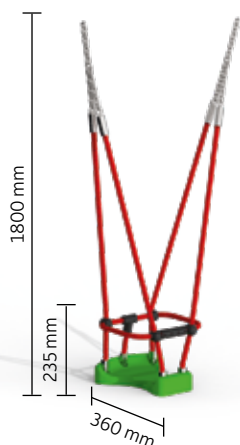

Farben



-21x  
grün



## Terrasoft® Pendelsitz



Der Terrasoft Pendelsitz ist durch seine ausgereifte Aufhängung sowie durch den großen Durchmesser des Sitztellers vielfältig einsetzbar. Er ist geprüft nach DIN EN 1176 und erfüllt damit die strenge Spielplatznorm.

Lieferumfang: Pendelsitz aus Weichkautschuk

Sie benötigen zusätzlich: Schaukelketten gem. Abschnitt 4.2.13; EN 1176-1 mit Befestigungsgewinde M8 Unterlegscheiben DIN 433/8,4/St (A2). Zur Befestigung sind ausschließlich selbstsichernde Muttern M8 DIN 985/8/St (A2) zu verwenden! Besteht die Befestigung des Pendelsitzes aus VA-Ketten, kommen auch VA-Schrauben und VA-Muttern zum Einsatz. Bei Stahlketten verzinkte Schrauben und Muttern.

### VORTEILE

- zertifiziert nach DIN EN1176
- warme und weiche Oberfläche – das ganze Jahr hindurch
- drei attraktive Farbvarianten

### ANWENDUNG

Die Terrasoft Pendelsitze können zum Beispiel an Seilbahnen oder Schaukelkarussells eingehängt werden. Statische Voraussetzungen sowie Anforderungen an die Belastung der Sitze sind vorab vom Betreiber zu prüfen.

Beim Einsatz auf Spielplätzen sind die nebenstehenden Wartungsintervalle einzuhalten.



## EINBAUHINWEISE

Pendelsitz an der vorgesehenen Öffnung mit einer Kette gem. Abschnitt 4.2.13; EN 1176-1 befestigen. (Siehe Abb. 2) Bei der Installation unbedingt beachten: Es dürfen nur Lager gem. Abschnitt 4.7; EN 1176-2 verwendet werden! Die seitlichen Abstände gem. Abschnitt 4.4; EN 1176-2 sind unbedingt einzuhalten! Nach der Installation müssen die Sicherheitsabstände, insbesondere die Abschnitte 4.11, 4.12 + 4.14 EN 1176-4 (Seilbahnen); die Abschnitt 5.4 EN 1176-6 (Überkopf-Wippe), weiterhin den Herstellerangaben des Gesamtgerätes entsprechen.

Kommt der Pendelsitz in einer Schaukel zum Einsatz, ist darauf zu achten, dass keine weiteren Schaukelelemente im gleichen Gerätefeld montiert und die seitlichen Abstände nach Absatz 4.2.12.1 der EN 1176-1 eingehalten werden.

Pendelsitz mit Kette in die Aufhängung einhängen. Schrauben nochmals nachziehen.

**Achtung:** Eine unvollständige Installation des Spielgerätes oder dessen teilweise Zerlegung bei Reparaturarbeiten kann zu besonderen Verletzungsgefahren für die Benutzer führen! Daher in solchen Fällen das Gerät deutlich sichtbar sperren! Bei intensiver Beanspruchung der Anlage ist der Betreiber verpflichtet, verstärkte Durchsichten und/oder Wartungen vorzunehmen.

## EINBAUHINWEISE

### Vierteljährliche Operative Inspektion:

Spiel- und Sicherheitsbereich auf offensichtliche Gefahrenquellen und Sauberkeit prüfen (z.B. fehlende oder beschädigte Teile, fehlender oder ungenügender Fallschutz, Scherben, Verunreinigungen etc.). Evtl. Mängel beseitigen. Aufhängung / Lager auf festen Sitz und Leichtgängigkeit prüfen. Evtl. schadhafte Teile auswechseln.

Kettenabhängungen und Schaukelsitz auf Verschleiß oder Beschädigung prüfen, ggfls. auswechseln.

### Hauptinspektion: jährliche intensive Überprüfung

Verwenden Sie im Falle des Austauschs oder der Reparatur von Bauteilen aus Gründen der Betriebssicherheit und aus haftungsrechtlichen Gründen nur Original-Ersatzteile!

### Farben



-20x rot      -21x grün      -13x schwarz



## Terrasoft® Kombisitz

Der Terrasoft Kombisitz ist aus farbenfrohem Weichkautschuk gefertigt und kann als stabile, fest installierte Sitzfläche montiert werden. Die Oberfläche des Sitzes ist dauerhaft weich und warm. Die Stahleinlage sorgt für hohe Stabilität.

Lieferumfang: Kombisitz aus Weichkautschuk  
Sie benötigen zusätzlich: Befestigungsmaterial



### VORTEILE

- Bequeme, ergonomisch ausgeformte Sitzfläche
- Vermeidung von Verletzungen durch Holzspäne etc.
- Kälteschutz

### ANWENDUNG

Insbesondere auf Wippen, bei Feder-spielgeräten oder als Sitzschale für Kleinkinderspielgeräte kommt der Kombisitz zum Einsatz und sorgt für bequeme und sichere Positionen. Statische Voraussetzungen sowie Anforderungen an die Belastung der Sitze sind vorab vom Betreiber zu prüfen.

### WARTUNGSINTERVALLE

Beim Einsatz auf Spielplätzen sind die folgenden Wartungsintervalle einzuhalten:

**Operative Inspektion:** vierteljährliche Verschleißkontrolle, Kombisitz auf Verschleiß oder Beschädigung prüfen, ggf. auswechseln. Schrauben nachziehen.

**Hauptinspektion:** jährliche intensive Überprüfung

#### Farben



-20x rot  
-23x blau  
-21x grün  
-22x gelb  
-13x schwarz





## Terrasoft® Sandeimer



Was gibt es Schöneres für Kinder als Burgen bauen und im Sand zu spielen und zu matschen? Der Terrasoft Sandeimer aus EPDM-Kautschuk ist mit entsprechender Ketten- oder Triangelaufhängung als spielerisches Transportmittel für Sand- oder Wasserspiele nutzbar.

### VORTEILE

- weiches Material
- für öffentliche Spielplätze geeignet
- wartungsarm
- hoch-resistent

### ANWENDUNG

Der Terrasoft Sandeimer wird gerne auf großen Spielanlagen eingebaut. Hier transportiert er, verbunden mit einer Kette oder einem Flaschenzug, Sand, Wasser oder auch mal ein Stofftier auf die nächst-höhere Ebene des Spielgeräts. Auch in Kombination mit Sandbaggern, die den Sandeimer befüllen, wird er oft eingesetzt.

### WARTUNGSHINWEISE

Beim Einsatz auf Spielplätzen sind die folgenden Wartungsintervalle einzuhalten:

**Operative Inspektion:** vierteljährliche Verschleißkontrolle, Pfostenschuhabdeckung auf Verschleiß oder Beschädigung prüfen, ggf. auswechseln.

**Hauptinspektion:** jährliche intensive Überprüfung

#### Farben



-13x  
anthrazit

Lieferumfang: Sandeimer aus Weichkautschuk  
Sie benötigen zusätzlich: Befestigungsmaterial, Kettenbefestigung (wir empfehlen die Verwendung von Edeldstahlketten)



Terrasoft®

## Wippendämpfer

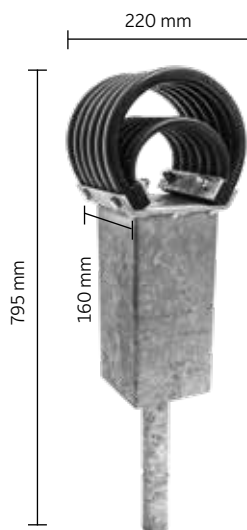

Die Weltneuheit aus dem Hause Conradi+Kaiser: der neue Terrasoft Wippendämpfer überzeugt mit einer 2-Phasen-Absorption, die alle bislang erhältlichen Systeme in punkto Aufschlagsdämpfung in den Schatten stellt. Ein äußerer Ring aus hochwertigem Neukautschuk bremsst den ersten Aufschlag von Wippenden. Eine hohe Stabilität wird durch den zweiten nachgebenden inneren Ring erreicht. Dieser sorgt darüber hinaus für ein absolut einzigartiges Wipp-Erlebnis, da die beiden Ringe den Wippbalken sanft abbremst und leicht zurückfedern. Das in dieser Form einmalige System ist nur eine von zahlreichen Patentanmeldungen und hervorragenden Neuerungen, die einmal mehr die Qualitätsstandards der Branche im allgemeinen und des Unternehmens Conradi+Kaiser im speziellen unterstreichen.

### VOORTEILE

- Abfedern des Aufschlags am Wippende
- kein Abspielen des Oberbodens

### ANWENDUNG

Der Terrasoft Wippendämpfer entspricht den strengen Richtlinien der DIN EN 1176/77 und kann auf öffentlichen Spielplätzen gem. der nebenstehenden Installationsanweisung eingebaut werden. Ein Montagerohr sorgt für die nötige Stabilität im Betonfundament und gewährleistet eine lange Nutzungsdauer. Aufgrund der Gesamtlänge von 795 mm kann der Wippendämpfer auf allen Untergründen eingebaut und bei Bedarf ohne Fundamentarbeiten ausgetauscht werden.

**MEHR  
INFOS!**



Farben



anthrazit

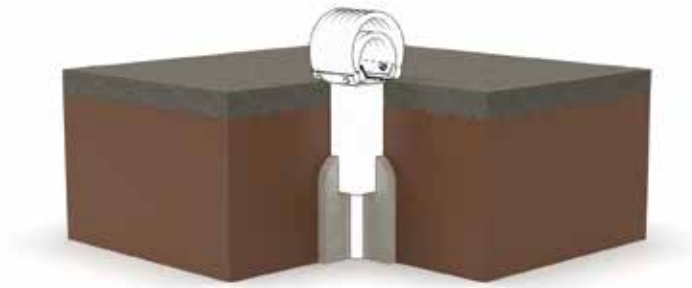

Der Terrasoft Wippendämpfer wird in einem kleinen Betonfundament fixiert.

## EINBAUHINWEISE

Wippendämpfer mit Bodenanker werden mit Hilfe des Bodenankers in ein vorbereitetes Fundament einbetoniert. Es ist darauf zu achten, dass das Rohr mind. 225 mm tief einbetoniert wird.

### Montagehinweise:

Festlegen des Standorts. Bodenaushub für ein Fundament vornehmen. Wippendämpfer in das Fundament einbringen und während der Trocknungszeit abstützen. Nach der Abbindezeit von 8 – 10 Tagen – je nach Witterung und Fundamentgröße – Fundament mit Oberboden überdecken. Gerät bis zur endgültigen Fertigstellung für die Benutzung sperren.

## WARTUNGSHINWEISE

Regelmäßige Inspektion

### Visuelle Inspektion:

wöchentliche Sichtkontrolle zur Erkennung offensichtlicher Gefahrenquellen

### Operative Inspektion:

vierteljährliche Verschleißkontrolle, Wippendämpfer auf Verschleiß oder Beschädigung prüfen, ggf. auswechseln. Schrauben nachziehen.

### Hauptinspektion:

jährliche intensive Überprüfung

## WEITERE EINSATZMÖGLICHKEITEN

Der Terrasoft Wippendämpfer kann auch als stoßdämpfendes Element direkt am Wippengestell montiert werden.



Funktionsweise des 2-Phasen-Wippendämpfers:



Der äußere Ring entschleunigt den ersten Aufprall der Wippe.



Der innere Ring sorgt für Stabilität und eine weiche Aufschlagdämpfung.



Terrasoft®

## Wippendämpfer

Um den Aufschlag an den Wippen-Enden abzufangen, wurde der Terrasoft Wippendämpfer entwickelt. Er besteht aus sortenreinem Gummigranulat gefertigt und überzeugt durch seine dämpfenden Eigenschaften. Ein übermäßiges Abspielen des Oberbodens am Aufschlagpunkt der Wippen wird vermieden. Der Terrasoft Wippendämpfer ist in drei attraktiven Farben erhältlich. Mit Hilfe des integrierten Montagerohrs wird das Element in einem Betonfundament eingebaut und dauerhaft fixiert.



### VORTEILE

- Abfedern des Aufschlags am Wippenende
- einfacher Einbau
- wartungsarm
- kein Abspielen des Oberbodens

### ANWENDUNG

Der Terrasoft Wippendämpfer wird gemäß der nebenstehenden Installationsanweisung unter Wippen eingebaut.

#### Farben



-10x rotbraun  
-12x grün  
-13x anthrazit

#### Spezifikationen





Der Terrasoft Wippendämpfer wird in einem kleinen Betonfundament fixiert.

## EINBAUHINWEISE

Wippendämpfer mit Bodenanker werden mit Hilfe des Bodenankers in ein vorbereitetes Fundament einbetoniert. Es ist darauf zu achten, dass der Wippendämpfer vollständig auf einem festen Untergrund aufliegt.

### Montagehinweise:

Festlegen des Standorts. Bodenaushub für ein Fundament vornehmen. Wippendämpfer in das Fundament einbringen und während der Trocknungszeit abstützen. Nach der Abbindezeit von 8 – 10 Tagen – je nach Witterung und Fundamentgröße – Fundament mit Oberboden überdecken. Gerät bis zur endgültigen Fertigstellung für die Benutzung sperren.

## WARTUNGSHINWEISE

Regelmäßige Inspektion

### Visuelle Inspektion:

wöchentliche Sichtkontrolle zur Erkennung offensichtlicher Gefahrenquellen

### Operative Inspektion:

vierteljährliche Verschleißkontrolle, Wippendämpfer auf Verschleiß oder Beschädigung prüfen, ggf. auswechseln. Schrauben nachziehen.

### Hauptinspektion:

jährliche intensive Überprüfung





# TERRASOFT® ZUBEHÖR

optimal | passend | nützlich

ZUBEHÖR





## Terrasoft® Systemstecker

Die Terrasoft Systemstecker sind eine Einbauerleichterung mit Dübelcharakter und dienen der optimalen Lagesicherung.

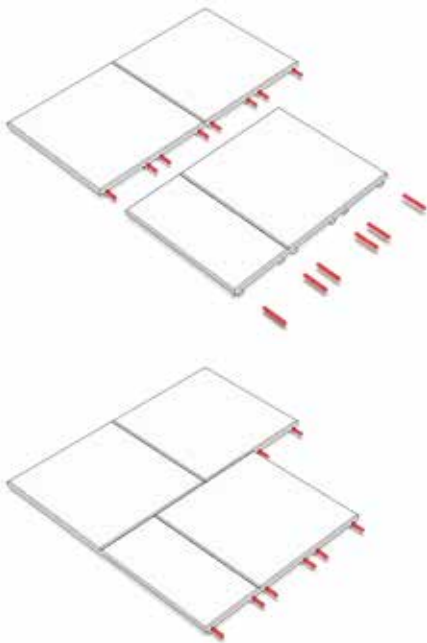

### VORTEILE

- Einfachste Verlegung der Terrasoft Bodensysteme
- Problemloses Justieren des Systemsteckers
- Die feste Verankerung der Platten minimiert die Fugenbildung, z. B. hervorgerufen durch starke Beanspruchung
- Selbstfixierend – eine Verklebung ist in vielen Fällen nicht erforderlich.

### ANWENDUNG

Um einen allseitigen Verbund zu erreichen, müssen die Terrasoft Bodensysteme, die mittels Systemstecker verbunden werden, im Halbverband verlegt werden.

Farben



rot



4 260212990032  
Terrasoft Systemstecker Ø 8 mm



4 260212990025  
Terrasoft Systemstecker Ø 15 mm





## Terrasoft® Verbindungskreuz

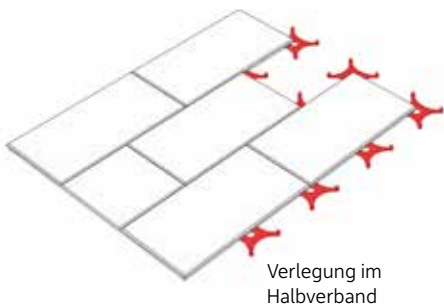
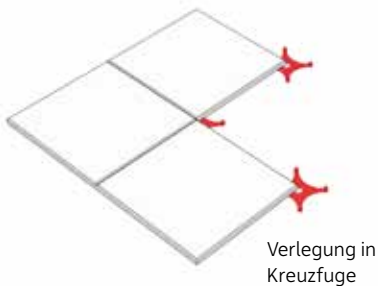

Um eine dauerhafte Verbindung zwischen den Platten bei der Verlegung in Kreuzfuge zu gewährleisten sowie um ein Verschieben der Platten untereinander zu vermeiden, wurde das Terrasoft Verbindungskreuz für die Terrasoft Elastikplatten entwickelt. Sie kommen hauptsächlich bei Spielpunktunterlagen und Terrasensystemen zum Einsatz. Platten können mit dem Verbindungskreuz sowohl in Kreuzfuge als auch im Halbverband verlegt werden. Darüber hinaus kann bei den Platten im Format 630x315x40 mm mit dem Verbindungskreuz auch eine L-förmige Verlegevariante realisiert werden.

In den Terrasoft Verbindungskreuzen spiegelt sich die hohe Kompetenz unseres Unternehmens – von der lösungsorientierten Produktentwicklung bis hin über den Formenbau bis hin zum patentangemeldeten Produkt erhalten Sie alles aus einer Hand.

### VORTEILE

- formschlüssige, verschiebefreie Verlegung der Terrasoft Bodensysteme
- Verbundwirkung auf der Plattenunterseite
- dauerhaftes Verbindungselement

### ANWENDUNG

Die Terrasoft Verbindungskreuze werden unterhalb der Platten in die dazugehörige Aussparung eingepasst und punktuell verklebt.

Farben



rot



4 260212 991770

Terrasoft Verbindungskreuz



Terrasoft®

# Punktuelle Verklebung

## Kleber PUR 1K zur punktuellen & Streifenverklebung von Gummiformartikeln

Einkomponenten-Kleb- und Dichtstoff auf Polyurethanbasis durch Luftfeuchtigkeit härtend. Zähelastisch. Funktionsfähigkeit nach ca. 3 Stunden, Endfestigkeit (Kleber bleibt zähelastisch) nach ca. 24 Stunden. Zur Sicherstellung der Haltbarkeit Hinweis auf den Kartuschen beachten. Kühl und trocken (+5 °C bis +25 °C) lagern.

## ARBEITSVORBEREITUNG

Flächen müssen sauber, trocken und fettfrei sein. Haftung und Verträglichkeit mit Kunststoffen und Lacken muss objektbezogen geprüft werden. Verarbeitung wie Silikon – Deckel nicht öffnen, nur durchdrücken

## KLEBUNG

Material mit Spachtel oder aus der Kittpistole auf den Untergrund auftragen. Die Auftragsdicke ist abhängig von der Beschaffenheit der zu klebenden Materialien. Das Gegenmaterial innerhalb von 10 Min. einlegen und andrücken. Bedingt durch die pastöse Konsistenz des Materials empfiehlt es sich, den Verbund zu fixieren. Die Aushärtung ist abhängig von der Schichtdicke und der Luftfeuchtigkeit.

## BEDARF

Für ca. 3 m<sup>2</sup> wird 1 Kartusche à 370 g benötigt.  
Verarbeitungstemperatur: +5 °C bis +30 °C

Hinweise des Herstellers beachten  
Kann bei Einatmen Allergie, asthmaartige Symptome oder Atembeschwerden verursachen.  
Einatmen von Nebel/Dampf/Aerosol vermeiden.  
Schutzhandschuhe tragen.  
Enthält Diphenylmethan-4,4'-Dissocyanat  
Enthält Isocyanate



Terrasoft Punktuelle Verklebung  
rot



Terrasoft Punktuelle Verklebung  
schwarz



## Terrasoft® Flächenverklebung

Zwei-Komponentiger Kleber auf Basis von Polyurethan

### EIGENSCHAFTEN

	Komponente A	Komponente B
Form	flüssig	flüssig
Farbe	beige	beige
Geruch	geruchlos	Charakteristisch
Dichte [g/cm <sup>3</sup> ] 20 °C DIN 53217/2	1,7 g/cm <sup>3</sup>	1,23 g/cm <sup>3</sup>
Viskosität [mPa·s] DIN 53018/1+2 25 °C	thixotrop	450 mPa·s
Mischungsverhältnis	100	15
Verarbeitungszeit [20 °C] DIN 16945/1 RVZ 20 °C / 2300 Ps	174 g	26 g
	vorraussichtlich 80 – 100 min Die Verarbeitungsdauer ist abhängig von der Umgebungs- und Produkttemperatur.	
Abbindezeit	4 – 7 Tage abhängig von der Umgebungstemperatur	
Verarbeitungstemperatur	nicht unter 10 °C	
Umgebungstemperatur	17 – 19 °C (insb. in den Wintermonaten)	
Shore-Härte DIN 53505	64 ±4	
Materialverbrauch	1,2 – 1,4 kg/m <sup>2</sup> abhängig von Material und Untergrund	
Verpackungseinheit	10,5 kg	1,5 kg
Lagerung	Vor Feuchtigkeit schützen Zwischen 15 °C und 25 °C lagern Nicht unter 5 °C lagern	

Hinweise des Herstellers beachten  
Schutzhandschuhe tragen.  
Atemschutz und Schutzkleidung tragen.  
Beim Umfüllen Schutzbrille tragen.  
Nach einer langen Lagerzeit, sollten die  
Komponenten gründlich aufgerührt  
werden.

Farben



beige



Terrasoft®

# Kraftkleber für Fugen

## Hybrid-Klebstoff zur Fugenverklebung

Lösungsmittel-, Isocyanat- und Silikonfrei. Nahezu geruchlos. Sehr gute, meist primerlose Haftung auf fast allen, auch feuchten, Untergründen. Nach Aushärtung dauerelastisch. Wasserfest und seewasserbeständig.

## ANWENDUNGSBEREICH

Alle Abdichtungen und dauerhafte Verklebungen: auf glattem und porösem Untergrund, innen und außen, auch in feuchten Räumen und auf feuchten Untergründen. Hybrid Kleb- und Dichtstoff wird eingesetzt zum Verkleben und Abdichten von allen üblichen Baumaterialien

## GEBRAUCHSHINWEISE

Die Oberflächen müssen sauber, staub- und fettfrei sein. Die Kartusche auspressen mittels Hand- oder Druckluftpistole.

Als Abdichtung: gleichmäßig anbringen. Das Abglätten, sofern erforderlich, muss vor der Hautbildezeit erfolgen mit einer Seifenlösung. Werkzeuge unmittelbar nach Verwendung mit Terpentinersatz (Kristallöl) reinigen. Weitere Hinweise zur Produktsicherheit und Handhabung entnehmen Sie bitte unserem Sicherheitsdatenblatt.

Verarbeitungstemperatur: > +5 °C

Strukturverklebung, spannungsfrei zwischen Metallen, Kunststoffen (außer PE, PP und PTFE) und Harthölzern  
Gleicht Unebenheiten und Materialspannungen aus

Sehr gut anstrichverträglich nach DIN 52452, kann nass-in-nass überlackiert werden. Farbecht, witterungs- und UV-beständig

Für Sanitär Anwendungen geeignet

Nicht korrosiv

Blasenfreie Aushärtung auch bei hohen Temperaturen

Keine Fleckenbildung auf porösen Untergründen wie z.B. Naturstein, Quaderstein, Marmor, Granit, usw.

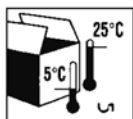
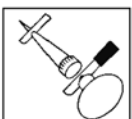

Terrasoft Kleber für Fugen  
schwarz

# TERRASOFT® ALLGEMEINE HINWEISE

Verlegung | Wartung | Service | Einbau | Physikalische Spezifikationen



## ALLGEMEINE VERLEGEHINWEISE

Nach Festlegung der Belagsart und -größe entsprechend den Herstellerangaben empfehlen wir die Anfertigung eines Verlegeplanes. Hierdurch wird eine wirtschaftlich optimale Verlegung ohne größeren Verschnitt erreicht. Eine Überprüfung der Maßhaltigkeit vor Verlegebeginn ist erforderlich. Produktionsbedingte Einflüsse erfordern größere Herstellungsdimensionen von bis zu 5 mm Längen- und Breitenausdehnung. Diese werden innerhalb von 48 Stunden nach der Verlegung ausgeglichen. Die Abschlussreihe im Verlegeplan ist erst nach Ablauf von 48 Stunden auf das benötigte Maß zurechtzuschneiden. Hinsichtlich der Länge und Breite sind Maßtoleranzen von +/-1% zulässig. Die Stärketoleranz beträgt +/- 2 mm.

Geringe Farbabweichungen untereinander sowie von den Farbtafeln sind produktionsbedingt unvermeidbar. Die Oberfläche des Terrasoft Belages ist vor dauerhafter Einwirkung von scharfkantigen Steinen o. ä. zu schützen. Bei der Verwendung oder Lagerung der Produkte in dauerhaft feuchter Umgebung sind Formveränderungen, Stockflecken, Algenbildung und ähnliche feuchtigkeitsbedingte Erscheinungen möglich. Gelieferte Waren und Leistungen müssen trocken und unter Sicherstellung einer ausreichenden Luftzirkulation gelagert werden. Bei einer längeren Lagerung (mehr als drei Monate) muss die Verpackung (Folie) entfernt werden, um insbesondere Feuchtigkeitsbeeinträchtigungen (Schimmelflecken) zu vermeiden.

Über die gesamte Lebensdauer der Fläche muss die dauerhafte Drainagewirkung des Untergrunds sichergestellt sein, ansonsten können einseitige Dimensionsänderungen der Platten die Folge sein. Bei der Verlegung auf festem Untergrund ist ein Mindestgefälle von 2% erforderlich.

Für Platten bis zu einer Stärke von 30 mm ist eine Verlegung auf ebenen, festen Untergründen erforderlich.

## VORBEREITUNG DER UNTERGRÜNDE

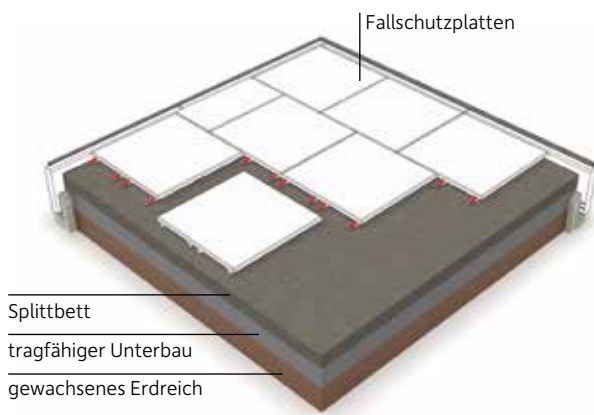

Splittbett

tragfähiger Unterbau

gewachsenes Erdreich

### Verlegung der Platten auf sickerfähigem bzw. wasserdurchlässigem Untergrund

Zunächst sind Mutterboden und Erdreich bis auf einen tragenden, festen Untergrund abzutragen. Bei bindigen, wasserundurchlässigen Böden (z. B. Lehm) sollte die Gründungssohle mit entsprechendem Gefälle sowie einer Drainage zur Ableitung von Oberflächenwasser angeordnet werden.

Danach wird ein tragfähiger Unterbau (Körnung 0/32 mm bis 0/56 mm), mind. 20 cm stark, eingebaut und verdichtet. Anschließend sollte als Oberflächenausgleich und Plattenauflage Edelsplitt (3/7 mm, mind. 25 mm stark) mit 2,5 % Gefälle eingebaut werden.

Die Verlegung der stumpfgestoßenen Kautschukbodenelemente in unterschiedlichen Stärken sollte im Halbverband erfolgen. Durch die Systemstecker (mit Dübelwirkung) wird die dauerhafte Verbindung gesichert. Dabei ist darauf zu achten, dass die Elemente so eng wie möglich aneinander gelegt werden. Besonders wichtig für ein lagesicheres Oberflächenbild ist die Anordnung einer festen Randeinfassung. Hierfür empfehlen wir unsere Einfassungssysteme.

### Hinweise zum Unterbau

Splittbett mind. 25 mm

tragfähiger Unterbau mind. 200 mm

gewachsenes Erdreich/Mutterboden

### Verlegung der Platten auf festem Untergrund aus Beton, Estrich oder vorhandenen Fliesenbelägen

Wichtige Voraussetzung ist auch hier die fachgerechte Herstellung des Untergrundes mit ausreichend Gefälle. Bestens geeignet als Untergrund ist ein glatter Gefällestrich mit anschließend aufzubringender Feuchtigkeitsisolierung als wasserführende Ebene. Vorhandene Folien und bituminöse Dichtungsbahnen sind vorher auf ihre Tauglichkeit als Untergrund zu überprüfen.

Vorhandene Platten- und/oder Fliesenbeläge sind ebenfalls als ebener, glatter Untergrund mit darüberliegender Feuchtigkeitsisolierung vorzubereiten. Unebenheiten sind zur Vermeidung stehender Wasserlachen zu beseitigen.

Auch bei dieser Verlegeform ist eine feste Randeinfassung zur Lagesicherung erforderlich. Sollte keine baulich bedingte Einfassung vorhanden sein, empfehlen wir unsere abgeschrägten Randplatten, um Stolperkanten zu vermeiden. Um die gewünschte Lagesicherung auf Dauer zu gewährleisten, sollten die Randplatten auf dem Untergrund verklebt sowie mit Systemsteckern verbunden werden.

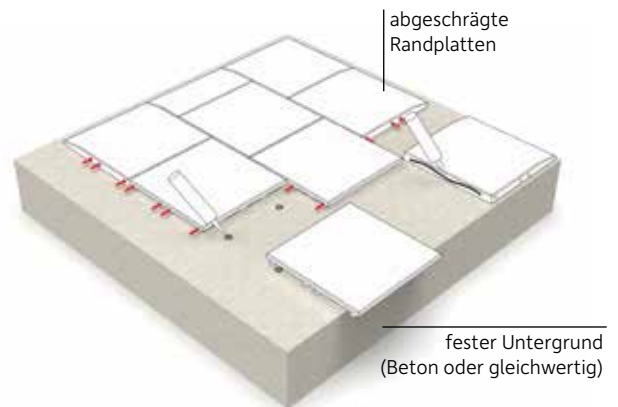

## KREUZFUGE

### Verlegung in Kreuzfuge

Die Verlegung in Kreuzfuge ist nur bei ganzflächiger oder punktueller Verklebung auf festem Untergrund empfehlenswert. Insbesondere Elastikplatten bis 30 mm Stärke sollten generell verklebt werden.



## HALBVERBAND

### Verlegung im Halbverband

Terrasoft Bodenplatten 500x500 mm sind grundsätzlich im Halbverband zu verlegen. Aufgrund der Tatsache, dass die Löcher für Systemstecker nur auf zwei Plattenseiten angebracht sind, ist diese Verlegeart erforderlich, damit ein allseitiger Verbund erreicht wird.



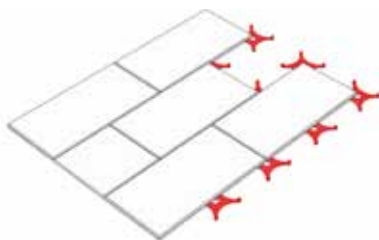
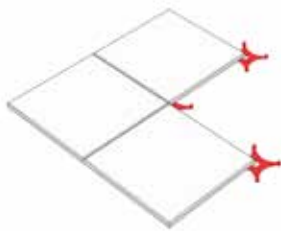
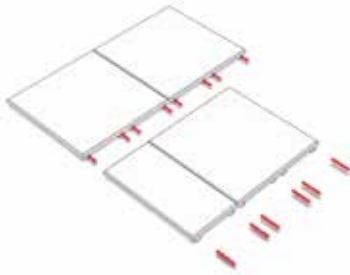

## SYSTEMSTECKER

Die Systemstecker sind eine Einbauerleichterung mit Dübelcharakter und dienen der optimalen Lagesicherung.

Vorteile:

- Einfachste Verlegung der Terrasoft Bodensysteme
- Problemloses Justieren des Systemsteckers
- Die feste Verankerung der Platten minimiert die Fugenbildung, z. B. hervorgerufen durch starke Beanspruchung.
- Selbstfixierend – eine Verklebung ist daher in vielen Fällen nicht erforderlich.

## VERBINDUNGSKREUZ

Um eine dauerhafte Verbindung zwischen den Platten bei der Verlegung in Kreuzfuge zu gewährleisten sowie um ein Verschieben der Platten untereinander zu vermeiden, empfehlen wir die Verwendung des Verbindungskreuzes für Elastikplatten im Format 400x400 sowie 1000 x 1000 mm. Sie werden unterhalb der Platten in die dazugehörige Aussparung eingepasst und punktuell verklebt.

Die universell einsetzbare Platte im Format 630x315x40 mm kann im Halbverband, in Kreuzfuge oder L-förmig verlegt und mit den Verbindungskreuzen dauerhaft verbunden werden. Wir empfehlen überdies eine punktuelle Verklebung.



## FLÄCHENVERKLEBUNG

Die flächige Verklebung dient im Wesentlichen der Fixierung von Vollgummiprodukten.

### Vorbereiten des Untergrundes

Das Betonfundament muss rau, sauber und trocken sein. Achten Sie darauf, dass die Klebeflächen frei von Öl, Fett und sonstigen Überresten sind, wie z. B. Farbe, Gummiabrieb, Zementschleier etc.

Die Oberflächen- und Umgebungstemperatur muss mind. 8°C betragen bzw. mind. 3°C über der Taupunkttemperatur liegen. Die relative Luftfeuchtigkeit sollte nicht mehr als 80% betragen.

### Haftgrundierung

Haftgrundierung in ein anderes Gefäß füllen und durch Rollen oder Streichen dünn auf den Untergrund auftragen. Ggfs. nachträglich verschlichten, um Pfützenbildung zu vermeiden.

Die Trocknung ist abhängig von der Luftfeuchtigkeit. Bei hoher Luftfeuchte verzögert sich die Trocknung. In der Trocknungszeit ist direkte Wasserbeaufschlagung zu vermeiden. Unter Umständen ist es notwendig, die getrocknete Haftgrundierung anzuschleifen. Den Schleifstaub anschließend bitte gründlich entfernen.

### Klebevorgang

Geben Sie zu 10 kg Kleber 1,5 kg Härter und verarbeiten Sie beides mit einem niedrigtourigen Mischer zu einer schlierenfreien Masse.

Bei der Verklebung von Gummi auf Beton sollte die Klebmasse mittels eines Zahnpachtel (4 mm) auf die Betonfläche aufgetragen und zusammengepresst werden.

Bitte beachten Sie, dass die Fläche 48 Stunden lang nicht betreten werden sollte.

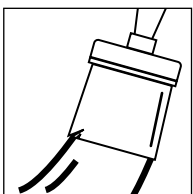

Haftgrundierung

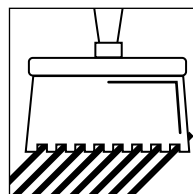

Klebevorgang

## FUGENVERGUSS

Der Fugenverguss wird angewendet, wenn bereits verlegte Elemente über die Stoßkanten miteinander verklebt werden sollen. Das Herausnehmen einzelner Elemente ist somit nicht mehr möglich.

### Verarbeitung

Mittels der mitgelieferten Plastikdüse ist eine genaue Dosierung durch Druck auf die Flaschenmitte möglich. Die Oberflächen- und Umgebungstemperatur muss mindestens 5°C betragen.

Es ist darauf zu achten, dass der Terrasoft Fugenverguss während der Verarbeitung flüssig bleibt. Die Fuge darf nicht größer als 3 mm sein. Bitte beachten Sie, dass die Fläche 48 Stunden lang nicht betreten werden darf.

## PFLEGEANLEITUNG

Eine regelmäßige Pflege und Wartung der verlegten Platten dient der Sicherheit, verbessert außerdem das optische Erscheinungsbild und erhöht die Lebensdauer.

- Terrasoft Flächen können mit einem Besen – am besten mit harten Borsten – abgekehrt werden.
- Farbige Oberflächen können auch nachträglich durch Aufbringung einer speziellen Spritzbeschichtung veredelt werden.
- Ein Bewuchs mit Moos oder Gräsern im Fugenbereich kann zum Auseinander- bzw. Hochdrücken der Platten führen. Solchen Bewuchs unbedingt frühzeitig entfernen.
- Durch dauerhaft verbleibende Staunässe auf dem Untergrund sowie diverse Pflanzen in direktem Umfeld der Beläge kann es zu Verfärbungen der Fläche kommen.
- Äußere Einflüsse können Auswirkungen auf die Beschaffenheit der Flächen haben. Witterung, UV-Strahlung, Staubbelastungen aus der Luft, Standorte in Küstennähe mit hohem Salzgehalt oder Sandbereiche in der Nähe der Fallschutzplatten können sich bei mangelnder Pflege nachteilig auswirken.
- Bei Oberflächenabrieb sind die Platten auszutauschen.

## PHYSIKALISCHE SPEZIFIKATIONEN

Unsere Bodensysteme bieten durch ihre Farbvielfalt ein Höchstmaß an Gestaltungsfreiheit. Benötigen Sie eine Sonderfarbe, die nicht in unserem Standardprogramm enthalten ist? Fragen Sie unseren Verkaufsberater. Bei entsprechender Quadratmeter-Zahl produzieren wir die Bodensysteme exklusiv für Sie in den gewünschten Farben.

<b>Gummigranulat-Anteil Reifen-Recyclinggranulat/EPDM</b>	90 %
<b>Bindemittel</b>	ca. 10 % Polyurethan
<b>Härte</b>	65–70 Shore A
<b>Ermittlung der löslichen Werte</b>	gem. EN 71
<b>Wärmeleitfähigkeitswert</b>	0,08 W/m·k
<b>Wasserdurchlässig Wasserinfiltrationsmenge I<sub>A</sub> DIN EN 12616:2003-07</b>	7736,6 mm/h
<b>Rohdichte DIN EN ISO 2811-1:2016-08</b>	1,1911 g/cm <sup>3</sup>
<b>Beständigkeit</b>	Säure- und Laugenbeständigkeit
<b>Zugfestigkeit/Reißdehnung DIN EN 12230:2003-04</b>	0,41 MPa
<b>Gleitreibungsbeiwert DIN V 18035-6:2004-104</b>	relativ bis sehr rutschfest min. 0,53 (nasses Verfahren) max. 0,79 (trockenes Verfahren)
<b>Abriebwiderstand DIN EN 5470-1:2017-04</b>	Masseverlust: 356,0 mg
<b>Oberflächenwiderstand</b>	> 10 Ohm (Prüfspannung 1000 V)
<b>Ozonrissbeständigkeit</b>	keine Risse (48 h, 50 pphm, 25°C, 02/10 % Dehnung)
<b>Kältebruchfestigkeit</b>	kein Bruch (24 h/-40°C)
<b>Kältebeständigkeit</b>	keine Risse (65 Shore A)
<b>TÜV-Bauartgeprüft</b>	DIN EN 1176/1177:2018
<b>Migration bestimmter Elemente</b>	EN 71
<b>Entsorgung</b>	gem. AVV Abfallschlüssel 191204

## TERRASOFT® BRANDSCHUTZEIGENSCHAFTEN

Die Produkte aus dem Terrasoft-Sortiment können Sie auch mit Brandschutzeigenschaften erhalten. Aufpreise hierfür entnehmen Sie bitte unserer Preisliste.

Die folgenden Tabellen geben eine Übersicht über die entsprechenden Normen und Klassifizierungen

BRANDVERHALTEN	<b>Klassifizierung: DIN EN 13501-1 Brandverhalten E/E<sub>n</sub></b> „normal entflammbar“ Prüfverfahren: DIN EN ISO 11925-2 Europ. Klasse	<b>Klassifizierung: DIN EN 13501-1 Brandverhalten B<sub>n</sub>-s1</b> keine Rauchentwicklung, kein brennendes Abfallen/Abtropfen Prüfverfahren: DIN EN ISO 9239-1:2010 und DIN EN ISO 11925-2, Europ. Klasse
TERRASOFT PLATTEN	✔	
TERRASOFT PLATTEN MIT VERBESSERTEN BRANDSCHUTZEIGENSCHAFTEN		✔

Die den Prüfberichten zugrunde liegenden Normen entnehmen Sie bitte nachfolgender Tabelle:

**Zuordnung der bauaufsichtlichen Benennungen von Baustoffen** zu den nationalen Klassifizierungen nach DIN 4102-1 und europäischen Klassifizierungen nach DIN EN 13501-1

Nationale Klasse nach DIN 4102-1	Bauaufsichtliche Anforderung	Europäische Klasse nach DIN EN 13501-1	Zusatzanforderungen	
			kein Rauch	kein brennendes Abfallen/Abtropfen
A 1	nicht brennbar	A 1	x	x
A 2		A 2 - s1, d0	x	x
B 1 <sup>*)</sup>	schwer entflammbar	<b>B - s1, d0 oder C - s1, d0</b>	x	x
		A 2 - s1, d0 oder A 2 - s3, d0		x
		B - s2, d0 oder B - s3, d0		x
		C - s2, d0 oder C - s3, d0		x
		A 2 - s1, d1 oder A 2 - s1, d2	x	
		B - s1, d1 oder B - s1, d2	x	
		C - s1, d1 oder C s1, d2	x	
		A 2 - s3, d2 / B - s3, d2 / C - s3, d2		
B 2 <sup>*)</sup>	normal entflammbar	D - s1, d0 oder D - s2, d0		x
		D - s3, d0 oder E		x
		D - s1, d1 oder D - s2, d1		
		D - s3, d1 oder D - s1, d2		
		D - s2, d2 oder D - s3, d2		
		<b>E - d2</b>		
B 3 <sup>**)</sup>	leicht entflammbar <sup>**)</sup>	F <sup>**)</sup>		

Quelle: <https://www.baunetzwissen.de/brandschutz/fachwissen/grundlagen/baustoffklassen-3190153>

## STOSSDÄMPFENDE SPIELPLATZBÖDEN



### Die richtige Umsetzung der europäischen Norm EN 1176/1177

Spielplatzböden unterliegen dem Produktsicherheitsgesetz. Als Nachweis für die Einhaltung der darin enthaltenen Sicherheitsanforderungen ist nach erfolgreich abgeschlossener Prüfung das Zertifikat einer zugelassenen Prüfstelle zu erbringen. Wir haben die Umsetzung dieser Norm für Planer und Entscheider, die sich für Terrasoft Bodensysteme entschieden haben, vereinfacht und im Wesentlichen zusammengefasst.

Es ist davon auszugehen, dass die schwersten aller wahrscheinlichen Unfallrisiken auf Kinderspielflächen Kopfverletzungen sind. Folglich wurde Priorität auf Schaffung eines Kriteriums gelegt, welches die Leistungsfähigkeit von Bodenbelägen bewerten soll, die die Auswertung dieses Verletzungspotentials vermindern.

Es werden demnach nicht nur Prüfverfahren sondern auch Kriterien für die Auswahl von Spielplatzböden vorgegeben, die die obere Grenze der Fähigkeit zur Vermeidung von Kopfverletzungen darstellt, wenn Spielgeräte gemäß der EN 1176 aufgebaut sind.

Nachdem Sie sich für Terrasoft Fallschutzsysteme entschieden haben, wissen Sie, dass für unterschiedliche Fallhöhen bis drei Meter sechs verschiedene Einzelhöhen vorliegen.

Nach Auswahl der richtigen Platte ist die Fläche wichtig, von der aus die Benutzung der Spielgeräte beginnt und die mindestens den Aufprallbereich umfasst (Aufprallbereich = Fläche, auf die ein Benutzer nach einem Sturz auftreffen kann).

### Folgendes ist bei der Festlegung dieses Bereiches zu beachten:

Bis zu einer freien Fallhöhe (freie Fallhöhe = Podestfläche, oberste Sprosse oder oberste Griffposition bei hängender Nutzung) von 1,5 m ist zusätzlich eine Fallraumlänge von mindestens 1,5 m um das Gerät herum vorzusehen.

**Bei einer freien Fallhöhe von mehr als 1,5 m ist der Fallraum, der mit entsprechenden Fallschutzmaßnahmen zu versehen ist, wie folgt zu berechnen:**

<b>Erforderliche Mindest-Fallraumlänge:</b>	$\frac{\text{freie Fallhöhe} + 0,75 \text{ m}}{1,5 \text{ m}}$
---	--

## INSPEKTION UND WARTUNG

### Inspektion und Wartung

Um verantwortungsvoll die Sicherheit des Produktes zu gewährleisten, bedürfen die verlegten Platten einer regelmäßigen Inspektion und Wartung. Terrasoft Fallschutzplatten sind aufgrund ihrer hohen Material-Qualität auf lange Nutzungsdauer ausgelegt. Die klaren Vorgaben nach DIN EN 1177 sind auch für Terrasoft Fallschutzplatten verbindlich. Nicht genau vorherbestimmbar ist der äußere Einfluss auf die Beständigkeit der Fallschutzeigenschaften. Äußere Einflüsse können starke Beanspruchung der Flächen oder vandalismusgefährdete Standorte sein. Darüber hinaus nehmen Witterung, UV-Strahlung, Einsatzbereiche (zum Beispiel unter Schaukeln und Wippen, wenn eine Punktbeanspruchung des Fallschutzes stattfindet), unregelmäßige Pflege- und Wartungsintervalle sowie das Umfeld der Fallschutzfläche Einfluss auf die stoßdämpfenden Eigenschaften. Staubbelastungen aus der Luft, Standorte in Küstennähe mit hohem Salzgehalt oder Sandbereiche in der Nähe der Fallschutzplatten können sich bei mangelnder Pflege nachteilig auswirken. Bei guter, regelmäßiger Wartung und Pflege wird jedoch eine Stoßdämpfung der Terrasoft Fallschutzsysteme von bis zu zehn Jahren erwartet. Dies übertrifft die Dauerhaftigkeit aller alternativen Fallschutzsysteme um ein Vielfaches, insbesondere da die Kosten zur Wartung und Sicherstellung der Fallschutzeigenschaften gegenüber Sand, Rindenmulch und Holzschnitzel auf die Lebensdauer des Fallschutzes gesehen, deutlich geringer ausfallen.

### Achtung!

Inspektionsintervalle sind bei stark beanspruchten oder durch Vandalismus gefährdeten Objekten, bei extremen Witterungseinflüssen oder bei einem Standort in Küstennähe entsprechend zu verkürzen. Hierzu zählen auch die unterschiedlichen Standorte auf Spiel- und Freizeitanlagen. Hohe Frequenz auf den Plattenflächen zum Beispiel durch Jugendliche, in Eingangs- oder Aufenthaltsbereichen oder Verschmutzungen erfordern entsprechend angepasste Wartungs- und Pflegeintervalle. Bei Oberflächenabrieb, zum Beispiel bei Spielgeräten mit starker Punktbeanspruchung auf dem Boden, sind die Platten auszutauschen. Bei Austausch oder Reparatur sind ausschließlich die Ersatzteile des Herstellers zu verwenden.

Um den Anforderungen an die Verkehrssicherungspflicht und den haftungsrechtlichen Erfordernissen zu entsprechen, müssen die regelmäßigen Kontrollen, Wartungen und Instandhaltungen seitens des Betreibers dokumentiert werden. Auch die Überprüfung der Einhaltung von Wartungsintervallen sowie die Kontrolle der sach- und fachgerechten Durchführung der Arbeiten gehören zu den Pflichten des Betreibers/Trägers, dem generell die Verantwortung für Wartung und Instandhaltung des Fallschutzes obliegt. Während der Installation bzw. für die Dauer der Wartung sind die Flächen für Kinder deutlich sichtbar zu sperren.

Das Entwässerungssystem ist dauerhaft funktionstüchtig zu halten. Informieren Sie sich unbedingt über die sich daraus ergebenden Erfordernisse bzw. Pflichten, wie sie zumindest teilweise in der EN 1176/1177 aufgeführt sind.

## FARBEN UND OBERFLÄCHEN

### COLORIERTES GUMMIGRANULAT



rotbraun

grün

anthrazit

grau

Diese Bodensysteme, die aus einer SBR-Gummifaser-/Granulatmischung bestehen, werden mit einem farbigen Bindemittel ummantelt.

Aus produktionstechnischen Gründen können geringe Farbabweichungen entstehen, die jedoch keinen Reklamationsgrund darstellen.

### COLORIERTES GUMMIGRANULAT, SPRITZBESCHICHTET



rotbraun

grün

anthrazit



metallic

silbergrau

blau

### COLORIERTES GUMMIGRANULAT MIT EPDM-OBERSCHICHT, UNGESCHLIFFEN



Signal gelb

Signal rot

Signal grün



blau

Signal orange

schwarz

Der Grundaufbau und die Drainage der EPDM-Platten bestehen ebenfalls aus einer Faser-Granulatmischung. Auf diese Trägerschicht wird ein farbiges EPDM-Granulat unter Zugabe von transparentem Bindemittel aufgebracht. Die verschiedenen Mischungen der Granulate erlauben ein Höchstmaß an Gestaltungsfreiheit.

Sonderfarben auf Anfrage.

# SERVICE-HOTLINE

## +49 2689 9580-0



Conradi+Kaiser GmbH  
Gewerbegebiet Larsheck  
56271 Kleinmaischeid  
Tel. +49 (0) 2689 9580-0  
Fax +49 (0) 2689 9580-50  
info@conradi-kaiser.de  
[www.conradi-kaiser.com](http://www.conradi-kaiser.com)





Conradi+Kaiser GmbH  
Gewerbegebiet Larsheck  
56271 Kleinmaischeid  
Tel. +49 (0) 2689 9580-0  
Fax +49 (0) 2689 9580-50  
info@conradi-kaiser.de  
www.conradi-kaiser.com